

VETERAN TIDENDE



Medlemsblad for Dansk Veteranbil Klub



49. årgang - September 2005 - VT nummer 351

Dansk Veteranbil Klub

Nærum Hovedgade 3 2850 Nærum

Klubsekretær: Kai Madsen
Telefon: 4556 5610 (man-fre 10-13)
Telefax: 4556 5611 (hele døgnet)
e-mail: kontor@veteranbilklub.dk
www.veteranbilklub.dk
Giro: 600-4253

Bestyrelsen

Formand:

(Klubsekretariat, bibliotek og museer. Kontakt til medlemmer, Veteran Tidendes redaktion og pressen.)

Dorte Stadil
Ryvej 31, 2830 Virum
Tlf. 45 83 80 08
dorte.stadil@veteranbilklub.dk

Næstformand:

(Medlemsregister, vedtægter, kontakt til Veteranforsikringsklubben og Motorhistorisk Samråd.)

Bent Friis
Søbakken 29, 7000 Fredericia
Tlf. 75 94 09 97
bent.friis@veteranbilklub.dk

Sekretær:

(Protokol)
John Andersen
Ndr. Kobbelvej 27, 7000 Fredericia
Tlf. 75 93 17 85
john.andersen@veteranbilklub.dk

(Løb og arrangementer)

Anne-Lise Gustafsson
Karlsbjergvej 32, 5672 Broby
Tlf. 62 63 20 51
annelise.gustafsson@veteranbilklub.dk

(Mødesteder og kontakt til mødestedsledere)

Ole Poulsen
Tlf. 54 70 03 58
ole.poulsen@veteranbilklub.dk

Veteran Tidende

Månedligt medlemsblad for Dansk Veteranbil Klub.
Eftertryk i begrænset omfang tilladt med omhyggelig kildeangivelse.
Oplag: 5500
ISSN 1600-8278

Ansvarshavende redaktør:

Ole Emil Riisager
Krogholmgårdsvej 70, 2950 Vedbæk
Fax 45 65 19 54
e-mail:
ole.emil.riisager@veteranbilklub.dk

Redaktionelt stof sendes inden den 15. til redaktørens adresse. For konkurrencesvar dog inden månedens udgang.
Annoncer til klubbens adresse, fax eller e-mail senest d. 20. Professionelle annoncer skal leveres reproklare.

Annoncepriser:

1/1 side: Kr. 3.000,-
1/2 side: Kr. 1.600,-
1/4 side: Kr. 900,-
1/8 side: Kr. 500,-
10% rabat ved indrykning i 3 numre eller mere.

Rubrikannoncer med foto: Kr. 200,-

Erhvervs-køretøjer, teknisk brevkasse og restaurering:
P. E. Hansen
Torsted Allé 25, 8700 Horsens
Fax 7564 7109. Kun skriftlig henvendelse.

I redaktionen desuden:

Morten Alstrup
Svend Carstensen
Erik Nielsen
E.W. Neesgaard
Leif Gr. Thomsen

Layout, sats:

Ole Callesen, tlf. 74561611
Skovhusevej 7, Aller, 6070 Christiansfeld
e-mail: oc.aller@c.dk

Tryk: Jørn Thomsen Offset, Kolding.

Mødesteder og mødestedsansvarlige

København Nærum

Nærum Hovedgade 3, 2850 Nærum
Claus Neble, 2253 5550
Fuglebakkevej 1, 2000 Frederiksberg

Midtsjælland:

"Steffensgård"
Kværkebyvej 79, Kværkeby,
4100 Ringsted
Kontakt: Preben Boisen, 57525040
samme adresse som mødestedet

Lolland-Bursø:

Bursøvej, 4930 Maribo.
Kontakt: Karen Poulsen, 22148814

Østsjælland:

Nygade 3, 4672 Klippinge
Kontakt: Kai Wredstrøm, 5657 8205
Samme adresse

Vestsjælland

Sæbyvej 48, 4170 Høng
Dorte Stadil, 45838008

Fyn:

Egeskov Veteran Museum, Kværndrup
Kontakt: John Jørgensen, 66181212
Firkløvervej 6, 5270 Odense N

Østjylland:

Ristrup Hovedgård, ved Sabro
Robert Vestergård, tlf. 8622 4003
Kaj Munkholm, 86221736
Strandvangsvej 100, 8250 Egå

Midtjylland-Vesterhede

Refshøjvej 49, Vesterhede, 7250 Hejnsvig
Kontakt: Ove H. Iversen, 7533 9321
Samme adresse

Vestjylland-Spjalld

Højgård, Holstebrovej 17, 6971 Spjalld
Kontakt: Henning Knudsen, 97381264
Samme adresse

Sønderjylland:

Lunderup Markvej, 6230 Rødekro
Kontakt: Lars Hugo Kristiansen, 74415420
Mommarkvej 224, Majbøl, 6470 Sydals
e-mail: migogalice@privat.dk

Sydøstjylland

Børkop Vandmølle, 7080 Børkop
Kontakt: Poul-Erik Jakobsen, 7589 0487
Bækkeskovvej 8, 8722 Hedensted
jakobsen@skjerna.dk

Sommers Automobil Museum

Nærum Hovedgade 3, 2850 Nærum
Tlf. 4556 5600
Åbningstid søndage kl. 14-17.
Entre for voksne kr. 40. Børn kun i følge med voksne.
Museet betjenes i åbningstiden af frivillige kustoder fra Dansk Veteranbil Klub. Grupper på mindst 20 hele ugen efter aftale på tlf. 4556 5600.

Distriktsansvar for medlemspleje, møder, løb, udstillinger m.m.

København og Nordsjælland
Claus E. Neble - 22 53 55 50

Øvrige Sjælland,
Lolland-Falster og Bornholm
Ole Poulsen - 54 70 03 58

Fyn
Leif Andersen - 65940704

Mærkeklubber i Dansk Veteranbil Klub

Ford V8 Klub Danmark Flathead 1932-53
www.fordv8.dk
Hans Pedersen, 8779 2266
hans.pedersen@fordv8.dk

Vejledere

Amerikanske biler - Efterkrigs
Peter Løvstrøm Sørensen
Tlf. 75869510

FIAT - Efterkrigs
Kurt Krogh
9868 1189

Ford V8 Flathead 1932-53
Hans Pedersen
87792266 - hans.pedersen@fordv8.dk

Jaguar (til 1972)
Claus Frausing
4453 8700

Mercedes-Benz
Folmer Larsen
6538 2497/4034 1189

Singer
Bent Friis
Se under bestyrelse

Tatra
Svend Carstensen
3969 8115

Toyota
Henning Holm
9865 8011

IT og medlemsregister

Bo Ødegaard
Høstbuen 18
2750 Ballerup, 44 64 42 94
bo.oedegaard@veteranbilklub.dk

Forsikringsforhold

Jørgen Behrendt, 4353 5503
Klintsøvej 8, 2665 Vallensbæk

Forsikring

Dansk Veteranbil Klub, 4556 5610
(ma-fre 10-13)

Revision

Henning Andersen
Erwin Koster Kristensen.

FIVA

FIVA-pas fås ved henvendelse til:
Svend Aage Tholstrup,
tel./fax 8689 8777,
e-mail: svend@satholstrup.dk

Klubregistre

Mærkeregistre

FIAT - Førkrigs
Ole Emil Riisager
Se under Veteran Tidende

Jaguar (William Lyons Era)
Claus Frausing
44538700

Morris
Willibald Farbmacher
4914 5167

Opel
Frederik Ravn-Larsen
3250 1237

Porsche (Ferdinand Porsche)
Claus Neble
2253 5550

Renault
Kristen Korsgaard
8648 6968

Rover
Henning Helmer
4919 2700

Singer
Kaj Dyring Larsen
3990 4240

Triangel
Uffe Mortensen
4920 2301

Volvo
Ole Callesen
7456 1611

Sektioner

Jydsk Køreselskab
Ivan Kristiansen
Dag 9412 0711
Aften 9411 9179

Køreselskab Fyn
Ole Andreasen
6597 8595

Køreselskab Vest
Erik Hougaard
7583 0049

Peugeot
Claus Sonne Linnedal
3252 7777
linnedal@hotmail.com

Sokkelund Herreds Køreselskab
Svend Draaby
3871 3902

Bibliotek

Åbent på ordinære klubaftener i Nærum kl. 19-21 og alle hverdage kl. 10-14 efter aftale.
Mail: bibliotekar@veteranbilklub.dk
Telefon 4556 5610 kl. 10-13.
Joan Jensen, bibliotekar, Hanne Jonassen, Kai Madsen, Søren Møller
Biblioteksudvalg: Peter Bering, Anders Ditlev Clausager, Peter la Cour, Claus Frausing, Niels Jonassen (fmd.), Ole Emil Riisager.

Særudstilling

Fra 11. september til 9. oktober
udstilles i samarbejde med
Citroën-eksperter dansk fremstillede
versioner af Traction Avant.



Forsiden:
Opel Olympia L.51 1952
Foto: Peter Schmidt

Indhold

Stor interesse for suppleringsvalg.....	3
Aktivitetskalender	4
Noter	5
Klubaktiviteter	6
Jubilæer	7
Bestyrelseskandidater	8
Biblioteket	12
Farvel og tak.....	12
Nyt mødested på Lolland.....	13
Børkop Vandmølle	14
Særudstilling med Citroën	16
Stevnsløbet.....	20
Bakkeløbet på Munkebjerg	22
Skoda-initiativer.....	25
Hvem-Ved-Hvad	25
Månedens køretøj.....	26
Samsø Rundt	32
Konkurrencen.....	35
Nye medlemmer.....	36
Invitation Museumsturen	37
Invitationer	38
Køb/salg	40

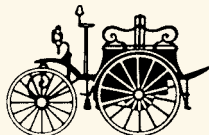

Stor interesse for suppleringsvalget

Der har været stor interesse for at komme i DVK's bestyrelse ved suppleringsvalget den 1. oktober i Nyborg.

Nu hvor fristen for tilmelding er udløbet har 9 selv henvendt sig til formanden for at lade sig opstille. 4 fra øst og 5 fra vest.

Det bliver altså tale om et regulært "kampvalg". Hvem de opstillede er kan læses i dette nummer af Veteran Tidende. Bestyrelsen vil ikke på forhånd pege på nogen af kandidaterne frem for andre, men håber at medlemmerne vil møde talstærkt op for at stemme på dem de selv har mest tillid til. Der skal vælges 3 medlemmer til bestyrelsen, hvilket indebærer at 6 af de opstillede ikke opnår valg. Til gengæld er der ikke længe til den næste generalforsamling, hvor man så får chancen igen.

Ved suppleringsvalget kan hver kandidat præsentere sig fra talerstolen, hvorefter man går direkte over til afstemningen. Der bliver således ikke nogen debat om de synspunkter der måtte komme frem.

Efter valget er DVK vært ved et lille traktement, hvor vi kan lykønske de nyvalgte og trøste dem der ikke fik valg, før vi drager hjem igen.

Bestyrelsen håber på et stort fremmøde og opfordrer til et valg i fred og fordragelighed.

Se indkaldelsen i VT nr. 350 – augustnummeret.

På gensyn i Nyborg lørdag den 1. oktober 2005 kl. 13.00.

Dorte Stadil

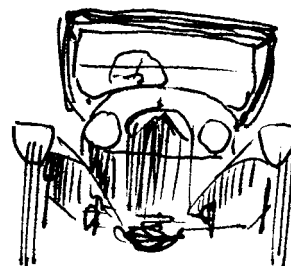

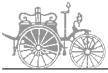

Møder

VT har tidligere forsøgt at fylde ud ved hjælp af den almindelige kalender. Vi tør ikke mere, der gik for tit kludder i det. Så kære mødestedsledere: Nu er det op til jer hvad der skal stå. Får vi ikke noget til "Klubaktiviteter" står der heller ikke noget i kalenderen. Husk klokkeslæt.

Der er nogle grænsetilfælde - er det et løb eller en udflugt fra mødestedet? Se derfor hellere efter både i løbskalender og mødekalender.

September

- 15. Rødekro. Bankløb omkring Åbenrå.
- 15. Spjald. Køretur.
- 20. Kværkeby. Besøg af Triumph klubben.
- 21. Rødekro. Besøg på Randers Tandhjulsfabrik. Se Klubaktiviteter.
- 26. Klippinge - bemærk datoen. Besøg på Beredskabsgården i stedet for klubmøde den 27. Se Klubaktiviteter og særlig indbydelse i VT 350.
- 26. Vesterhede. Ud at køre.
- 27. Egeskov. Klubaften.

Oktober

- 1. DVK suppleringsvalg, Nyborg. Se indkaldelse i VT 350.
- 6. Nærum. Demonstration af affugter og rundvisning på særudstilling på museet af dansk byggede Citroën-modeller.
- Oktober
- 11. Bursø. Første møde på nyt sted Lolland-Bursø. Se andetsteds i VT.
- 13. Børkop. Tur til Hindsgaul Madsens bilmuseum i Strid. Se Klubaktiviteter.
- 13. Rødekro. Klubmøde.
- 20. Spjald. Møde.
- 25. Egeskov. Klubmøde.
- 25. Klippinge. Besøg af Dorte Stadil.
- 27. Morrismøde kl. 19 hos Gunner Sørensen, Skovhusvænget
- 33, 4632 Bjæverskov. Tilmelding senest 24/10 på 56871889.
- 31. Vesterhede. Udemøde.

November

- 8. Bursø. Klubmøde.
- 10. Børkop. Klubmøde.
- 10. Rødekro. Klubmøde.
- 17. Spjald. Møde.
- 24. Morrismøde kl. 19 hos Lennart Poggenborg, Granvej 5, 3480 Fredensborg. Tilmelding senest 21/11 på 48484101.
- 29. Egeskov. Julefrokost.

December

- 2. Spjald. Julefrokost.
- 8. Børkop. Julefrokost.
- 8. Rødekro. Julefrokost. Se Klubaktiviteter.
- 13. Bursø. Julefrokost.

Januar

- 26. Morrismøde hos Bent Riff, Elmevej 23, 4000 Roskilde. Tilmelding senest 23/1 på 46351992.

Februar

- 23. Morrismøde hos Rimmy Tschernja, Krogagervej 39. 2605 Brøndby. Tilmelding senest 20/2 på 43452301.

Løb og arrangementer

September

- 15. Bankløb, Åbenrå, kl. 18.30. Info Alice & Lars-Hugo Kristiansen, tlf. 74415420.
- 15. Havnetræf, Helsingør. På den gamle værftsgrund, indkørsel over for indgangen til Kronborg. Kl. 19-20.
- 17. Føtex-løb. Indbydelse i VT 350.
- 18. Museumsturen Nærum-Sæby. Indbydelse i VT 351.
- 21. Fynsk aftentur, sæsonens sidste. Vi mødes på p-pladsen Åparken i Kirkeby mellem kl. 17.30 og 18. Anne Lise Gustafsson, tlf. 62632051 el. 22811954.
- 24.-25. Bilmesse og Brugtmarked, Bella Center i København, lørdag kl. 9-18, søndag 9-17. www.bilmesse-brugtmarked.dk
- 25. Løvfaldsløbet, Sjælland. Indbydelse i VT 351.

Oktober

- 2. Swapmeet i Andelslandsbyen Nyvang ved Holbæk (tidl. City 2). Arr. Dansk Ford A Klub og Dampromleklubben. Kl. 10 til 15.
- 2. Veterantræf på Karolines Rasteplads. Se notits i VT 351.
- 22.-23. kl. 9-17 Fredericia Bilmesse og Brugtmarked. Oplysn. På tlf. 86416464 – 97221380, www.bilmesse-brugtmesse.dk
- 23. Sæsonafslutning. Indbydelse i VT 351.

November

- 5. Nærum forskudt fødselsdagsmarkering med overrækelse af Årets Emil. Bustur fra provinsen. Info Dorte Stadil.
- 5. Herning, stumpemarked kl. 8-16.

UDENLANDSKE ARRANGEMENTER

Er du interesseret i hvilke arrangementer MHRF i Sverige har, se hjemmesiden http://www.mhrf.se/id12_mhrfs_evenemangskalender.htm.

Er du interesseret i at deltage i et af de mange FIVA-godkendte arrangementer i Europa – eller hvad med Sydamerika eller Indien? – besøg da FIVA's hjemmeside på www.fiva.org og se under *Events*, hvor du kan finde oplysninger om samtlige A- og B-begivenheder.

Har du kendskab til udenlandske arrangementer, som du mener kunne have interesse for andre end dig selv – send venligst information til sat@egd.dk



Veteran Træf Karolines Rasteplads

På Palle Nielsens vegne (Karolines Rasteplads) har jeg lovet her i VT at give en stor undskyldning til dem der med deres veterankøretøjer var mødt op d. 7. august og ikke fik deres gratis kaffe. P.N. var selv forhindret i at være til stede den dag, men havde glemmt at give personalet besked. Det vil ikke ske igen, er der lovet. Sidste gang i år 2. oktober. Tak for i år. Vi starter op igen 2. april næste år.

Med venlig hilsen
Anne Lise Gustafsson

fejl.fakta

D - værsgo', her er det d som manglede på side 62 i sidste nummer. Og her er det manglende r på side 53: r. Fejl undgås ikke. Men vi kan trods alt rose os af at der ikke er ret mange. 64 sider var sidste blad på; da VT begyndte at komme i stort format var det på halvt så mange sider – med i snit 275 fejl pr. nummer.

Men et godt råd til alle som søger i gamle numre af Bilhistorisk Tidsskrift og Veteran Tidende: Læs også nummeret efter, i det står forhåbentlig rettelserne, hvis der har været direkte forkerte oplysninger.

Det indebærer en opfordring til ikke at holde sig tilbage, hvis man opdager fejl. Giv redaktøren besked, snarest muligt. Det er jeg kun glad for.

oer

ISMAND!

Åbenbart er der ved at gå mode i isbiler efter udenlandsk mønster. Se i VT 350 den Karrier som dukkede op i Espergærde ved Søndagsudflugten.

Og her er en Citroën HY som kunne opleves ved indvielsen af den ny strandpark på Amager.

Foto: Peter Juel Jeppesen



BSA'en vandt

I sidste øjeblik når vi at få med at Alice og Lars Hugo Kristiansens BSA', Månedens Køretøj sidste gang, vandt publikumsafstemningen ved Svenstrupløbet.





FYN EGESKOV



Alle er velkomne til vores klubmøder – kør bag om Egeskov ad Volstrup-vejen og drej ned ad alleen til godskontoret og vores klublokaler.

Husk til klubaften straks ved ankomsten at skrive dig på kaffelisten.

27. september: Klubaften kl. 19.30.

25. oktober: Klubaften kl. 19.30.

29. november: Julefrokost kl. 19.00, bemærk tid.

Vi vil også i år vise film 1 eller 2 gange på klubaftener i vinter. Andre forslag modtages gerne.

Ny kopieringsmaskine er til rådighed. Stadig kun 1 krone pr. kopi også i farver.

Venlig hilsen

John Jørgensen

SØNDERJYLLAND - RØDEKRO

Hvis ikke andet er meddelt begynder klubmøderne kl. 19.30.

Torsdag den 15. september er vi kommet til det sidste bankløb i år, og det sker omkring Åbenrå, mødetidspunkt kl. 18.30.

Torsdag den 13. oktober klubmøde, bare med kaffe og snak om hvordan og hvornår vi skal have det sidste lavet færdigt i og omkring vores klubhus.

Torsdag den 10. november almindeligt klubmøde, hvis der er nogen der vil ha' noget drøftet så lad os tage det frem og se om det er noget vi kan gøre noget ved.

Men så sker der noget: 8. december er der JULEFROKOST. Det begynder kl. 19. Prisen har vi ikke rigtigt styr på endnu, men vi skal nok passe på jeres penge, stol trygt på det. Det er nødvendigt med tilmelding, og det er mølleprincippet der er gældende. Tilmeldingen skal være her i huset senest fredag den 2. december. Husk det nu.

Med venlig hilsen

Alice & Lars Hugo Kristiansen, tlf 74415420.

ØSTJYLLAND - RISTRUP

I lyskrydset Sabro Korsvej på Viborgvej drej mod Hadsten. Til højre mod Ristrup og Sabro, følg vejen til vej-T, kør til venstre ved kirken, 1,2 km længere fremme ligger Ristrup.

Klubmøde den første tirsdag i måneden kl. 19.30 hvis ikke andet er nævnt. Onsdag den 21. september er vi inviteret til en rundvisning på Randers Tandhjulsfabrik, Haraldsvej 19, 8900 Randers. Udover rundvisningen bliver der mulighed for et kik på ejeren af fabrikken, Søren Fischers gamle køretøjer. Aftenen slutter med et mindre trakte-ment.

Tilmelding til Kai Munkholm senest mandag den 19. september. Vi håber på stort fremmøde til en hyggelig aften.

Med venlig hilsen

Kai Munkholm, tlf. 86221736 (nyt nr)

Robert Vestergård, tlf. 86224003

ØSTJYLLAND - KLIPPINGE

Alle møder i Klippinge foregår den 4. tirsdag i måneden kl. 19.00.

Vores sommermøder tirsdag den 28. juni og tirsdag den 26. juli var der god tilslutning til, specielt køreturen til interessante steder på Stevns var en oplevelse for deltagerne (se Peter Berings billeder andetsteds i bladet).

Vores septembermøde tirsdag den 27. er undtagelsesvist flyttet frem til mandag den 26. september kl. 19.00 på Beredskabsgården for Vallø og Stevns, Frøsløvvej 36, hvor vi skal overvære og evt. deltage i forskellige redningsøvelser, blandt andet opskæring af en skadet bil. Husk tilmelding på 56578205 senest fredag den 23. september.

Til klubmødet tirsdag den 25. oktober vil vi forsøge at få vores travle formand Dorte Stadil til at komme til Klippinge, men mere i næste nummer.

Hilsen

Kai Wredstrøm

MIDTSJYLLAND - KVÆRKEBY

Mødestedet er Steffensgård, Kværkebyvej 79, Kværkeby. Vejen går op til gården lige overfor kirken og slutter på gårdspladsen. Møde den tredje tirsdag i hver måned.

20. september kl. 19 Triumph klubben besøger os og fortæller om deres modeller.

Venlig hilsen

Preben Boisen 5752 5040 - 40351585

BØRKOP VANDMØLLE

Mødetiden i Børkop er kl. 19:30 i vinterhalvåret.

13. oktober. Obs kl. 18.30! Vi mødes ved holdepladsen ved kaffehuset ved Byggecentrum, ved den gamle Lillebæltsbro på Fynssiden. Derfra følges vi ad ud til Hindsgaul Madsens flotte bilmuseum i Strib. Medlemmer fra andre mødesteder er også velkomne.

Tilmelding senest 9. oktober tlf. 75890487 - 20145489 eller jakobsen@skjerna.dk

10. november kl. 19:30 klubmøde.

8. december kl. 18:30 julefrokost på Vandmøllen - behøver jeg at sige mere?

Med venlig hilsen

Poul-Erik Jakobsen

MIDTJYLLAND - VESTERHEDE

Der er møde i Vesterhede hver den sidste mandag i måneden kl. 19.00. Alle fra andre mødesteder er velkomne.

Vi mødtes 25. juli 9 gamle biler på Vestergård for at se nogle modeller af vindmøller i halv størrelse. Det foregik hos Gunnar Nielsen i Frederikshåb mellem Billund og Egtved. Han bød os velkommen og viste rundt blandt de 5 møller, han selv har bygget i løbet af de sidste 8-10 år. De fleste var monteret med kværn, så de kunne male mel og grut.

En mølle kunne trække en vandpumpe og vandhjul var der også. Arrangementet kostede ikke noget at se på, men 2 flasker god rødvin blev givet som tak. Det var fascinerende at se.

Møde 26. september: Ud at køre.

Møde 31. oktober: Udemøde.

Venlig hilsen

Ove H. Iversen

VESTJYLLAND - SPJALD

Der er møde i Spjald hver den tredje torsdag i måneden kl. 19.30.

15. september køretur fra Spjald.



20. oktober møde i Spjald.
 17. november møde i Spjald.
 2. december julefrokost.
 Den tur til Nærum som var planlagt til april er udskudt til september.
 Henning Knudsen, tlf. 97381264
 Kristian Nørgård, tlf. 97166252

**KØBENHAVN-
 NORDSJÆLLAND - NÆRUM**

Møder den første torsdag i hver måned kl. 19.30. Kom i gammel bil.
 Ved klubmødet 6. oktober bliver der rundvisning i særudstillingen i museet om dansk byggede Citroën varevogne.
 6. oktober Firmaet Munters v. Hans-Henrik Thomsen kommer og demonstrerer Munters sorbtions-affugtere og behandlet emnet "Fugt i vores garager".
 18. september. Museum til Museum, bustur fra Sommers Automobil Museum i Nærum til Vestsjællands Bilmuseum i Sæby pr. Høng. Indbydelse i VT 351.
 5. november. Let forskudt klubfødselsdag med overrækkelse af Årets Emil. Bustur fra provinsen. Info Dorte Stadil.
 Venlig hilsen
 Claus Neble
 SPIS I KLUBBEN: I Café l'Été serverer "Store Claus" fra kl. 19 "dagens ret", sandwich, gode vine, kolde øl og vand, friskmalet kaffe, kage mm.
 Dagens ret september: Høns i flødepeberrodssauce.

VESTSJÆLLAND - SÆBY

Det er planen at vi mødes den første onsdag i hver måned. Har du lyst til at være mødestedsansvarlig eller hjælpe til kan du rette henvendelse til Dorte Stadil, som indtil en "rigtig" mødestedsleder er fundet vil varetage jobbet.
 18. september. Museum til Museum, bustur fra Sommers Automobil Museum i Nærum til Vestsjællands Bilmuseum i Sæby pr. Høng. Indbydelse i VT 351.

Med venlig hilsen
 Dorte Stadil

JUBILÆER - JUBILÆER

Nu har også BMW Club Danmark holdt 40 års jubilæet. Dansk Veteranbil Klub var på pletten og sagde tillykke med vores 50-års jubilæumsbog plus boggaver til brug som præmier ved jubilæumsfesten.

Jubilæet fejres i Paris

50-års jubilæet for Citroën DS bliver fejret i den helt store stil i Paris. Faktisk startede det tidligere på året, da det interaktive museum Cité des Sciences i den nordøstlige del af Paris slog portene op til en særudstilling om bilen, som varer frem til den 31. oktober (se mere på www.cite-sciences.fr).
 Også udenfor museumslokalerne bliver der festivitas. I dagene fra 6. til 9. oktober foregår det i Paris-forstaden Saint-Quentin-en-Yvelines, hvor mere end 1.500 DS- og ID-modeller har meldt deres ankomst til træf, stumpemarked og diverse shows omkring modellen. Det hele kulminerer søndag den 9. oktober klokken 10, hvor de tilmeldte deltagere samles på Avenue Foch. Herfra gennemføres en stor DS-parade over en 5,5 km lang distance, der går via Triumfbuen, langs Seinen, forbi Grand Palais og Hôtel des Invalides, inden det hele slutter for foden af Eiffeltårnet (se mere på www.dsjubile2005.org).
 MA



Billederne fra den traditionsrige grillaften på Ristrup er fra Tom B. Jensen. Det er Ernst Pedersens Vauxhall Wyvern 1953 og Bo Stoffregens Buick 1934.

LOLLAND - BURSØ

Første mødeaften tirsdag den 11. oktober kl. 19. Se omtalen af det ny mødested andetsteds i Veteran Tidende.
 8. november møde.
 13. december julefrokost.
 Husk at melde deltagelse i møderne på tlf. 22148814.

Venlig hilsen
 Karen Poulsen



Bestyrelseskandidater til suppleringsvalget d. 1. oktober



Vest **Henning Thomsen**

Jeg er villig til at lade mig opstille til valget af bestyrelsesmedlem (vest).

Jeg er 62, blev første gang medlem af DVK omkring sidst i 60'erne og var ret aktiv indtil jeg flyttede til Irland i 1976.

Jeg interesserer mig for både før- og efterkrigsbiler, gerne med et unikt eller smukt design (efter mine egne normer og beskedne formåen). I den forbindelse ejer jeg en 3,5 L Lagonda fra 1935, en Austin Healey BN1 fra 1953, den 10. produceret, med alle karrosseridele i aluminium. Selv om jeg altid har været til engelske biler, har vi også en Porsche Speedster fra 1957 i garagen, sidste ejer var skuespilleren Bruce Willis.

Jeg er en stor tilhænger af det italienske Mille Miglia løb, som jeg har fulgt ruten rundt adskillige gange. Desværre har jeg aldrig været heldig at få mine tilmeldinger accepteret, måske jeg vil ha' mere held med Lagonda'en? Imidlertid har jeg 3 gange deltaget i et lignende amerikansk løb, »Colorado Grand«. Sidste gang i Speedsteren.

Fælles for den slags løb er, at man ser de mange spændende biler i bevægelse, hvilket jeg finder smukkere end når de står på en udstilling.

Det er min holdning, at medlemsbladet skal formidle alt af interesse for medlemmerne, hvilket det også gør på fortrinlig vis. Det skal imidlertid ikke bruges som »talerør« med personangreb, da disse pr. sagens natur næsten altid afstedkommer et svar af lignende karakter o.s.v. - o.s.v.- og oftest kun er af interesse for enkeltpersoner. Indlæg skal som et minimum holdes i en høflig tone.

Bladet skulle gerne være noget positivt, som man glæder sig til at modtage. Klubben skal formidle og assistere i projekter af interesse for klubbens Medlemmer, også i tilfælde hvor det er en begrænset del af klubbens medlemmer, som nyder gavn af denne hjælp, f. eks. før/efterkrigs/mærke sektioner/registre-løb, møder, brugen af klublokaler, m.v. Et af de vigtigste parametre må vel være, hvor megen aktivitet klubben har været medvirkende til at fostre.

Jeg har mange års erfaring som bestyrelsesmedlem af forskellige foreninger, det være sig både på klub og national plan og er som nævnt villig til at gi' klubben en hånd med til næste ordinære valg.



Vest **Kristian Nørgård Gravesen**

Jeg er 56 år og uddannet bygnings-snedker og bor i Fjølstervang ved Herning sammen med min kone, vi har to drenge som begge er flyttet hjemmefra så derfor er der de senere år blevet mere tid til at dyrke mine interesser som er gamle ting som grammofonplader, grammofoner, radioer og gamle køretøjer på to og fire hjul.

De seneste år er jeg kommet til møderne i Spjald hos Henning Knudsen, hvor jeg også er med til at tilrettelægge ture og løb samt passe standen på stumpemarkedet i Herning. Derfor har jeg fået lyst og tid til at opstille til bestyrelsen.



Vest Peter Løvstrøm Sørensen

Min passion er en 67 Ford Mustang der har optaget alt for megen af min tid siden 1980'erne. I øjeblikket er den på bedding i garagen hvor den er ved at blive samlet efter en komplet restaurering.

Arbejdsomt fungerer jeg som projektleder inden for elforsyningen, hvor jeg i øjeblikket har ansvaret for renovering af den elektriske forbindelse mellem Göteborg og Ålborg.

Lige så længe som jeg har leget med gamle biler, har jeg været aktiv i bestyrelsesarbejde. I mere end 10 år som formand i Roskilde Amerikaner Bil Club, i flere år som sekretær i Forenede Danske Amerikanerbilklubber. Derefter i Dansk Veteranbil Klub - først som sekretær siden som formand og næstformand. Jeg har repræsenteret Motorhistorisk Samråd ved Nordisk Møde og er i øjeblikket deres repræsentant i FIVA's Tekniske Komite. På forsikringsområdet står jeg stadig for indtegnning af forsikringer i Roskilde Amerikaner Bil Club.

I DVK sammenhæng har jeg foruden min egen formandsperiode siddet i bestyrelser under Poul Suhr, Steffen Jørgensen og Claus Frausing. Jeg har således et solidt kendskab til hvad der rører sig inden for vores hobby.

Mine mærkesager er større åbenhed for optagelse af klubber og sektioner i DVK, samt større støtte til løb og arrangementer. Sidstnævnte dog ikke uden behørig fremlæggelse af budgetter og regnskaber. I de seneste år er interessen for bevarelse af køretøjernes historie med fokus på originalitet blevet vakt. Derfor deltagelse i FIVA's Tekniske Komite og visioner for fremme af dette arbejde i Danmark og i særdeleshed i DVK.

Det næste projekt bliver en rigtig gammel bil. Jo ældre desto bedre. I hvert fald fra før 1920 og gerne magen til den, min morfar havde dengang, altså hvis jeg da lige kan finde nogen der kan identificere mærke og model.

Peter Løvstrøm Sørensen



Vest Jørgen Lauritsen

Mit navn er Jørgen Lauritsen, Fasanvej 28, 7190 Billund.

Jeg arbejder som audiovisuel supporter, er 52 år gammel og har været medlem af DVK siden 1988.

Jeg har haft interesse for veteranbiler i mange år, og seneste specielt i førkrigsmodeller. Sammen med et par kammerater har vi i de seneste år restaureret nogle stykker, og jeg har selv en adskilt Chevrolet 1934, som er under restaurering.

Jeg er blevet opfordret til at stille op til bestyrelsen af en gruppe medlemmer der mødes i Børkop.



Vest Torben Olesen

Jeg er en mand på 47 år, gift og far til 3 børn. Jeg har været medlem af Dansk Veteranbil Klub i 18 år. Jeg har været så heldig at få lov til at dele denne interesse med hele min familie og ikke mindst min søn som ligeledes har været medlem af klubben i 10 år.

Til hverdag driver jeg et lille autoværksted med 3 ansatte og min hustru på kontoret. Jeg har drevet egen virksomhed i 28 år.

Jeg vil gerne være medlem af bestyrelsen det jeg ønsker at bibeholde ro i klubben, så vi kan komme videre sammen med den nye bestyrelse. Jeg finder det utroligt vigtigt at vi er åbne overfor hinanden, samt at vi lytter og tager imod input fra nye samt gamle medlemmer, og ellers hygger os med vores fælles interesse de gamle biler og motorcykler.



Øst Henrik Thostrup

46 år, bor i Bagsværd, medlem siden 1979. Har en bred interesse i biler der spænder fra Ford A 1929-1931 over Rootes biler fra 1958 til 1962 til Austin/Morris 11/1300 og 1800 1966-1973, som familien ynder at bruge på langtur i ind- og udland, ofte med telt eller campingvogn efter. Jeg finder at det er vigtigt at nyde køretøjerne hvad enten de har 2 - 3 - 4 - 6 eller flere hjul, det er ikke mærket eller årgangen som tæller, det er derimod glæden ved, interessen for og ikke mindst brugen af køretøjerne.

Jeg har en mangeårig erfaring i bestyrelsesarbejde, ikke mindst inden for veteranbilbevægelsen, formand gennem 14 år i Ford A Klubben, kasserer i mere end 10 år i Motorhistorisk Samråd, senest har jeg beklædt kassererposten i DVK i perioden 2002 til 2005.

Min professionelle baggrund er som administrativt uddannet og praktiserer det inden for løn- og personaleadministration i en større kommune midt i København.

Jeg stiller op til bestyrelsen på opfordring af en række medlemmer for at gøre en aktiv indsats til at fortsætte den rolige udvikling som DVK siden generalforsamlingen i marts har været præget af. Jeg ønsker at være med til at styrke en aktiv klub der arbejder for medlemmerne både på de nære plan, men også med de store perspektiver inden for vores bevægelse.

Vi anbefaler at stemme på Henrik Thostrup fordi bestyrelsen i øjeblikket savner en mand med hans erfaring og dygtighed på kassererposten og desuden som ekspert i forsikringsanliggender og allehånde regler og regulativer: Hans Led, Bo Larsen, Peter Lykkeberg, Ole Callesen, Ole Emil Riisager, Bo Ødegård, P.E. Hansen, Stig Emcken, Sv. Aa. Tholstrup, Willibald Farbmacher, Bjarne Balling, Poul-Erik Jakobsen, Erik Kristoffersen, Knud Torp Madsen, Ole Lindberg, Nikolaj Borck, Jesper Jespersen, Jens Røder, Niels Due Abrahamsen, Svend Carstensen.



Øst Kaj Dyring Larsen

Jeg opstiller fra til suppleringsvalget i DVK den 1. oktober, da jeg meget gerne vil være med til at yde en indsats i vor bestyrelse, nu hvor jeg har fået lidt mere tid til rådighed. Jeg har tidligere som bestyrelsesmedlem været med til at holde styr på de forskellige opgaver i bestyrelsen, og ser frem til et positivt samarbejde i den nye bestyrelse. Jeg har min Singer 9 roadster fra 1939, som stadig kommer langt omkring.



Øst Søren Cortsen

Søren er uddannet statsautoriseret revisor og har praktiseret som revisor i ganske mange år.

Søren er gift med Mia på 21. år og bor i Hillerød.

Søren er passioneret Jaguar fan og kører til daglig Jaguar, men holder af alle gamle biler der fremstår i restaureret og køreklar stand. Sammen med Mia var de tidligere indehaver af en 25 år gammel Mercedes Benz 280 SL, som i dag er udskiftet med en nyere Mercedes, som Mia kører i til daglig.

Søren har varetaget jobbet som kassefører i HMS siden det blev en selvstændig forening for 7-8 år siden. Vi kender også Søren fra hans job som kassefører i Copenhagen Classic Car Cup som senere blev til Copenhagen Historic Grand Prix.

Søren har været medlem af DVK i 5 år og synes nu at det er på tide at yde et stykke godt bestyrelsesarbejde i DVK.



Øst Claus E. Neble

Det er nu nogle år siden at jeg var medlem af bestyrelsen og i den årrække der er gået efter at jeg trak mig ud af arbejdet med klubbens ledelse, er mit helbred blevet betydeligt bedre end det har været i mange år.

Jeg kunne godt tænke mig at der blev system, i små projekter omkring vores bibliotek, selvfølgelig i snævert samarbejde med vores klubbibliotekar Hanne Jonassen samt biblioteksudvalget. For at præcisere hvad jeg tænker på, vil jeg kort gøre rede for hvordan jeg har tænkt mig at dette kunne gøres. Hvis man søger midler fra både fonde, legater, tipsmidler, kommuner og resten af det offentlige f.eks. Staten, til små definerede kulturelle projekter, er det uhyre vigtigt at der er en præcis oversigt over hvad det er projektet handler om.

Det er meget vigtigt, at projektet er meget præcist formuleret, og selvfølgelig hvad det koster.

Det kunne være: Registrering og pleje af Film og video, samt digitalisering af samme. Eller registrering og beskrivelser af indhold samt digitalisering af hele vort unikke fotografiske billedarkiv.

Eller registrering og opstilling af alle manualer.

Dette kunne være små projekter, men klart definerede, hvor man søgte midler til professionel håndtering inden for disse områder.

Jeg kan fortælle dem der ikke kender mig, at jeg er uddannet inden for Den kgl. Marine, som officer, har været ansat i DR. som tekniker og jeg er nu pensionist.

Se Veteran Tidende nr. 227, side 25, for nærmere oplysninger.

Venlig hilsen Claus E. Neble



Madvigs Alle, Frederiksberg.



BIBLIOTEKET

Med udgangen af august ophørte bibliotekar Joan Jensens ansættelse i DVK's bibliotek. I den tid Joan har arbejdet for DVK har hun fået bragt orden i opstillingen og registreringen af hovedparten af bibliotekets oprindelige bogsamling samt fået registreret alle tidsskrifterne. Desuden har hun med sin ekspertise bidraget til bibliotekets drift og været med til at ordne de små temaudstillinger der har været gennem de senere måneder. Enhver med adgang til internettet kan via klubbens hjemmeside se hvor langt ordningen og registreringen af bøger og tidsskrifter er kommet.

Joan Jensen er en af de bibliotekarer som udarbejdede projektet til DVK's bibliotek og hun var derfor i stand til fra første dag at arbejde hensigtsmæssigt med registreringerne. Hun vidste intet om biler, og koketterer med at det gør hun stadig ikke, men hun vidste noget om biblioteksdrift. Hun har også lært os andre noget om bøgeres placering i kategorier, samtidig med at hun har været lydhør overfor vores ønsker. Det har været et godt samarbejde. Mange medlemmer har også nydt godt af hendes hjælp med at finde bestemte oplysninger.

DVK har grund til at være Joan Jensen taknemmelig for den indsats hun har ydet under forhold som mange andre ville have afvist. Hun har tilbragt mange arbejdsdage alene med store stabler af snavsede bøger og tidsskrifter i kasser med støv fra mange års oplagring. Denne kombination af arbejdet som rengøringskone og kvalificeret bibliotekar har hun løst med stor tålmodighed.

Biblioteksudvalget havde gerne set at biblioteket fortsat havde en bibliotekar ansat, for vi har set hvor stor en opgave DVK's bibliotek er. Nu prøver vi at finde andre veje frem, bl.a. om vi kan få kulturelle fonde gjort interesserede i at støtte dette enestående bibliotek. For det er et enestående bibliotek, og man kan ikke drive motorhistorisk forskning her i landet uden DVK's bibliotek og billedsamling. Det har vi i klubben god grund til at være stolte af, så meget mere som det meste er givet til os af medlemmer. Deres gaver er vi forpligtede til at passe på.

Niels Jonassen
Formand for biblioteksudvalget

FARVEL OG TAK

Jeg har nu i mere end to år arbejdet med Dansk Veteranbil Klubs bibliotek, først som studerende, siden som bibliotekar og nu da ansættelsen lakker mod enden vil jeg fortælle lidt om hvordan det har været at arbejde i "jeres" forening.

Først og fremmest har det været spændende, både med hensyn til opbygningen af biblioteket og med hensyn til "klubsituationen" generelt.

Det første halve års tid hvor jeg skrev projekt på biblioteksskolen om klubben og dens bibliotek havde jeg (og min gruppe) mest kontakt med biblioteksudvalget, bestående af Niels Jonassen, Ole Emil Riisager og Claus Frausing og med Hanne Jonassen på sidelinien.

Projektet endte med forslag til søgesystem, katalogiseringsvejledning og bestandsudviklingspolitik. Disse forslag resulterede bl.a. i at biblioteksudvalget kunne bestemme hvilket søgesystem (bibliotekssystem), klubben ønskede og efter kort tid blev aftalen med Det Kongelige Bibliotek som basevært iværksat. Et andet mere synligt resultat er at klubben kunne gå i gang med at strukturere klubbens bibliotek (f.eks. emnetræet).

Mod slutningen af projektet blev jobbet som bibliotekar i foreningen (i et halvt år) tilbudt gruppen og jeg sagde "ja tak". Jeg begyndte derfor som bibliotekar i Dansk Veteranbil Klub den første marts 2004.

De første dage og uger var ret kaotiske. Et var at få bibliotekssystemet sat rigtigt op i forhold til de bestemmelser, biblioteksudvalget havde besluttet, noget andet var at alle klubbens bøger lå i flytekasser, det var ret uoverskueligt, tidsskrifterne var heldigvis allerede sat på reolerne.

Med god hjælp fra Hanne Jonassen blev der styr på kasserne, de blev tømt og bøgerne sat til opbevaring på ventereolen.

Nå, men jeg gik friskt til registreringen, men det tager altså sin tid at grundregistrere, og da det halve år næsten var gået, manglede der stadig rigtig, rigtig meget. Bestyrelsen forlængede så min ansættelse med et år til 31/8-2005. Og jeg har registreret og registreret og registreret.

Den ekstra tid er godt givet ud for nu er der styr på mange ting i biblioteket, men der mangler stadig meget der skal registreres og der kommer jo hele tiden mere. Inden for den nærmeste fremtid skal der f.eks. komme tre tons fra Statsbiblioteket i Århus, og det er meget.

I det hele taget har jeg fået meget hjælp af frivillige, først og fremmest Hanne, senere så Kai Madsen (som jo nu passer kontoret), men også Bjarne Balling og Søren Møller har været til stor hjælp. De frivillige sætter bøger på plads, rydder op, sorterer ud klip og alt hvad der ellers skal sorteres. Og så er det rigtig rart at her er nogen, for mange besøgende har biblioteket ikke haft, når der ses bort fra biblioteks-aftenerne og klubaftenerne hvor der altid er mange besøgende. Ved disse lejligheder giver medlemmerne altid udtryk for hvor fantastisk biblioteket er og hvor mange ting man kan finde noget om.

Nå, men min ansættelse er jo når dette blad udkommer færdig, så jeg vil bare benytte lejligheden til at sige tak for god ro og orden når I er i biblioteket og samtidig udtrykke min ærgrelse over at jeg ikke kan nå at gøre arbejdet mere færdigt.

Joan Jensen
Forhenværende bibliotekar i
Dansk Veteranbil Klub



Nyt mødested på Lolland



Det med stor glæde at vi nu kan åbne endnu et mødested. Denne gang på Lolland.

Stedet er meget smukt beliggende, lige uden for Maribo ved en lille landsby ved navn Bursø.

Som mødestedsleder er Karen Poulsen udpeget af bestyrelsen.

**Vi inviterer til
første mødeaften
tirsdag d. 11. oktober
kl. 19.00**

De to næste mødeaftener er tirsdag d. 8. november og tirsdag d. 13. december med julefrokost som afslutning på året. Datoerne er valgt ud fra at undgå sammenfald med øvrige møder og aktiviteter i klubben.

Af hensyn til kaffe og brød o.s.v. må man meget gerne melde sin deltagelse på tlf. 22 14 88 14.

Den første klubaften vil klubben være vært med en forfriskning.

Adressen er for enden af Bursøvej ved gadekæret og midsommertræet, skilte vil være opsat.

Kørevejledning:

Fra Maribo ad den sydlige rundkørsel mod Rødby, frem til Håred og til venstre mod Holeby (Holeby 6 / Lolland-Falster lufthavn 8 km). 1½ km frem og til venstre ad Søholtvej. 700 m frem og til højre ad Bursøvej (ved træet fra fyrstøjet), kør frem til der står et stort træ midt på vejen og du har fundet det nye mødested.

Vi glæder os til at kunne være noget for Dansk Veteranbil Klub også her på Lolland og ser frem til den første aften med stor forventning og håb om et stort fremmøde.

Hilsen

Karen og Ole Poulsen

NB: Der vil fra køkkenet være mulighed for at købe øl, vand, vin, sandwich og lettere anretninger.





Møllerboligen.

Møllen blev i perioden 1934-1946 drevet af Therkil Therkelsen, men den kan ikke for godt brødføde en mand og hans familie. Så efter flere ejerskifter går den i 1956 i stå. Herefter bliver den fredet og ved forskellige projekter restaureret. Senest i begyndelsen af 1980'erne med afslutning i 1984, hvor allesammens Gunnar Nu starter vandhjulene. Hvorimod mølleværket ikke er funktionsdygtigt.

I 1987 sker der imidlertid noget. Den unge møller Viggo Therkelsen, søn af den gamle møller Therkil Therkelsen, får sammen med tømrer Harald Nyborg, som ledede den store bygningsrestauration, sat mølleværket i stand. Det kører stadig og den unge møller, der i dag er godt over 80 år, er fortsat med til at sørge for at der bliver lavet mel og gryn.

Den valsede havre især til glæde for egnens heste. Melet til glæde for gæsterne på restauranten, der er i den gamle møllerbolig, og på Hotel Munkebjerg. Der er tænkt på den fortsatte drift af møllen, thi for nogle år siden fik Viggo Therkelsen en ung lærling, Kurt Hansen, der i dag ikke er mere end 65 år.

VORE MØDESTEDER

Børkop vandmølle

Børkop Vandmølle er den smukke ramme om klubmøderne i Trekantsområdet. Vi mødes den anden torsdag i måneden året rundt.

Det første vidnesbyrd om Vandmøllen dateres helt tilbage til 1100-tallet, dog er de første skriftlige ditto fra 1564. Så alderen er unægtelig noget højere end det, vi kan præstere med selv de allerældste selvkørende ekvipager. Nogle af de samme dele er dog til stede, idet der i Møllen er både hjul og tandhjul, men så er der vist heller ikke mange flere ligheder mellem en bil og en Vandmølle.

Møllen har selvfølgelig gennem så lang tid oplevet meget. Fx blev den i 1638 fuldstændig ødelagt af vandmasserne. Under det uønskede svenske besøg i 1658-60 brændes Møllen ned. De nuværende bygninger er fra omkring 1830.

Der ligger mange møller ned langs åen, og det fortælles, at der har været mangan en strid mellem de forskellige møllere gennem tiderne. Især i perioder med lidt vand i åen. Så sørgede de, der lå på de

gode steder i forhold til afstrømningen, først for deres egen mølles drift. Selvfølgelig med det resultat, at mølleren nedstrøms manglede vand til sin mølle.



Sidebygningen.



De ærede medlemmer.

Børkop Vandmølle er verdens eneste af gearkassetypen og Danmarks eneste med fuldt fungerende grynsystem. Mølleriet trækkes af to overfaldshjul, der yder ca. 15 hk ved $16\frac{1}{2}$ omdr./min. Første gear, som er i kæderen, har en udveksling på 57:25. Andet gear, som er på loftet, har en udveksling på 82:27, så kværnen kører med ca. 114 omdr./min. [$16\frac{1}{2} \times (57:25) \times (82:27)$]. Der er et tredje gear, hvor de 82, kobles på et 51x96 gear, som igen går på skalstenens drev med 22 stokke. Det kan gå, når der er vand til 20 omdr./min på vandhjulet. Så er gearingen $20 \times (57:25) \times (82:51) \times (96:22) =$ ca. 320 omdr./min. Så er periferihastigheden på skalstenen 80 km/t.

Møllen blev reddet af Børkop Kommune ved opkøb i 1977, hvorefter den store restaurering iværksættes med hjælp fra Nationalmuseet. Den sælges senere til staten, men kommunen bevarer brugsretten og vedligeholdelsespligten.

Farbror Svends Samling skal ikke forbigås. En stor samling af landbrugs- og håndværkerredskaber fra en tid så godt og vel før nu. Akkurat som mange af vore biler.

Som nævnt er der restaurant i den gamle møllerbolig. Her jonglerer Konrad Konradsson og hans hustru Sigridor Gudbrandsdottir samt medhjælper med råvarer, pottes og pander på en måde, så det er absolut anbefalelsesværdigt at lægge gane til et måltid.

Hvorfor er det så, vi holder vore møder på Børkop Vandmølle? Jo - se det bliver næsten i "familien." Fordi restauranten på Vandmøllen er forpagtet af Munkebjerg Hotel, som ejes af familien Geschwendtner, hvoraf flere er medlemmer i vores klub. Et stort lokale på første sal i sidebygningen på Vandmøllen har Børkop Kommune dog råderet til.

I foråret 1997 fostrede Hans Geschwendtner, Poul Suhr og kommunen den idé, at her kunne vi da etablere det mødested, som manglede i vores del af landet. Vi må nok erkende, at den aften,



der har været flest fremmødte, var på introduktionsaftenen - men da var kaffen og ostemaden også gratis.

Der blev etableret et mødested, fra start med undertegnede som skriverkarl, når der skal leveres til Tidende og når holdet skal kaldes sammen. Selvfølgelig tager jeg som altid helt egensindigt nogle initiativer omkring aktiviteter og dertil kommer på god demokratisk vis allehånde forslag fra hele holdet.

Som nævnt, mødes vi den anden torsdag i måneden. Fra maj til september kl. 19, så der efter lidt dæksparken og snak om nye detaljer på køretøjerne er god tid til en pæn tur rundt i egnen omkring møllen. Mangan en gang er vi endt hos et medlem, hvor der oftest er stillet op til "Tour de Store kaffebord." På disse aften har vi ofte hustruerne med. Ellers er det tilbage til møllen, hvor kaffen, som blev bestilt før afgang, står klar til de som regel knap 20 kaffetørstige bilister. I den mørke del af året mødes vi en halv time senere.

Nogle (få) gange om året er der gæster eller vi besøger en virksomhed eller andet. Disse gange kommer alle Tordenskjolds soldater af huse, så er vi op mod 40. Med alle Tordenskjolds soldater mener jeg, at de knap 20, der kommer hver måned, er en varierende delmængde af de knap 40, der kommer, når vi er mange. Så i den

forbindelse skal jeg hilse gamle og nye medlemmer og sige: Der plads til mange flere - hver gang.

Når jeg også skriver "få" gange om året med gæster/ud af huset arrangementer, er det fordi, jeg mener, at vi på holdet mener, at noget af formålet med mødet er at få snakket, diskuteret, hjulpet med de maski-mekaniske spørgsmål der er og få læst vores blade.

Og så selvfølgelig at få vores kaffe og brød.

Til sidst er at nævne, at Møllen selvfølgelig altid er en af start- og frokostlokaliteterne ved Munkebjergløbet, som arrangeres af Geschwendtnerne med hjælpere.

Poul-Erik Jakobsen





Særudstilling med Citroën Traction Avant

Af Peter Juel Jeppesen

Som meddelt tidligere i *Veteran Tidende* holdes i september en lille særudstilling med Citroënbiler på Sommers Automobil Museum i Nærum. Her kommer som optakt en generel artikel om Citroëns historie og om hvad der bl.a. kan ses på udstillingen.

Omtalen i bladet lagde op til en udstilling med danske specialkarrosserier og jeg har forsøgt at finde nogle gode eksempler. Men jeg har måttet træffe nogle valg som betyder at kun de forhjulstrukne Citroëner 1934-57 med danske karrosserier berøres på udstillingen. Som beskrevet nedenfor handler det kun om personbiler, varebiler og taximodeller.

Det betyder at de ældste modeller fra tyverne og mange andre last- og varebiler, som faktisk blev udført med danske karrosserier, ikke er med. Men dette valg forhindrer jo ikke at et senere tema i Nærum kunne blive de fortræffelige baghjulstrukne modeller og lastbiler, og 2CV og HY-modeller.

Det som Citroën mest forbindes med i bilkredse er en række biltekniske bedrifter indenfor udvikling af forhjulstræk og det selv bærende karrosseri. Det er samtidig disse ting som interesserer mig mest og som driver min gammelbilsinteresse. Det handler om Traction Avant-modellerne - det jeg vil kalde »den moderne veteranbil«.



Åben A-model fra 1919 på danske X-nummerplader.

Men i anledning af at efterfølgeren Citroën DS 19 i dette efterår fejrer sit 50-årsjubilæum er det oplagt også at tage D-modellen med på udstillingen (der kommer en artikel af Morten Alstrup specielt om det i næste blad. Red.). DS/ID var i 1955 designmæssigt og teknisk akkurat lige så nyskabende, som Tractionen var det i 1934. Selv om der er næsten 25 år mellem de to modeller ligger DS/ID på mange felter (motor, styretøj og køreegenskaber) i direkte forlængelse af Tractionen og de havde tilmed den samme karrosseridesigner (Flaminio Bertoni) - som også ind imellem tegnede 2CV og HY.

Som indledning vil jeg kort beskrive Citroëns samlede historie - sammenfattende om de første 60 år.

PROLOG

Fra begyndelsen i 1919 var Citroën en enkel og relativt lille bil. Den var den meget »letkørte« bil og mange kvindelige bilister valgte Citroën. Senere i tyverne blev den foregangsbil når der drejer sig om gedigne samlebandsbiler helt i stål - en art europæisk Ford, hvor kvalitet og enkelhed i kombination med traditionelle gennemprøvede tekniske løsninger skaffede mange nye kunder. Dette skete bl.a. også på baggrund af



Citroën Taxa-drosker med danske karrosserier på model B-12. Billedet er taget foran hovedkvarteret i Vesterbrogade 9B i København under »den franske uge« 1927.



Udstillingsbygningen i Sydhavnen ca. 1930.



en kraftig og konsekvens markedsføringsindsats af André Citroën.

Citroën blev her i landet hurtigt en almindelig vogn på grund af disse egenskaber og måske også fordi bilerne blev leveret helt færdige og køreklare fra forhandlerne. Citroën var oftest åbne personbiler, men blev også markante i gadebilledet som lukkede f.eks. hyrevogne med danskfremstillede karrosserier. Dette blev bakket op af en pionérindsats med etablering af en dansk samlefabrik i København (1926) på linie med Ford og GM.

Krisen i begyndelsen af 1930'erne var svær for alle bilfabrikker, men Citroën kom igennem bl.a. takket være de gedigne C4, C6 og Svanemodeller og var fra 34 - da model 7 så dagens lys - med i avantgarden i ordets bogstaveligste forstand. Firmaets grundlægger André Citroën stod selv bag den voldsomme satsning i et nyt bilkoncept, nye fremstillingsteknikker og ny, modernistisk form. Det resulterede i en masseproduceret bil med forhjulstræk og mange dristige løsninger på traditionelle problemer - tilsat et smukt design.

Denne kurs gav fremgang efter en vanskelig start, men André Citroën oplevede ikke selv det rigtige gennembrud da han døde i foråret 1935. Modellen var faktisk også først færdigudviklet efter halvandet år ude blandt kunderne med mange småændringer og forbedringer til følge. Tandstandsstyringen kom som det vigtigste med fra 1936.

Men Traction Avant model 7 blev trendsætter overalt - sådan kunne en bil køre, styre og bremse. Markedsføringsindsatsen og fremhævelsen af vognens højere primære sikkerhed spillede også en væsentlig rolle. Fra begyndelsen fandtes en bred vifte af variationer over temaet 7 og 11 med forskellige karrosserier, og i 38 kom "15 Six". Tractionen var tidløs og det skulle vise sig at den kunne »leve« i mange år.

Citroënfabrikkerne led kun mindre skade under 2. verdenskrig og efter 1945 kunne produktionen hurtigt genoptages. Man fortsatte ligesom de andre bilproducenter med at genfremstille 1939-modellerne - blot i udstyr og farver lidt mere præget af materiale-mangel og lidt forenkede produktionsmetoder.

Citroëns første fornyelse kom i 1948 med introduktion af et letvægtskoncept



En af de allerførste Tractioner i Danmark en 7B i efteråret 1934.



DS19 i 1955

til det bilhængende Europa - Citroën 2CV. En ny kundekreds og bilisttype blev opdyrket - det var sund fornuft på fire hjul.

I 1950 var Citroën 11 stadig en teknisk fuldt moderne vogn, men aldringen var synlig når man betragtede det svungne karrosseri, som ikke just lignede de nye

pontonkarrosserier fra USA og Italien med indbyggede lygter etc. Citroën 11 blev i flere omgange og nok lidt halvhjertede forsøg re-designet, med f.eks. nyt interiør og en kuffertbagklap i 1952, mens man prøvede at vinde tid til et nyt stort fremstød.



Forumudstillingen 1952 med både 2CV, HYTA varevogn og T23 lastvogn.



View over Citroëns store værkstedshal i begyndelsen af 1950'erne, hvor personvogne blev omdannet til varevogne.



Til højre varevogn type I med jalousibagdør.



Et billede fra gården i Sydhavnen med en stribe af de første Tractioner der kom til landet efter krigen. Året er 1946.

2CV er med forskellige karrosserier og udstyrsniveauer gik deres sejrsgang i by og på land og der byggedes desuden store funktionelle kassebiler og lastbiler. I Paris arbejdedes hektisk med fremtidens bil, og kunderne ventede og ventede - Tractionen blev næsten 25 år. I 1955 sprang bomben i Paris med Citroën DS 19, som satte nye standarder for hvad en bil skulle kunne. Fabrikken fik øjeblikkelig tag i en ny gruppe bilister som med glæde så de bedste ting fra Tractionen videreført i en bil med et meget utraditionel ydre, avanceret indre og en dynamik og køreegenskaber uden sidestykke.

DS/ID holdt i 20 år - ligeledes med glæder og sorger. Til glæderne hørte den stadige produktudvikling omkring denne vel nok mest avancerede bil som nogensinde er fremstillet - hertil et vellykket re-design af forpartiet i 67. Til sorgerne må noteres en svingende produktkvalitet, dårlig rustbeskyttelse og en tendens til at kunderne kom til at bære udgifterne til udviklingen. Hertil kom en høj pris og et deraf følgende lavere salgstal på hjemmemarked og til eksport.

DS/ID blev fremstillet til 1975 og blev successivt suppleret med mindre ambitiøse biler som GS og AMI. Senere kom CX, BX og XM, som dog aldrig nåede de samme svæveegenskaber som var så karakteristisk for DS/ID.

UDSTILLINGENS BILER

Der udstilles 8 forhjulstrukne biler i museets forhal og desuden lånes en 9. - en Citroën lastbil T23 med baghjulstræk. Denne er årgang 1939 i fransk militærudgave. Lastbilen er slidt, men er i meget charmerende »brugsskik« og den placeres som blikfang foran museet i udstillingsperioden.

Mest central i udstillingen bliver en Citroën 7C Légère (Sport i DK) årgang 1937 som »arketyperen« og vel den køneste og mest harmoniske af de forhjulstrukne. Det er en dansk bil med en interessant historie fra Rudkøbing. Den gennemgik for år tilbage en nænsom restaurering og har stadig sit oprindelige indtræk.

Som det særligt danske udstilles to stk. danskfremstillede varevogne - ombyggede hos Citroën i Sydhavnen. Årgangene er 1950 og 53 og de er lidt forskel-



Citroëns egen servicevogn - en varevogn af type II med metalbagdør.

lige som udtryk for produktudviklingen på den tid. De er begge totalrestaurerede indenfor de seneste år og fremtræder meget autentiske. Den ene er dog pt. uden motor, hvilket på udstillingen bruges til at sætte fokus på de mekaniske dele i fortøjet.

Derefter udstilles en dansk opbygget 11 Familiale »Lillebil« fra Lolland årgang 1953. Bilen har en karakteristisk historie og den fremstår perfekt og nyrestaureret som 7-personers med chaufførskil-lelse og klapsæder etc. Lidt som kontrast hertil udstilles den ligeledes brede og lange 11B Normale (Berline i DK) i en sjælden cabrioletudgave fra 1938 med fabrikkens eget (special) karrosseri. Også denne er en dansk bil, som har gennemgået totalrenovering.

Som de evigtunge 50-årsjubilare udstil-les to stk DS/ID modeller - en lukket ID Comfort 1964 i ret charmerende originalstand. Den er aldrig restaureret, har lavt kilometertal og er importeret fra Frankrig i 99. Ved siden af står en meget sjælden DS21 cabriolet af årgang 66 med specialkarrosseri fra Chapron.

DVK-medlem Bjarne Andresen fra Odense har henvendt sig med en særlig 2CV som han tilbyder at udstille som

eksempel på et dansk specialkarrosseri. Det drejer sig om et sportsvognkarrosseri a la Lotus Seven, som er fremstillet i glasfiber i ca. 25 eksemplarer i midten af 1970'erne af bådebygger Kresten Haaning i Grenå.

EFTERSKRIFT

På udstillingen vil der på plancher for enkelte biler blive fortalt lidt mere

historie, bl.a. lidt mere om den danske varebilsproduktion i Sydhavnen.

Fotografierne på disse sider, som alle er af ældre dato, kommer fra redaktør Jens Møller Nicolaisen.

Tak til Citroën Danmark A/S for venlig økonomisk støtte og tak til Frydenberg A/S for tryk af plancher mv.



Foto fra 1950 fra Scandiagade med en stribe af taxa-modeller af typen 11B Normale.



STEVNSLØBET



Ths. Vestergaards Morris 10/4 ladvogn.



Renault er ikke det hyppigste mærke til vores arrangementer. Men i Stevnsløbet deltog to: Her er det Arne Elkjær Barbrés 8 Major 1965.

Og her Kurt Jensens Caravelle 1964.



**Peter Bering var til Stevnsløbet
6. august og tog billeder.**



Fest og flag. Steen Oettingers Ford A 1929.

Sidst så vi Steffen Jørgensens BMW 503 1957 med lukket kaleche. Her er den med åben.



Klaus Hende har flere BMW'er. Pga. vejret kom han i lukket 326 1939.



En MGA manglede heller ikke. Her Skjold Straarup Larsens 1600 1960.



Den er nu køn, Sven Draabys Ford V8 1934 roadster.



Usædvanligt køretøj: Preben Pedersens Bentley S1 1957 med Hooper "Empress" karrosseri.

Bakkeløbet på Munkebjerg

Af Niels Jonassen. Fotos: Ole Callesen

Bortset fra nogle arrangementer i MG-klubben begyndte den historiske motorsport i Danmark som en sektion af DVK.

I dag er der temmelig langt fra DVK til den selvstændige forening Historisk Motorsport, men arrangøren af bakkeløbet på Munkebjerg, Hans Geschwendner, kunne nu ikke nære sig for at påpege at selvom stort set alle *deltagerne* kom fra HMS kom mange af *arrangørerne* fra DVK.

Sandheden er vel at der stadig er et ganske stort personsammenfald mellem HMS og DVK. Det er kun godt, fordi DVK-baggrunden sikrer at bilerne der kører historiske motorløb ikke bliver ombygget og modificeret langt væk fra det de oprindeligt var. Folk vil jo gerne kunne køre lidt hurtigere og vinde.

Bakkeløb - nogle mener det lyder bedre på engelsk og kalder det Hill Climb - er en fin måde for folk med historiske sportsvogne og lignende at få lov til at prøve deres og bilens evner uden at løbe en alt for stor risiko for at få slået buler i den. Man laver kun de ulykker man selv er skyld i.

Al form for motorsport koster penge til licenser, køredragt, styrthjelm, deltagerbetaling og meget andet. Bakkeløb er imidlertid noget af det mest overkommelige, fordi man kan nøjes med at tilmelde sig og betale for en endagslicens. Kun hvis man får lyst til at fortsætte begynder kravene at vokse. Første gang kan

man nøjes med en bomuldskedeldragt, en styrthjelm, en ildslukker samt en almindelig trepunktssele. Ildslukkeren må alle DVK-medlemmer formodes at have allerede. Det er en af betingelserne for at kunne få sin bil forsikret i Runa.

HMS afholder et klubmesterskab bestående af fire løb. Ganløse, Rold, Munkebjerg samt det fynske bakkeløb ved Fåborg. Efter at de tre første arrangementer er afholdt tyder alt på at Otto Reedtz-Thott løber - eller kører - med årets mesterskab. Han deltager med både en AC Cobra og en Lotus 11.



SS 100 SP 1935



Lotus Mk. XI LM 1956.

Det er imidlertid ikke nødvendigt at eje et eksotisk og dyrt køretøj for at have fornøjelse af at køre bakk løb. Der kommer også mere ydmyge biler som Saab 96 og MG Midget. Efterkrigsbilerne - især dem fra 60'erne - dominerer, men på Munkebjerg kom dog også biler som Bugatti Brescia, Riley Brooklands og Citroën B11. Vi lader billederne fortælle resten af historien.

Vil man vide mere kan man gå ind på HMS's hjemmeside, www.hms.dk



Bugatti Brescia 1925.

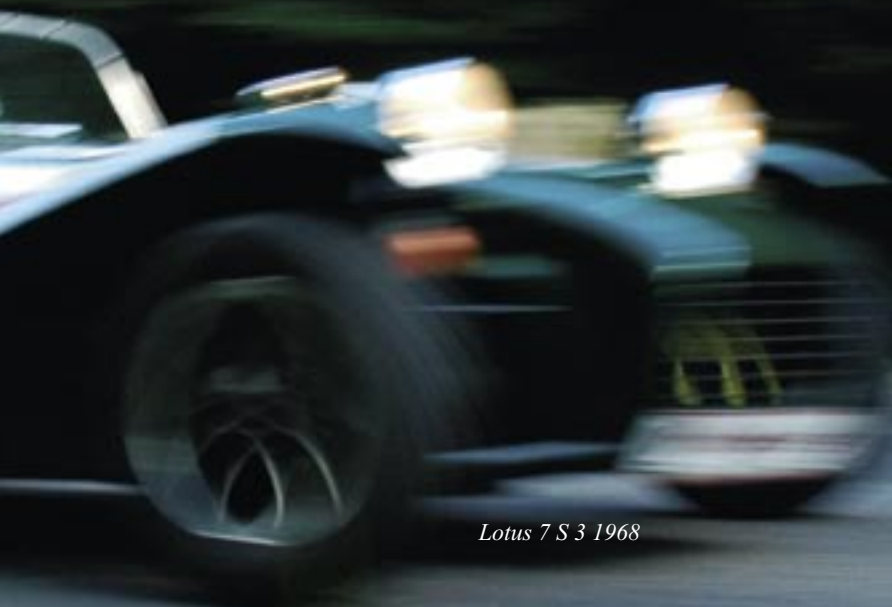

Lotus 7 S 3 1968



Volvo 544 Sport 1964.



Renault R 8 S 1968.



Munkebjerg bakkeløb - ryttergården



Bugatti Brescia 1925.



Riley 9 Sport 1931.



SS 100 SP 1935.



Volvo 544 Sport 1964.



Triumph TR5 PI 1968.



SKODA-INITIATIVER

De initiativrige folk på Skoda-museet på Fyn udstillede i august det ældste kendte eksemplar af forgængeren for Skoda, en Laurin & Klement voiturette årgang 1905. Bilen er med sine trådhjul en af de allerførste, fabrikken udstillede i Prag i efteråret 1905, altså for præcis 100 år siden. Produktionsmodellen fik træhjul.

Drivkraften er en to-cylindret V-motor, firetakts og på en liter og med 7 hestekræfter.

Når dette læses er den gamle voiturette afløst som særudstilling af en Skoda Superb 1939.

Mellem os: Per Vinsted har hentet en Superb 3000 i Tjekket - et monster på 5.2 meter med karrosseri fra Pullmann. Første ejer Frantisek Janecek, manden bag Jawa mc og biler. Der forestår en m-e-g-e-t omfattende restaurering. Men så bliver den også imponerende.

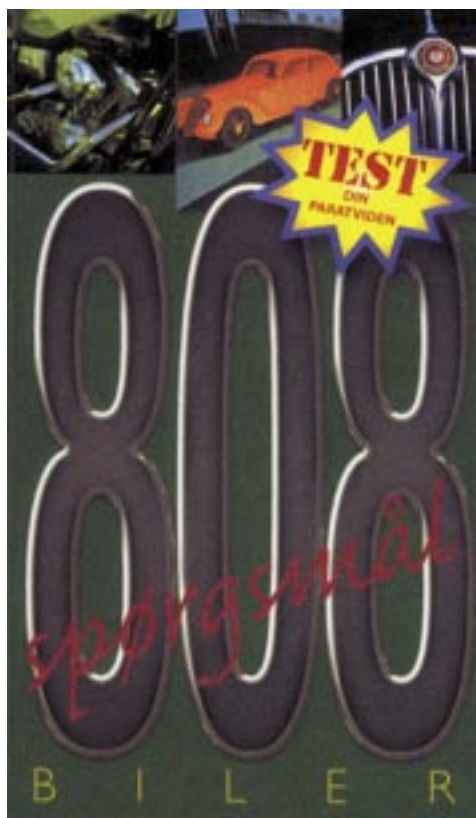
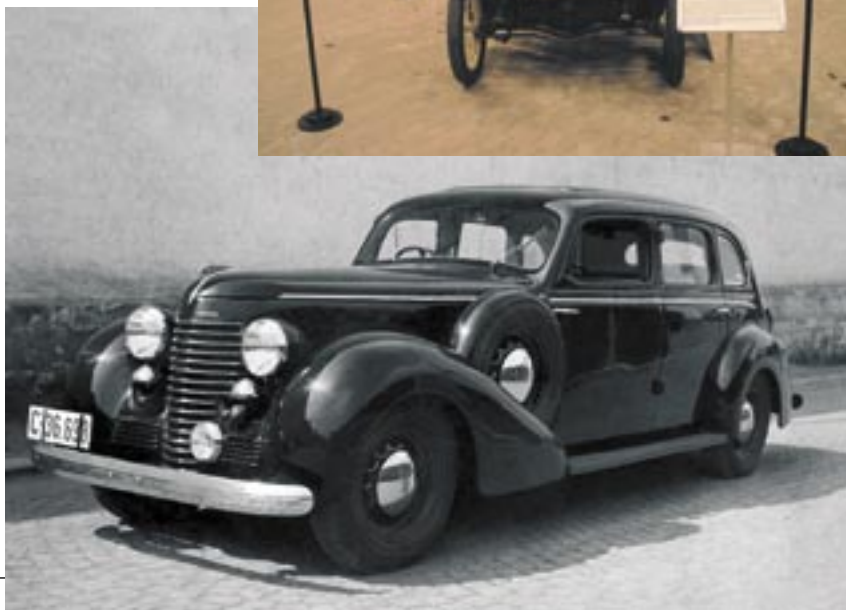

HVEM-VED-HVAD

808 spørgsmål og svar om biler, motorcykler og trafik er der i en lille bog af Niels Jonassen – og det er noget så sjældent som en underholdende motorbog.

Man kan lege sig igennem, alene eller sammen med andre. Spørgsmålene er delt op i kategorier – om mærker og fabrikker, asiatiske biler, amerikanske, motorcykler, motorsport, mekanik, trafikhistorie, regler og love, navne – og simpelt hen ud ad landevejen, lidt af hvert.

Den gamle redaktør var rigtig dårlig til alt det moderne – det gik meget bedre med det fra gamle dage. Og lidt til min egen forbavselse nærmest allerbedst med spørgsmålene om motorcykler.

Skægt er det i hvert fald.

Lidt farlige er spørgsmålene om koncerndannelser og ejerforhold – den slags ændrer sig som bekendt fra dag til dag.

Hvis man kan vente så længe er det en oplagt mandelgave. Men det kan man nok ikke.

Bogen er udgivet af Koustrup & Co. og koster 88 kroner.

OER



OPEL OLYMPIA L.51 1952



Tekst: Peter Schmidt og O.E. Riisager
Foto: Peter Schmidt

1936 var det år Hitler og hans medsamensvorne gjorde et stort propagan- danummer ud af de olympiske lege i Berlin. Det var ved dem den 12-årige Inge Sørensen fra Skovshoved vandt bronze i 200 meter brystsvømning og en vis Gunnar Hansen som næsten de- buterende radioreporter benævnte hende

Lille Henrivende Inge. Men allerede året inden havde Opel i Rüsselsheim opkaldt sin store satsning på markedet for folkevogne efter de kommende lege: Olympia. Den blev præsenteret i februar 1935 og sat i produktion i april. Først udelukkende som cabriocoach, og fra efteråret 35 også sedan.

Den vakte opsigt med sit meget moderne karrosseri og uafhængig forhjulsop-

hængning. Ikke mere fritstående lygter, de var fældet ind i rørformede udbul- ninger på motorhjelmene; et meget lig- nende design så man en anelse senere i Renaults model Juvaquatre og i USA hos Hupmobile. Hvem der lånte af hvem, eller om det var to-tre sjæle, én tanke, kan nok diskuteres.

Den tyske bilhistoriker Werner Oswald skriver at Olympia var verdens første masseproducerede bil med selv bærende stålkarrosseri. Den må nok dele æren med blandt andre Citroëns epokegø- rende forhjulsdrevne modeller, der oven i købet blev lanceret lidt før. Man skal være lidt forsigtig med den ellers alvidende Oswald, der var mildt sagt patriotisk. I hans i øvrigt pålidelige værk "Autos in Deutschland 1920-45" - fra flere årtier efter Anden Verdenskrig - bemærker man at hans Deutschland er sært sammenfaldende med Hitlers Stortyskland og medtager bilmærker fra Østrig og Tjekkosllovakiet.





Den første Olympia havde en lille, sideventilet motor på knap 1.3 liter. Opel-modellerne de år var forvirrende mangfoldige, men motoren havde før været brugt i model 1.3, en noget større vogn af en facon der efterhånden udviklede sig til den 2½-liters Super Six. Ved udgangen af 1936 blev Olympia forbedret med hydrauliske bremses og 4 gear.

På de første 2½ år blev der lavet 33.402 stk. Opel Olympia. Men i slutningen af 1937 blev der dels lanceret en ny serie Olympia med halvanden liters overkva-dratisk og topventilet motor, dels den lidt mindre Opel Kadett, der i udseende min-dede meget om Olympia. Kadett gjaldt som efterfølger af P4 og havde stadig sideventilet motor. Olympia kunne nu også fås som 4-dørs sedan (tyskerne kalder sedan for limousine, det skal man ikke lade sig forblænde af, den har ikke glasadskillelse og behøver *ikke* privatchauffør).

Opel hørte forlængst til General Motors, og nogle af de store GM-mærker, Chevrolet og Buick, havde haft top-ventiler i årtier. I Europa havde GM også brugt topventiler hos Vauxhall fra omkring 1930, og i 37 fik foruden den halvanden liters Olympias den 6-cylin-drede 2½ liters Opel Super Six topven-tiler. Det var den motor som gik videre i Kapitän, også efter krigen.

Alle tidens ny modelnavne, Olympia, Kadett, Kapitän og Admiral, blev som bekendt langlivede. Kadett og Admiral holdt dog pause efter krigen, Olympia og Kapitän vendte hurtigt tilbage omtrent magen til førkrigsmodellerne. Olympia dukkede også op under navnet Moskvitch, sovjetrusserne havde fået maski-neri fra Opel op under neglene og bragt det med hjem, og russerne havde ingen skrupler, det var også i den periode hvor de tog æren for stort set alle opfindelser igennem tiderne. Bilmæssigt husker man også en sovjetisk luksusvogn der til forveksling lignede den sidste Packard før krigen.



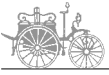



Nyttelast:
ca. 500 kg
i standard
udførelse

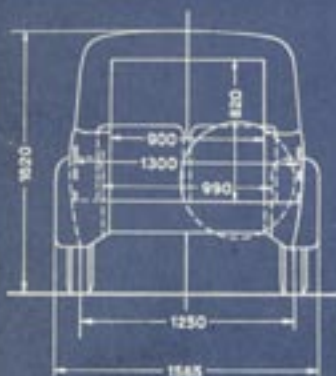
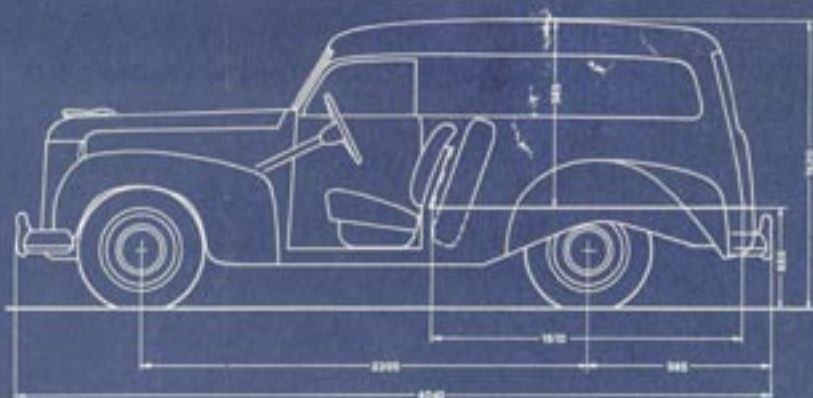

BILENS HOVEDMÅL:

Akselafstand	2395 mm
Største længde, målt over kofangerne	4040 "
Største bredde	1565 "
Største højde (inkl. last)	1820 "
Vredediameter	ca. 11 m

VARERUMMETS MÅL:

Længde	ca. 1810 mm
Bredde	" 1300 "
Bredde mellem hjulaksler	" 990 "
Højde fra gulv til loft	" 985 "
Bagflansens bredde	900 "
Bagflansens højde	820 "

EGENVÆGT af komplet varebil i standard-fabrikudstyr (inkl. værktøj og gummi på reservedel):

vekt, vand og bensin, gennemsnitlig	830 kg
baseret på forakslen	ca. 510 kg
og på bagakslen	ca. 420 kg
TOTALVÆGT (detoner tilladte vægt med fuld last)	1875 kg



SPECIFIKATIONER

Motor

4 cylindre, boring 80 mm, slaglængde 74 mm, cylindervolumen 1488 cm³, 46 hestekræfter HK ved 4000 o/m, drejningsmoment +2000 o/m 9.5 kg/m, kompressionsforhold 6,15:1.

Bageksel Udvækslingsforhold 4,556:1

Hjul og dæk

Bjælkehjul, multhorsmekket type, helgættede for 41 x 15", bag 3,50 D x 18", dækforløb for 5,60 - 15", bag 5,50 - 18".

Bremser

Fodbremse, hydraulisk virkende på alle 4 hjul, særlig stor af bremselængden 855 cm², håndbremse: mekanisk og separat virkende på bagakslen.

Elektrisk udstyr

Tændingsrekkefølge: 1-3-4-2, batteri-opsætning 6 volt, batteri-kapacitet 75 amp. l, lysdioder AC 45 watt (Busch W 145 T1)

Gearkasse

Aksel gear: 3 fremad og 1 baglæst, 2. og 3. gear synkroniseret. Gearenes udvæksling: 1. gear 3,504:1, 2. gear 1,675:1, 3. gear 1:1, baggear 3,92:1.

Afjedring

Uafhængig forhjulsfjedring type SLA (reborst-længsler) med fjedrende baghjulsfjedring halvafhængige fjedrende. Dobbeltvirkende støddæmpere for og bag.

Kapaciteter

Kaloriesystem ca. 8,80 l, brændstoftank 38 l, motor 3,26 l, gearkasse 0,78 l, bageksel 1,50 l.

Se til ændringer forbeholdt



GENERAL MOTORS INTERNATIONAL A/S

F. Bülow & Co. Ltd.
Trøjborgvej 8, Aarhus
Tlf. 6343





Skønt Kadett var billigere fik Olympia det største salg, op til produktionen af privatbiler sluttede kort efter krigsudbruddet i 1939 var der fremstillet 86.212 stk. af den halvanden liters serie. Og i alt af Olympia 167.974. Om der før krigen fandtes en varevognsudgave ved jeg faktisk ikke.



Peter Schmidts Opel varevogn fra 1952 var mellem de sidste der bevarede Olympias karrosseriform fra før krigen, men nu med et kraftigere kølegitter. Karrosserimæssig fornyelse bestod i den tid ofte af at man læssede mere krom på. Modellen hedder L.51. Bilen har været indregistreret første gang 23. juni 1952 under M28743 til en snedker Frode Justesen i Slukefter pr. Korup på Fyn. Han har ti år efter fået den omregistreret med bagsæde.

Restaureringen stod på 1986-89, og Peter Schmidt fortæller selv:



”Grunden til at jeg valgte denne type varevogn går tilbage til ca. 1955, da jeg som dreng kom meget hos vores lokale radio- og cykelforhandler, Villy Olsen i Benløse. Han havde en varevogn af samme type.

Jeg blev udlært som radiomekaniker i 1961. Da jeg senere fik mit eget serviceværksted syntes jeg det kunne være rigtig sjovt med en veteranbil som reklamebil og så tænkte jeg på Villy Olsens. Jeg kan i den forbindelse fortælle at jeg også har en stor samling af gamle radio- og tv-apparater mv., som jeg bruger en stor del af min fritid på.



Bilen fandt jeg i Den Blå Avis i 1986. Den daværende ejer boede ved Frederikssund. Mange af de nye dele er købt hos Matz i Flensborg, Carl Weinreich (gammel Opel-forhandler) i Holbæk, samt på diverse stumpemarkeder. Af nye dele kan nævnes: Køler, kardanakslen, dørgreb, bagkofanger, alulister ved skærme, paneler og forrude. Gummi ved bagskærme, for- og baglygter, støddæmpere og dæk. Så bilen var i rigtig god stand da den blev kørt til syn første gang.

I de første år kørte vi til mange løb over hele landet. Det er desværre taget meget af på det sidste.”



Peter Schmidt har haft talløse biler. Den første fik han som 18-årig i 1960,



en Chevrolet 1933, ægte roadster. Pris 1.000 kroner! Men den røg da han blev forelsket i en Morris 8. Til 1.500 kroner. Og så videre; billederne her viser kun en del af dem: Ford Eifel, Corsair, ditto 2-liters, 17M, ditto 2000, Anglia, Citroën 11 Sport (2 stk. i tidens løb), Ami 8, flere forskellige, og ID 19. Opel P1, Commer varevogn, Renault Floride, Jaguar Mk. VII. Den sjældneste var en MG TA førkrigs, med cabrioletkarrosseri med ruder til at rulle ned. Købet blev ordnet af Peter Schmidts tvillingebror ca. 1962 efter en annonce i Berlingeren, Peter arbejdede på det tidspunkt hos B&O i Struer. Senere solgt til en ung mand i Næstved, der behandlede den dårligt, købet gik tilbage og vognen blev sat i stand og igen solgt, så vidt Peter husker til en elektriker i Korsør. Var karrosseriet dansk eller engelsk? Og findes den sjældne bil i dag? Prøv at sammenligne med fotografierne i Bilhistorisk Tidsskrift 76 fra 1983. Det er ikke den Tickford som Benny Ahlburg da lige havde restaureret. Den kom for øvrigt først til Danmark i 1964. Men det kunne være den fra Jensen og Søn i Højer, der da så sørgeligt var gået til grunde (læs nævnte BhT). Da jeg så den sidst på Østerbrogade i København – men hvornår var det? – var den sølvgrå. Da Peter Schmidt fik sin MG var den rød.





SAMSØ RUNDT



Lars Cramer-Petersens Citroën set gennem forruden på Kai Wredstrøms Ford Anglia.

Tekst: Henry Petersen

Foto: Kai Wredstrøm

Til turen var anmeldt 20 gamle biler indeholdende 38 personer af blandet køn, der mødtes på kajen ved Kalundborg Havn. Vi skulle være der senest kl. 16 fredag eftermiddag den 22. juli; færgen afgik kl. 16.45. Ventetiden blev blandt andet brugt til at betale for turen til Claus Neble, der sad og puttede pengene i en lille tobaksdåse. I virkeligheden burde han nu nok have haft en stor

tobakspung, idet pengene skulle erlægges kontant og derved jo fylder en del. Omborg på færgen var der fællesspisning, dog ikke mere fælles end at vi sad ved 5 forskellige borde.

Vel ankommen til Kolby Kås nægtede undertegnede Plymouth at forlade færgen. Allerede ø-kuller? Efter flere adstadige hop og diverse motorstop trillede vi endelig ind på kajen.

Nu kører jeg aldrig særlig langt uden at have min mekaniker i nærheden, så i løbet af et kvarters tid havde Niels fra

The Motor Shop klaret ærterne og vognen kørte da også fint resten af turen. Under hele dette roderi var vi alle blevet budt velkommen af medarrangøren Jørgen Bakka, som har sommerhus på øen, men som prikken over i'et har han også en fin rød FIAT 500 Nuovo årgang? - ja, lidt tilbage i tiden. Jørgen Bakka ville gerne være vores guide og vejviser, hvilket han gjorde på fineste vis. Indkvartering på lejrskolen Nordgården i Onsbjerg, derefter aftenkaffe og slut på dag 1.

Claus Neble og Jørgen Bakka.



Lejrskolen i Onsbjerg.





Parkeringspladsen ved Issehoved.

Kim Polte og Ib Rasmussen i fuldt sving ved grillen på lejrskolen.



Efter morgenmaden lørdag kørte hele den brogede flok (med det menes bilerne) til Issehoved, som er den nordligste spids af Samsø – minder om Skaagens nordspids, blot meget mindre – nu er det heller ikke størrelsen det drejer sig om. Efter ca. en time gik turen videre til Ballebjerg, som er øens højeste punkt, og efter ca. ½ times ophold der til Nordby Kro, hvor frokosten blev serveret. På kroen mødte vi Steffen Friis Møller, der er fastboende på øen. Han ville gerne være guide på en byvandring i Nordby efter frokosten. Steffen er en levende fortæller og en person med megen humor. Efter den lange vandring gik turen videre til Langør ved Stavns Fjord, hvor kaffen blev serveret i roklubben.

Helt uden for programmet havde Preben Pedersen fået arrangeret et besøg hos Samsø Air Service. Man har ikke kunnet få lov til at forkorte navnet til SAS, idet det bliver brugt af et andet mindre selskab. Denne kommunalt ejede flyveplads i Stavns arrangerer både taxa- og rundflyvninger mm. Lederen af den daglige drift hedder Rune Balle. Vi blev modtaget på flyvepladsen med stor imødekommenhed og en lille en til halsen.

Derefter gik turen tilbage til lejrskolen. Imidlertid viste det sig at Claus' bil

havde fået motorskade, men ved at køre i lavt gear lykkedes det Poul Jensens Jeep at slæbe Claus og hans "store" Austin Seven tilbage til Onsbjerg. Der viste det sig at sammenbruddet nok var større end en almindelig nervemedicin kunne klare. Så slut med at køre på Samsø. Hjem til stor grillfest – ingen serveringspersonale, men hvad værre var, der var ingen opvaskepersonale, så det var bare om at smøge ærmerne op og komme i gang. Det gik nu meget godt. Det var jo en lejrskole. Til alt held tog Ib Rasmussen sig af grillen, idet han ymtede noget om at en gammel smed godt vidste, hvordan essen skulle gløde. Flot klaret sammen med Kim Polte, som jo er uddannet kok, så de to vidste nok hvordan det skulle gøres for at det blev en vellykket og sjov grillaften.

Lars Cramer-Petersen foreslog at vi sendte 3 stk. flaskepost af sted, og derefter blev der sendt 3 stk. A4-ark rundt blandt deltagerne, hvor der kunne skrives navn, adresse, bilmærke, årgang, hilsen eller hvad folk nu havde lyst til. Man kunne også sætte bilen til salg, hvad der da også var en enkelt der gjorde. Spændende at se et købstilbud om måske 50 år, gad vide om ejeren til den tid så er den samme.

Brevene blev samlet ind og lagt i tre vinflasker og forsejlet, som så skulle smides ud fra færgen på hjemturen (uden porto naturligtvis).

På græsplænen stod der to bure med kaniner. Et af dyrene (fransk vædder) havde for vane at springe ud af buret. Kaninen nød tilsyneladende friheden,



Fra besøget hos Samsø Air Service. Plymouth 1934 og Hupmobile 1929.



Parkeringspladsen ved Ballebjerg – øens højeste punkt.



Parkering foran Nordby Kro.



men det kunne bilfolket ikke lide, idet der jo kunne være ræve som evt. ville have en lille steg. Så fanget blev den, men to minutter efter var den ude igen. Det skete en del gange, så det havde nok været nemmere at reparere buret. Men tiden gik da på lystig vis, også for dem som ikke var med i kaninjagten.

Efter morgenmaden søndag besøgte vi den lokale VW-forhandler, Jens Steffensen, Tranebjerg, dog på hans private adresse, en landejendom i nærheden af "Dyret", en høj, der tidligere blandt andet blev brugt til grundlovs møder. Grunden til besøget var Jens Steffensens samling af gamle traktorer, ca. 35 stk., heraf en hel del restaurerede. Kasser med gamle bildele blev straks endevendt, så lidt handel blev det også til.

Turen fortsatte til Besser Rev, her fik deltagerne udleveret sandwich og drikkevarer og herefter sluttede den officielle del af turen, da nogle af deltagerne skulle med færgen kl. 14.30. Næste hold kl. 19 og enkelte tog en dag ekstra og skulle først hjem mandag.

En pensioneret tidligere bilforhandler på Samsø kontaktede Claus angående en gammel bil han ville sælge. Sådan noget skal gøres med det samme, så af sted til mandens bopæl. Det viste sig at være en Morris Minor 1934, adskilt og ikke helt komplet, hjulene manglede vist nok. Det hele havde ligget på loftet i 30 år, men bilen blev alligevel købt med det samme, så nu ender det nok med en ekstra tur til øen.

Deltagerantallet på turen var ikke større end at vi alle blev rystet godt sammen og sådan bør det også være. Til slut skal lyde en stor tak til arrangørerne for en veltillægt tur. En tak for godt selskab til alle – ikke at forglemme alle de søde damer der deltog på turen. Tak for en hyggelig, sjov og fornøjelig forlængelse weekend.

Sjældent gadenavn i Nordby. Her i gaden boede præsten.



KONKURRENCEN



Det er altid morsomt når der kommer mange besvarelser af konkurrencen. Det gjorde der denne gang. Og samtlige havde det rigtige bilmærke: Standard. Eller Flying Standard.

Men de fleste gættede på en lille 8 eller 9 fra 1938-39. Flere engelske bilmærker kom igen efter krigen næsten magen til førkrigsmodellerne, og bilen er den noget større 14 fra 1946. Med lup kan man se tallet forned på køleren.

Nu kan man ellers ikke se forskel på en 12 og en 14, men der blev vist nok udelukkende eksporteret 14.

Kun tre havde 14 og efterkrigsårene rigtigt, så lodtrækningen kom til at stå mellem dem.

Jo, så var der et overdådigt og detaljeret svar – fra Uffe Mortensen. Men da det var ham vi havde billedet fra synes jeg ikke rigtigt han kan deltage denne gang.

Til gengæld er det så nogle af hans oplysninger, der kommer her:

Den viste bil kom til Danmark sammen med en tilsvarende lukket model i marts 1946, lige tids nok til at blive vist ved importøren Nordisk Diesels første forhandlermøde, hvor også Willys-Overlands fredsjEEP blev præsenteret.

Derefter blev de tre biler vist i ND's midlertidige udstillingslokaler i den Schalburg-bombede bygning mellem Tivolis hovedindgang i København og biografen Palladium. Der blev lovet levering til dem der overhovedet måtte købe bil fra november 1946. Der var stadig både leveringsvanskeligheder og importbegrænsninger. Pris 16.520 kroner og 50 øre, incl. 4.217,50 i omsætningsafgift.

Model 12 havde en motor på 1.609 cc og 44 hk, 14 havde 1.776 cc og 49 hk. Tophastighed for 14 110 km/t, acceleration fra 0 til 80: 26 sekunder. 10 km pr. liter benzin.

Standard blev altså indført af Nordisk Diesel, et datterselskab af Burmeister & Wain, stiftet i 1938 ved at overtage den daværende Willys-Overland samlefabrik i København – den havde rødder langt tilbage. Nordisk Diesel var desuden kendt for sin dieselmotor til lastbiler, den historie har vi haft en gang i Bilhistorisk Tidsskrift. ND blev også den store importør af Ferguson traktorer og af Scania-Vabis, og i nogle år efter krigen af Studebaker og af Standards søstermærke Triumph. Og ikke at forglemme de tidlige Lambretta scootere. Efterhånden også SAAB og Skoda.

Firmahistorien og samlefabrikken skråt overfor Fords i Sydhavnen kommer vi tilbage til en anden gang.

Vi kan tilføje at nummerpladen fortæller at bilen er indregistreret i Københavns amts Nordre Birk, og krydset at det var en lægebil. Nogle har fantasifuldt forklaret at så måtte den parkere ulovligt og køre for hurtigt, det er vist ikke helt rigtigt. Sandt er det nok at krydset forsvandt fordi det tiltrak tyveknegte, som vidste at der ofte var fx morfin i lægetasken.

Lokaliteten på billedet er Skovriderkroen på hjørnet af Strandvejen og Jægersborg Allé i Charlottenlund, hvor Deres Ærbødige i sin tid gik til afdansningsbal, og som senere sygnede men, men nu er genopstanden ved en fin indsats af DVK-medlem Niels Roest. Hunden er et klejnt eksemplar af Grand Danois og den nøgne dame, der ser ud som om hun er kølerfigur på bilen, er jagtens gudinde Diana. Jeg kan ikke lige huske hvem skulptøren var.

Vinder er ved lodtrækning Jan Bakendorff, Nørre Åby.

Månedens konkurrencebil ser så anonym ud at vi såmænd vil være tilfredse med bilmærket. Send det inden udgangen af september direkte til redaktionen.

oer



Velkommen til nye medlemmer

Tommy C.	Madsen	Østrupvej 85	8900 Randers	22427719	
Chris	Jørgensen	Kabelvej 13	9310 Vodskov	21706651	
Casper	Fink	Strandvejen 157	7673 Harboøre	23382674	
Hans Peter	Kailow	Rødovrevej 175.1.th	2610 Rødovre	23713317	
Stefan	Sommer	Skårupvej 1	6900 Skjern		
Rasmus	Jensen	Vodroffsvej 2A	1900 Frederiksberg C	21910418	
Frederik Victor	Uhrbrand Fox Maule	Matthæusgade 27, st tv	1666 København V	21608026	Mercedes Benz 407D
Bjarne	Møller Simonsen	Nørrevang 7	7620 Lemvig	9781 0418	MG TC
Bjarke	Borg	Krogshvej 48	8600 Silkeborg	2042 0693	
Sven Erik	Tyroll	Søndermark 21	6200 Åbenrå	74613748	
Susanne	Petersen	Livjærgergade 33, 3 th	2100 København Ø	40878689	VW Type1
Lilian	Bak	Enemærkevej 12	7323 Give	40421996	Kawasaki Z 400
Per	Rasmussen	Engblomstvej 11	2670 Greve	43904149	Porsche 911E Targa
Sanne	Green	Rugtoften 7	2880 Bagsværd	44443066	Opel GT
Jens	Reilev	Elmelundevej 19, 2 th	2700 Brønshøj	38804418	Morris Minor 1000 Super
Christian	Glantz	Hollænderdybet 10 ,st th	2300 København S	27217522	Porsche 928
Flemming	Andersen	Orte Byvej 6	5560 Årup	64451258	
Rasmus	Hansen	Gurrevej 60 C	3000 Helsingør	20119434	
Carsten	Mørck-Petersen	Aløvej 25 Svejbæk	8600 Silkeborg	86846095	MGA mk 1
Kim	Lundberg	Åparken 1	4370 St.Merløse	23801510	
Kim	Simonsen	Hvirringvej 38	8762 Flemming	7567 3859	Chevrolet Camaro
Bjarne	Bendtsen	Stengårds Alle 118, 1 th	2800 Kgs Lyngby	44987481	Land Rover 88 ser 3
Jens	Maasbøl	Nørre Søgade 15 D, 5 th	1601 København V	40757676	Ford Mercury Cougar
Asger Jørgen	Henriksen	Køgevej 97, Vallø	4600 Køge	40157316	Oldsmobile Starfire
Jan Lind Valdurff	Olsen	Torupvej 32	5485 Skamby	6485 2333	Ariel Huntmaster
Jesper	Stærmoser	Skovlyvej 2	8900 Randers	86441399	MG TD
Manos Colombo	Lowston	Østbanegade 17, 3 tv	2100 København Ø	26405055	Mercedes Benz 300 SEL
Mette	Sørensen	Bispevej 37 S	8260 Viby J	8628 9800	
Jørgen	Loell	Åkandehaven 154	2765 Smørum	44978253	
Søren	Palsbo	Sprogøvej 5, 4 tv	2000 Frederiksberg		
Bjarne	Find Hansen	Kompagnistræde 43	1208 København K	21248790	VW 1303
Tommy	Petersen	Køgevej 209	4100 Ringsted	57525779	
Freddy	Poulsen	Lyngvej 81	4573 Højby	59304345	Plymouth Valiant
Martin	Rom	Fårevejle Stationsvej 19	4540 Fårevejle	32511082	Ford Taunus 20M
Hans-Christian	Lylloff	Langebjergvej 274 B	3050 Humlebæk	25300315	Volvo Amazon 121
Christian	Sørensen	Tustrupvej 5.st.th	2720 Vanløse	28155313	Sunbeam Alpine
Sofie	Noe	Peter Bangs Vej 50, 4 th	2000 Frederiksberg	60162171	
Ole	Vølund	Tvedvangen 25 B	2730 Herlev	40893996	
Henrik	Ehlers-Hansen	Virum Torv 1	2830 Virum	45838346	
Claus	Andersen	Mosebuen 19	2820 Gentofte	39695778	
Vagn	Dyrhaug Thiesen	Varnæsvej 14	6200 Aabenraa	23341999	Morris 1000
Arne	Petersen	Damhus Boulevard 75	2610 Rødovre	36727200	
Kristian	Sørensen	Borthigsgade 2, 1 th	2100 København Ø	26223066	Harley Davidson
Albert	Christensen	Assentorpvej 115	4295 Stenlille	40545133	
Kurt	Møller	Kapelvej 8 B	3400 Hillerød	48244286	VW M181
Henrik	Brune	Julsøvej 243	8600 Silkeborg	86845170	VW Type 1
Henrik	Frost Rasmussen	Strandboulevarden 27, 4 th	2100 København Ø	35260886	FIAT Dino Spyder
Siamak	Mesbah	Damhusvej 100	5000 Odense,C	22705224	Mercedes-Benz 200
Frode	Højer Pedersen	Enighedsvej 15	2920 Charlottenlund	22128384	Mercedes-Benz 280 CE
Judith Bo	Petersen	Slejpnersvej 10	4873 Væggerløse	54177291	Morris 1000 Super
Jørn	Suttrow	Borgevangen 12	4600 Køge	46742382	VW 1302 LS
Knud Præst	Jørgensen	Statene 36	5970 Ærøskøbing	62521361	Cadillac Coupe De Ville
Herman	Ham	Chr.Winthersvej 41 B	2800 Kgs.Lyngby	40419332	Ford T
Torben	Panduro	Islands Brygge 27, 2. tv.	2300 København S	3257 2476	Mercedes-Benz 230 SL



Tina	Svendsen	Gammel Bagsværdvej 20	2800 Lyngby	26367708	Vespa GL
Claus	Mogensen	Søborgstræde 7	3700 Rønne	30668926	BMW R 90 S
Jens	Dam	Egernvænget 1	4000 Roskilde	29871087	Chevrolet Corvette
Michael	Winstedt	Ryttergårdsvej 16, 1-107	3520 Farum	44959515	
David	Heiner Campos	Strandboulevarden 14, 4 th	2100 København Ø	22870610	BMW 2002
Joachim	Kristensen	Linien 23	5683 Hårby	60622200	Harley Davidson WLC
Henning	Gravesen	Havrevænget 8	6100 Haderslev	74531681	Rolls Royce
Steen	Wendt Andersen	Kongelysvej 21, 1 th	2820 Gentofte	39676063	Ford Mustang
Kurt	Schmidt Christensen	Nyvej 3	9500 Hobro		Honda CB750K
Poul Erik	Johansen	Heboltoft 53	6950 Ringkøbing	97323274	FIAT 1500
Ole	Østergaard	Amtsvejen 34	7200 Grindsted	75348111	
Erling	Larsen	Skovhavevej 111	5260 Odense S		Fiat 500
Stefan	Wolffbrandt	Langemarksvej 10	8305 Samsø	86593300	Austin A35
Arne	Hansen	Kærnehøjvej 81	5260 Odense,S	65959104	Ford Mustang
Tommy	Overballe	Skovduevej 12	4623 Lille Skensved	56820682	Ford Taunus 2,0
Henriette	Hansen	Bygvænget 10	3660 Stenløse	47171764	
Peter	Scharling	Teglær 26	2765 Smørum	4466 0833	Pontiac Trans Am
Martin	Hofman Andersen	Nålekrogen 3	4040 Jyllinge	4673 3093	MB 280 SL Pagode
Lis	Larsen	Holmevænget 21	2970 Hørsholm	40683484	MG B
Peter	Sørensen	Føllegårdsvej 3	3320 Skævinge		Jawa CZ 175
Roland	Bengtsson	Box 5083 141 05	Huddinge, Sverige	+46-08974896	BMW
Jørgen	Hildorf	Rønne Alle 8	2791 Dragør	33260496	VW
Mogens	Christensen	Tovesvej 8 B	2850 Nærum	45806648	
Martin Steen	Madsen	Margrethe Alle 11	2690 Karlslunde	46155553	Willys Jeep
Kent	Gagnér	Asmindrup 19	4400 Kalundborg	59500147	Buick Skylark
Preben	Sørensen Gørtlev	Porten 178	2650 Hvidovre	5160 9755	Nimbus
Karsten	Jacobsen	Mosedevej 15	2670 Greve		
Henrik	Nielsen	Rådhusgade 46	4780 Stege	55863101	Austin Seven

Museumsturen

Søndag d. 18. september 2005

Fra ét museum til ét andet

Kl. 9.00 mødes vi til morgenmad på Sommers Automobil Museum i Nærum, hvor DVK er vært.

Kl. 10.00 starter vi ud på de smukke danske veje mod Vestsjællands Bilmuseum ved Tissø.

Kl. 12-15 indvies en ny hal på 3700 m²

Der er ta-selv-bord + kaffe og kage for Kr. 50,00 pr person, som afregnes på stedet.

Det er ikke tit der er mulighed for at besøgte 2 automobilmuseer og 2 DVK-mødesteder på en dag, så benyt jer af chancen og nyd en af de måske sidste ture i denne sæson.

Hurtig tilmelding til Kai på kontoret 4556 5610 eller til Dorte Stadil 4583 8008, således at vi ved hvor meget mad der skal laves.





Invitation til:

Løvfaldsløbet 2005 søndag d. 25. september

Startsted DVK's klublokale Nærum.
Morgenkaffe/morgenbrød fra kl. 09.00.
Betaling og udlevering af køreordre.
Første start kl. 10.00.
Løbet køres i det nordsjællandske.
Der serveres let frokost, øl og vand ved et pitstop.
Løbet slutter ved Gilleleje ca. kl. 16.00.
Bindende tilmelding til mail: claus.neble@privat.dk
Startgebyr:
Køretøj incl. fører kr. 100.00
Passager kr. 100.00
Børn gratis

Årets LØVFALDSLØB er et samarbejde mellem
DVK og Dansk DKW Club
Med venlig hilsen
Claus Neble, Arne Jørgensen og Kim Polte

Sæsonafslutning

Start:

Sommers Automobilmuseum i Nærum
d. 23. oktober kl. 10 - 10.30

Deltagere:

Alle er velkomne, kan veteranen ikke starte,
så kom i en der kan.

Tilmelding:

DVK's sekretariat kl. 10-13

Kurt, Per og Peter

Bilmesse & Brugtmarked i Bella Center 24. - 25. september

Lørdag - søndag kl. 9 - 17

Gratis parkering for klassiske køretøjer!

Yderligere oplysninger på
tlf. 40276464 eller 40352389
Mail: a.p.nielsen@mail.tele.dk

Venlig hilsen og på gensyn
A.P. nielsen, Højsletvej 35, Randers

Se også på
www.bilmesse-brugtmarked.dk
Husk også Fredericia 22.-23. oktober

BILMESSE & Brugtmarked

Før 40. gang den 22. og 23. okt. 2005
i Fredericia Messecenter

Professionel markedsføring i ind- og udland får i tusindvis af bil- og motorcykelentusiaster til at køre til Fredericia den 22. og 23. oktober 2005.

HUSK! Det er hos os, at køber og sælger mødes, og man kan over 2 dage finde den bil eller ting, man søger.

NB! Husk det er på bilmessen, at bilerne sælges.

NB! Jo før du bestiller, jo bedre standplads.



Velkommen igen
1. og 2. april 2006

Peder Fuglsbjerg
Weysesvej 7 . 7400 Herning
Tlf. 97 22 13 80 . 40 45 13 33

Peder Nielsen
Højsletvej 35 . 8900 Randers
Tlf. 86 41 64 64 . 40 27 64 64



KLUBARTIKLER

Nøgleringe kr. 25.

Stofmærke kr. 35.

Vognmærke kr. 200.

Der findes nogle få vognmærker med bagplade af messing. Kr. 250. De er forbeholdt "ægte messingbiler", dvs. ca. før 1920.

Kasket kr. 60.

Vest med klubmærke, størrelser fra XS til XXXL.

Med DVK-mærke kr. 500, med DVK-mærke plus navn kr. 575.

Det meste kan købes på kontoret eller hos mødestedslederne, som har det i klubtasken. Dog findes vognmærker med bagplade kun på kontoret, og vestene skal bestilles på kontoret og der må påregnes leveringstid.



- Om jeg forstår hvad de ser i den gamle rustne bil!



BILER SÆLGES

Chevrolet Six XBAE 1931. 4-dørs sedan de Luxe. 50 hk. Med 6 stk. trådhjul, heraf to stk. i forskærme. Incl. org. instruktionsbog & GM værkstedsbog. Ekstra motor, KDAK emblemer, ekstra gearkasse mm. Pris 75.000 kr.
J. Herforth, Plantagevej 58, 2820 Gentofte. Tlf. 39651855

Ford Mustang 289 CUI V8 årgang 1965. Cabriolet i rød med hvid kaleche. Originalt karrosseri og intakte lædersæder. Manuelt 4 gear. Pony interiør. Sælges for kr. 199.000.
Ole Andersen, Lollandsgade 22, 8000 Århus C. Tlf. 30702311

Buick Super convertible V8 1956. Bilen er malet, krom gjort, montering forestår mv. En virkelig klassiker. Kr. 169.000.
Tlf. 40148037

Chevrolet Master 1938 6-cyl. 65 hk 3.39 ltr. I meget fin stand. Sorte plader. Pris 120.000 kr.
Søren Hansen, Nørregade 5, 6240 Løgumkloster. Tlf. 74743396 - 51903074

VW Karmann Ghia coupé type 143. Årg. 1968. Rød med sort top, flot og yderst velholdt med originale sorte plader og interiør, Blaupunkt radio mm. Antirustbehandlet. Monteret med forkromede Porsche fælge, originale hjul m. dæk og mange nye ekstradele incl. instruktionsbøger mm. medfølger. En komplet og nysynet veteran til kun kr. 89.500.
Fritz Knudsen, tlf. 66136610

Rover P6 3500 V8 1972. Bordeaux med rimeligt pænt rødt læder. Lidt rust i kanter og bund, men sund i de bærende dele. Kan gøres køreklar igen eller anvendes til stumper. Har kørt som dagligbil til ca. 2001 – siden opbevaret i tør garage. Motor, gearkasse og det meste anden mekanik fungerede godt sidst den kørte. Sælges for 5.000 kr. for at give plads.
Roar Eriksen, tlf. 48281887 (dag/aften)

Mercedes 250 1971 til ophug. 3.000 kr.
Niels H. Jensen, Industrivej 6, 5580 Nr. Åby, tlf. 64423072

Ford Popular 1954, klargjort til syn, sælges grundet pladsmangel. Bilen fremstår nydelig ud- og indv. med patina. Forsk. reservedele og litt. medfølger. Pris kr. 36.500.
Finn M. Poulsen, tlf. 32940612.

Morris 1000 1965 cabriolet. Old English white. Sort kaleche og indtræk. Sjældent

klassiker i god stand. Synet 2004. Billeder kan tilsendes på mail. Pris kr. 80.000.
Jens Erik Hansen, tlf. 40206938 efter kl. 18.

MGC 1968. Tartanrød, trådhjul, overgear, blyfrit topstykke. Flot stand. Pris 175.000.
Thomas Dreyer, Martensens Allé 3. 3. 1828 Frederiksberg, tlf. 33223646 (aften)

Chevrolet Corvair 1969 Monza cabriolet. En av 521 ex!! meget sjelden. El Cab, automat, 6-cyl. boxermotor. Trenger resteuring, men er kjørbar. Bilen er i Norge! Pris kr. 50.000 nok.
Ola Ekren, tlf. 72552642

Ginetta G4 1966. Velholdt klassisk Ginetta G4 med 1700 ccm Ford motor og 5-trins gearkasse. Renoveret på fabrikken i 1996 og indført til DK i 1998. Grøn med minilight fælge og nye A048 dæk. Der er kun produceret ca. 500 stk. af model G4. Evt. bytte med Lotus 7. Seriøst bud modtages. Pris kr. 255.000.
Ove J. Bladt, tlf. 75531580

Alfa Romeo Spider 1967, Duetto restaureret og synet. Kører rigtigt godt. Vækker berettiget opsigt overalt. Div. litteratur medfølger. Gerne MGB GT eller Nimbus mc i bytte. Prisaflslag ved ren handel. Pris kr. 139.900.
Svend Rasmussen, tlf. 86883083

Thriftmaster 1949. Dejlig rund pick-up som har sin historie fra Texas. Grøn/sort, V6 motor fra 1959, løbende istandsat, står næsten som ny ud- og indvendig, ingen rust, Pava 2004, synet 2004, model med runde sidevinduer. Kom og se den! Giv mig et bud! Pris kr. 139.000.
Liselotte Møller, tlf. 51272332

Austin Healey Sprite Mk 4 1967, Flot sportsvogn med kaleche som kører virkelig godt. Bilen er pæn og i orden med ca. 1/2 år til syn. Snowberry white og kørt 550.000 km. Der medfølger hardtop som skal renoveres. Pris kr. 75.000.
Poul Rasmussen, tlf. 64851055

BILER SØGES

Buick Skylark 1966, 300 cui. 4,9 ltr V8 købes.
Kenneth Sørensen, tlf. 22561412

Austin Healey 1952-1967 købes - projekt eller andet, alt har interesse. Pris kr. 100.000.
Søren Andreasen, tlf. 60613851 soren_ak@hotmail.com.

DELE TIL BILER SÆLGES

Tre smukke kufferter til **Mercedes-Benz** årgang ca. 1960. Mærket Mädler. 80x50x20. Lyse med sort læder og remme. Proveniens. Prisen snakker vi om.
Nelly Holm, tlf. 45571560 nellholm@mail.tele.dk

Dele til **Mercedes** /8 (W114, W115). Ny Bosch motorvarmer type K-689, kr. 350. 2 nye bremseskiver (W115), kr. 200. Holder til forkofanger. Gummistødliste til forkofanger. Forlygteglas. Forlygtekrans. Forlygteparabol. Pyntelister.
Henv. Tlf. 51586114

Mercedes 190 SL 1955 til opbygning. Ingen motor. Ingen sæder. Men ellers til en hel bil, bl.a. 4 nye skærme, nyt front- og bagpanel, hjulkasse bagtil, bundplade, tank, lygter, lister. Hardtop, stativ til kaleche. Pris samlet kr. 75.000. **Mercedes 200 D** 1966, bundgear. Til renovering. Rimelig stand, men skal have en kærlig hånd. Mange stumper medfølger. Pris for det hele kr. 10.000. **Ford A.** 20 motorer, 10 chassisrammer. Aftal besigtigelse og giv et bud på de dele, du ønsker.
Knud Krake, Slots Alle 4, 5631 Ebberup, tlf. 40372030

FIAT 124 Spider 1968-1985 hardtop. God stand. Med mont.dele.
Torben Nobel, Schiøler Lincksvej 2A, 3370 Udby, tlf. 47924540

Toppakninger til **Chevrolet** 1916-40 (incl. 1929-33, den rigtige). Komplet motor til **Bedford OLB** benzin 6-cyl. i fin stand (tidl. Falck pumpe).
Tlf. 40148037

Morris Mascot og **Clubman** hjelm, bagklap, døre og meget mere, fra 20 kr. **FIAT 600** dele, et lille parti.
Ole Hansen, Vibevej 60, Brande, tof. 96420142 - 30270052

VW K 70 ca. 1975. Nye forstøddæmpere + forsvingarme. Pris kr. 300. FIAT 11-1200 1953-67. Nye dele: Forskærme, paknings-sæt, forstøddæmpere, dørhåndtag, kofangerhorn + div. småting. Pris fra kr. 25.
Kurt Krogh, tlf. 98681189

Ford & Chevrolet V8 1932 - Det er lykkedes at skaffe nogle enkelte komplette vandpumpe-kit i den kendte håndværkerkvalitet. Tilbage er 2 sæt til Chevrolet og 7 sæt til Ford. Prisen er stadig kun kr. 300,- pr. sæt (+ evt. porto).
Torben Würtz, tlf. 86945212



Mazda 626 coupe 1979. Nyrenoverede dele sælges: Forklap - bagklap - h. og v. forskærm - h. og v. døre med rude og optræk. - Komplet front og front forned - torpedostykke. Billeder af delene kan fås ved mail til: lutken@mail.tele.dk Svend Ove Christensen, tlf. 59508906

DELE TIL BILER SØGES

Få toppakninger til biler og traktorer (bl.a. **Fordson Klodsmajor**) haves. Tlf. 45813274

Chevrolet Bel-Air 1957, hornkrans (selve kontakten i rattet), stand underordnet. Simon Due-Hansen, tlf. 25403034

MOTORCYKLER SÆLGES

Lambretta scooter årg. 1957, har tilhørt nuværende ejer siden 1960. Speedometergaranti 118.210 km. Scooteren er gennemrestaureret over alt, nylakeret i original farve. Den har været totalt adskilt og er i orden over alt. Scooteren sælges for højeste antagelige bud over 8.000 kr. Scooteren står i Sønderborg og kan prøvekøres der. Henv. tlf. 74415420 evt. 74421086

Vespa 150 1964. Totalt restaureret i 2000. Med ekstraudstyr, bl.a. bagagebærer for og bag. Pris 14.500 kr. Hans Post, tlf. 74627414 (Åbenrå).

NSU Lux Std. 1954. Sort med guldstaffering. 2 sadler. 500 km siden ny hovedlejer. Pæn stand, indregistreret, køreklar. 98% original. Kr. 18.500. Martin Procter, tlf. 39697989

BMW 250 cc 1953. I meget fin satnd. Sorte nummerplader. Kr. 28.000. Søren Hansen, Nørregade 5, 6240 Løgumkloster. Tlf. 74743396 - 51903074

Sunbeam S8 1951. Renoveret med nye dele for 17.000 kr. Starter og kører perfekt. Fremstår i meget fin stand. Reg.nr. DH12273. Stand: RI. Pris kr. 49.000. Niels Witthøfft. Kornvænget 203 3600 Fr.sund Tef.: 47315612 efter 18:00 og 43386765 mellem 9:00 og 15:00. oz3nr@mail.dk.

DELE TIL MOTORCYKLER SÆLGES

Til **Zündapp** 150 cc 1 cylinder + 1 stempel Ø 57 mm. Enkelte helt fabriksnye plejstænger til engelske motorcykler med lejetap og ruller. Tlf. 45813274

Velorex sidevogn, med beslag der passer til BMW 250 mc plus et sidevognsstel. Søren Hansen, Nørregade 5, 6240 Løgumkloster. Tlf. 74743396 - 51903074

Gearkasse med kobling til **Indian Power Plus** 1000 cc. Tlf. 40148037

DELE TIL MOTORCYKLER KØBES

Corbin speedometer, gerne med kabel og drev. Tlf. 40148037

AUTOMOBILIA

Maserati Mistral 4000 håndbog søges på engelsk, svensk eller tysk (italiensk haves). Tillige reparationshåndbog, reservedelskatalog o. lgn. Original eller fotokopi. Evt. reservedele og anslået nypris i 1966. Tlf. 86461054 - fax 86462133 - bb@belcodan.dk

Værkstedshåndbøger til **Morris Mascot**. Reparationshåndbog med al relevant information, også karrosserirep. Fra perioden. Kr. 200. **Morris/Austin**. Ivars Håndbog til Autoreparation. Mini, 850, 1000, Clubman, Cooper, Cooper S. 1972. Kr. 150. **Morris Mascot, Austin Partner, Mini Cooper**. Reparationshåndbog. 1967. Kr. 150. **Morris Mini**. Drivers Handbook. Original. Kr. 150. Samlet kr. 500. Henv. tlf. 51586114

DIVERSE

Opbevaringsplads søges for vinteren til 2-3 stk. Porsche. Gerne med plads til lettere vedligeholdelse.

Venligst kontakt Bjarke Arlø, tlf. 40800910

Campingvogn, **MKP Grand V** 1972. Synet juli 04. God stand, med fortelt og varme. Pris kr. 15.000. Tlf. 46758300

Garage søges. Jeg mangler et sted at parkere min VW veteranbil. Derfor søger jeg en garage eller lagerhal, gerne bare en del heraf. Den skal ligge i Struer eller omegn..

Rasmus Skjernaa, tlf. 29262342

Opbevaring tilbydes under aflukkede og private forhold i Måløv, 15 km fra København. Tørt og sikkert. Pris 300 pr mdr, 1600/halvår.

Kontakt Daniele Dezzi/Jan Paustian, tel 20100380 / 30754051 eller info@stelvio.dk.

Opbevaring af veteranbiler, mc. Enkelte ledige pladser i tør og isoleret hal med elporte og god tilkørsel, mellem Hillerød og Fredensborg. Med pusleplads til små rep. og vask mv. ring og få en pris. Ib Rasmussen, tlf. 20263220

Efterlysning: i forbindelse af efterforskning af min Citroën 11 B cabriolet, efterlyser jeg informationer om følgende personer: 1) Bent Landsvig Larsen, tidligere DVK-medlem, boede indtil for ca. 12 år siden på Lillielandsvej 10 i Brønshøj og havde værksted på Peter Bangs Vej på Frederiksberg, han havde en del at gøre med baghjulstrukne Citroën'er. 2) Paul Tybjerg: tidligere DVK-medlem, arkitekt, død for mange år siden, i 1953 købte en ny 11 B personbil og boede på Vester Voldgade 104 i København, i årene 1957/58 boede han på Bornholm, mest kendt i sammenhæng med Rolls Royce. I øvrigt alt med tracion cabriolet i Danmark har interesse.

Eugenio Lai tlf.: 35 81 68 70, eller mail eugenio@frydenberg.dk

Vinteropbevaring af biler. Kr. 325 pr. mdr., mc kr. 125 pr. mdr. Tørt og sikkert på Vestsjællands Bilmuseum i Sæby ved Høng. Henv. Tlf. 60600760 - 28455017 - 40181147

Mercedes Benz 308b (kasse) 1978, jeg søger nogen der har viden om denne biltype, bilen købte jeg i sommer og fik den synet, den er ombykket til hvide plader med køkken og sovepladser, den kan kan dog ikke kaldes en camper pga. lofthøjden. Vestergaard, tlf. 40704894



TIL SALG



FORD CONSUL 315 1962

Med originale sorte plader.
Sidst synet foråret 2004 uden problemer. Meget velholdt.
Einer Hansen, tlf. 36783493
Bedst efter kl. 18

TIL SALG



NIMBUS 1954

Totalrestaureret af Fyns Nimbus Center. Siden kørt 300 km.
Som ny. Kr. 55.000.
Jacob Aspegren,
tlf. 0034 609001154
aspegren@telefonica.net

TIL SALG



MORRIS EIGHT SERIES II 1938

4-dørs saloon med soltag, pæn stand, restaureret og indregistreret med A27.870. Pris kr. 89.000.
Svend-Erik Nielsen
Stigårdsvej 13, 2680 Solrød Strand
Tlf. 56149600 – 40145455

TIL SALG



Ford Taunus Savoy 1.6 1982

Kørt 155.000 km. 2 ejere, ikke rygere. Meget velholdt, ingen rust. Med nye vinterdæk og alufælge med sommerdæk. Skal synes næste gang 1-5-2006. Lev. evt. med nummerplader. Pris 18.900 kr.
Per Egebæk, tlf. 75339192

TIL SALG



CHEVROLET SIX 1931

Turistbil med rulletag. Motor og bremses gennemgået, nymalet, nyt indtræk. Godkendt til 19 pers. incl. chauffør. Synet sommer 2004.
To ejere, altid i dansk eje: Vognmand Bang, Rønne, og Børge Kaa, Udsholt. Pris 225.000 kroner.

Ib Kaa, Nørrebrogade 49E 4. th.
2200 København N.
Tlf. 26700792

STUMPEMARKED I HERNING

Lørdag d. 5. November 2005
Kl. 8 - 16

Messecentret, Vardevej , Herning

Mød op med eller kom og se alt i reservedele til Veteranmotorcykler, -biler, - traktorer.
- knallerter, m.v.

Komplette veterankøretøjer
Litteratur, antikviteter, ting og sager.

Med venlig hilsen og på gensyn

DE MIDTJYDSKE VETERANER

Bestilling af studeplads og yderligere oplysninger hos:

Ove Knudsen tlf. 75 347242
Svend Aage Mortensen tlf. 97 151603
Poul Hedegaard tlf. 97 141483

Velkommen igen i 2006



KOBLINGER TIL ÆLDRE BILER - VETERANBILER - TRAKTORER

Vi har købt et lager med koblinger - nav og lejer.
Mangler du en "stump" - så kontakt os.
Vi har åbent hus lørdag d. 28. maj 2005 kl. 10.00 til 14.00

FYNS KARDAN & BREMSE

C E N T E R

Sandvadvej 22, 5210 Odense NV
Tlf. 65942313 - Fax 65942113
www.kardancenter.dk E-mail: mail@kardancenter.dk

Knaphuls-mærker købes



God pris gives for mærker vedrørende motor. Bil, mc, benzin, dæk, klubber, løb m.m. Enkelte mærker eller hele samlinger.
Serios samler gennem 30 år. Per Faxe, tlf. aften 49 75 03 39.
Mobil 40 15 25 72. E-mail post@faxelud.dk

Motor- og gearolier til veteraner og klassiske



www.millersoils.dk



Chang Jiang m. sidevogn

Alle data og priser på www.chang-jiang.dk.

Importør envi•tek

Tlf. 75890487 - 20145489 - mail: jakobsen@skjerna.dk
Mød os i Fredericia hal C - stand 545.

MILLERS OILS søger forhandlere for København og Sjælland.

Til DVK-medlemmer

Indvielse

Søndag d. 18. september
af vores nye hal
på 1200 m²

Mod aflevering af denne kupon kan
2 personer for kun kr. 100,- komme
ind og se hele museet
på 3700 m² + ta-selv-bord + kaffe
og kage,
excl. drikkevarer.
Kl. 12.00 - 15.00.

Tilmelding på
60 60 07 60 - 28 45 50 17

Vestsjællands Bilmuseum
Sæbyvej 48
4270 Høng

Annoncekupon til Køb - Salg - Bytte i Veteran Tidende

Veteranbiler og tilbehør hertil annonceres gratis. Annoncen afsluttes med navn, tlf. nr. eller adresse og sendes skriftligt til redaktionen.

For evt. billetmrk. betales et mindre gebyr.

DVK hæfter ikke for de annoncerede effekters ægthed og stand.

Salg Køb Bytte Tekst:

Biler

Dele til biler

Mc

Dele til mc

Automobilia mv.

Diverse

Navn:

Tlf.

Adresse:

DVK - Nærum Hovedgade 3 - 2850 Nærum

Husk! Sidste frist den 20. i måneden!

Et godt tilbud til DVKs medlemmer

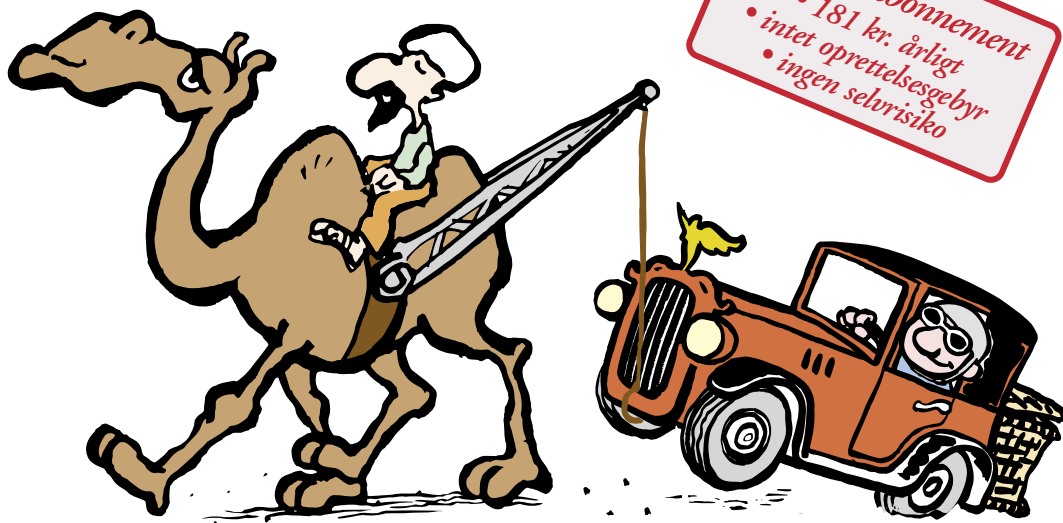

Er du medlem af DVK og har du dit veterankøretøj forsikret i RUNA, kan du tegne Falckabonnement til kun 181 kr. om året.

DVK har i samarbejde med RUNA Forsikring indgået en aftale med FALCK om redningsabonnement til veteranbiler, veteranmotorcykler og klassiske biler.

- ◆ Abonnementet dækker i perioden 1. april til 31. oktober.
- ◆ Intet oprettelsesgebyr og ingen selvrisiko ved assistance.

Som medlem af DVK kan du tegne alle dine øvrige private forsikringer i RUNA.

- ◆ Ring på RUNAs selvbetjeningstelefon: **3332 2200** - åben døgnet rundt.
- ◆ Besøg os på www.runa.dk - og få mere at vide om RUNA og RUNAs forsikringer. Du har også mulighed for selv at foretage præmieberegninger.

Ønsker du at blive kontaktet af din lokale tegningskonsulent, så indsend kuponen (gerne som fotokopi) - porto er betalt.

Konsulenten kan rådgive dig, så du får netop den forsikringsdækning du og din husstand har behov for.

RUNA FORSIKRING A/S

Farvergade 17 · 1463 København K · TLF. 3332 2200 · FAX 3315 7755 · www.runa.dk

Kun for medlemmer af DVK

Jeg ønsker at tegne Falckabonnement på mit veterankøretøj.

Reg.nr.

Reg.nr.

Reg.nr.

Jeg vil gerne kontaktes af min lokale tegningskonsulent for gennemgang af mine forsikringer.

Jeg er allerede medlem af RUNA.

Stilling:

Navn:

Adresse:

Postnr.:

By:

Tlf. privat:

Tlf. arbejde:

Sendes
ufrankeret.
Modtageren
betaler portoen.



RUNA FORSIKRING A/S

Farvergade 17
+++ 0857 +++
1045 København K

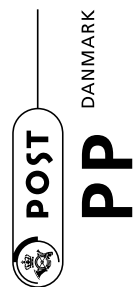

Maskinel Magasinpost
ID nr. 42123

Afsender:
Postboks 7777
7000 Fredericia

Ændringer vedr. abonnement
ring venligst 4556 5610