

Nr. 469

# VeteranTidende

Juli 2015 · 59. årgang



MEDLEMSBLAD FOR DANSK VETERANBIL KLUB



OV 5200







## Nr. 469 Juli 2015

### Forside:

Standard Swallow 1932 på  
Sommers Automobil Museum.  
Foto: Jens Møller Nicolaisen.

## Indhold:

|  |     |
|--|-----|
| Bilsamling til salg                        | 3   |
| Aktivitetskalender                         | 4-5 |
| Klubaktiviteter - mødesteder               | 6-9 |
| Åbning af Korsbæk på Bakken                | 10  |
| Besøg hos Søren Lund                       | 14  |
| Store Køredag 5. juni                      | 15  |
| Forårsløb på Herborg                       | 16  |
| Aftentur på Fyn                            | 17  |
| På tur til Thorsvang                       | 18  |
| MC-forretning og B&B                       | 19  |
| Oresund Rally                              | 20  |
| Auktion til september                      | 22  |
| Spørgsmål fra Græsted Stads- og Lokalarkiv | 23  |
| Standard - af Jens Ørvad                   | 24  |
| En Standard på besøg i Danmark             | 32  |
| Kabinescootere - Villy Poulsen             | 34  |
| Invitationer                               | 38  |
| Nye medlemmer                              | 41  |
| Køb & salg                                 | 42  |
| Bagklappen                                 | 44  |

Næste blad udkommer i uge 34.

Antal DVK-medlemmer: 5.458

### Sommers Automobile Museum

Nærum Hovedgade 3, 2850 Nærum, tlf. 4556 5600.

Åbningstid: Søndage 14.00-17.00.

Ved særudstillinger tillige onsdage 18.00-21.00.

Entré for voksne: Kr. 50.

Børn kun i følge med voksne.

Museet betjenes i åbningstiden af Motorhistoriske Formidlere.

Grupper på mindst 20 hele ugen efter aftale pr. tlf. eller e-mail.

Kontortid: Mandag-onsdag 10.00-15.30,

e-mail lillian.bech@e-sommer.dk



## Bilsamling til salg

Preben Boisens store private bilsamling i Kværkeby, kommer nu til salg. Preben har gennem et lagt liv samlet mange forskellige køretøjer, som familien nu har besluttet at skille sig af med.

Der vil være åbent hus alle søndage i juli måned, mellem kl. 9.00 og 13.00.

For yderligere information eller besigtigelsesaftaler, er man velkommen til at ringe til Prebens søn Henrik, på telefon 5277 1723.

/ds

# OBS!



Sekretariatet holder

**Ferielukket**

Uge 29 og 30  
13. juli til 26. juli 2015

**GOD SOMMER**



## Møder

### Juli

- Tirsdag 7. Ristrup. Ristrups Grillaften. Se annonce  
Torsdag 9. Aabenraa. Ud i det blå.  
Torsdag 9. Lillebælt. Torsdag den 09. juli - kl 19.00  
Torsdag 9. Mårum. Mødestedet holder sommerferie  
Tirsdag 21. Kværkeby. Sommerferie  
Mandag 27. Vesterhede. Klubmøde, sommerferie/uformelt  
Tirsdag 28. Fyn. Køretur ud i det blå.  
Tirsdag 28. Klippinge. "Havehyggekomssammen"  
Fredag 31. Amager. sommerfest, grill Bagagerumsmarked

### August

- Mandag 3. Midtjylland. Sommerkørsel, Vrads/Sande/Bæstrup.  
Tirsdag 11. Uldum. Klubmøde  
Torsdag 13. Aabenraa. Grillaften kl.19.00  
Torsdag 13. Mårum. Klubmøde 19,30 vi sparker dæk  
Tirsdag 18. Kværkeby. Klubmøde kl. 19.  
Tirsdag 25. Fyn. Klubmøde og bagagerumsmarked. kl. 18.30  
Tirsdag 25. Klippinge. Klubmøde. Karen og Ole Poulsen

### September

- Mandag 7. Midtjylland. Niebuhr, Ikast  
Tirsdag 8. Uldum. Klubmøde  
Torsdag 10. Mårum. Klubmøde 19.30 Flysturt i 2. verdenskrig  
Tirsdag 15. Kværkeby. Foredrag kl. 19.  
Torsdag 24. Morris-møde. Morrismøde hos Leif Jacobsen  
Mandag 28. Mårum. Værkstedsaften 19.00 Vinterklargøring  
Tirsdag 29. Fyn. Opførelsen af den Gl. Lillebæltsbro

### Oktober

- Mandag 5. Midtjylland. VP-Group, Viborg  
Torsdag 8. Mårum. Klubmøde 19.30 Snapsemanden kommer  
Tirsdag 13. Fyn. Cafe og biblioteksaften/Roskilde Ring  
Tirsdag 13. Uldum. Klubmøde  
Tirsdag 20. Kværkeby. Klubmøde kl. 19.  
Tirsdag 20. Stenum. Mødestedet flytter til Hjallerup Museum  
Mandag 26. Mårum. Værkstedsaften 19.00 motortesteraften  
Tirsdag 27. Fyn. Foredrag med Præsten fra Nr. Broby.  
Torsdag 29. Morris-møde. Morrismøde hos Michael Villadsen

### November

- Mandag 2. Midtjylland. Bilernes Hus, Silkeborg  
Tirsdag 10. Fyn. Cafe og biblioteksaften  
Tirsdag 10. Uldum. Klubmøde  
Torsdag 12. Mårum. Klubmøde 19,30 Foredrag  
Tirsdag 17. Kværkeby. Klubmøde kl. 19.  
Tirsdag 24. Fyn. Julefrokost kl. 18.30  
Torsdag 26. Morris-møde. Morrismøde hos Verner Christiansen  
Mandag 30. Mårum. Værkstedsaften kl. 19. Drejbænkursus

### December

- Mandag 7. Midtjylland. Byretten Herning  
Tirsdag 8. Fyn. Julehygge med gløgg og æbleskiver  
Tirsdag 8. Uldum. Juleknas  
Torsdag 10. Mårum. Klubmøde bemærk 19.00, Julefrokost  
Tirsdag 15. Kværkeby. Julefrokost kl. 18!

### Januar 2016

- Torsdag 14. Mårum. Klubmøde 19,30 Nytårskur

## Løb og arrangementer

### Juli

- Torsdag 2. -søndag 5.** Countryside Break. Nordsjælland. Invitation i VT 463.  
**Fredag 3. -søndag 5.** Skandinavisk Ford V8 Træf. Helsingør Strand & Badehotel Marienlyst i Helsingør. Tilmelding e-mail: charlotte.jersie@pc.dk  
**Lørdag 4. -søndag 5.** Bornholm Rundt www.bornholmsmotorveteraner.dk  
**Lørdag 4.** Uldum Gademusik Festival. I forbindelse med Gademusik Festivalen afholder vi et lille træf for veteranbiler. Har du lyst til at komme igen i din gamle bil eller med din motorcykel, så kan vi tilbyde dig entre-armbånd og noget at spise. Og imens du ser på festivalen, kan vi se på de gamle biler og motorcykler. Der er 2x entré og mad til hver bil. Info: Flemming Sønderup, tlf. 28 15 67 85 e-mail: flemminguldum@gmail.com Internet Link www.gademusik.dk  
**Søndag 5.** Københavnerier. Start i Nyhavn kl. 9.00. Tilmelding til kimpolte@hotmail.com  
**Tirsdag 7.** Grillaften på Mødestedet Ristrup Hovedgård. Tilmelding senest 04-06-2015 til Jens Rasmussen, tlf. 24840013 eller Erik Nielsen, tlf. 86923943. Info VT 468.  
**Lørdag 11.** Kulsviern i Gribskov, Nordsjælland. Info VT 467.  
**Onsdag 15.** Aftentur i det fynske. Mødes mellem kl. 17.30 og 18.00 hos Mette og Alfred Svendsen, Svendborgvej 18, Olle-rup. Info Mette og Alfred, tlf. 62202758 / 21390685  
**Torsdag 23. -lørdag 25.** Ringkøbingløbet info 97322342. www.ringkobinglobet.com  
**Torsdag 23. -søndag 26.** Styrkeprøven på Midtsjælland. Info VT 464.  
**Lørdag 25. -søndag 26.** Dampromleklubben 50 år. Holbæk, fejres i weekenden Fra kl. 10 - 17 hver dag.  
**Lørdag 25.** Sporvejsmuseet Skjoldnæsholm Info VT 466 side 32.  
**Tirsdag 28. -mandag 3. august.** EUROvisit2015 på Samsø Med base på Samsø Austin Museum.  
**Torsdag 30.** Harald Nyborg Aftenture 2015. Roskilde, Industri-vej 29, 4000 Roskilde.  
**Fredag 31. -søndag 2. august.** Nordsjællandsrally. Køretøjer fra før 1940. Info VT 468.

### August

- Lørdag 1. -søndag 2.** Copenhagen Historic Grand Prix. Bellahøj Park.  
**Lørdag 1. -søndag 2.** Dansk Austin Klub holder Sommertræf på Samsø. Info Poul-Erik Jacobsen, tlf. 27231433 e-mail: jakobsen@skjernaa.dk  
**Lørdag 1. -søndag 2.** Engelske veteranbiler. Langemark, Samsø. info 40741099 Dansk Austin Klubs årlige træf og generalforsamling. Mødested: Austin museet i Langemark, Samsø - kl. 10.00. Info Samsø@austinmuseum.dk - Stefan Wolffbrandt, tlf. 40741099  
**Lørdag 1.** Old Timer-turen. Odder Veteranlauget i Odder. www.veteranlauget.balshave.dk Tilmelding til Per Fogh e-mail: perfogh@mail.dk  
**Lørdag 1.** Stevnsløbet. Info Hans Peter Nielsen 40148037 Info VT 467.  
**Lørdag 8.** Munkebjergløbet. Info Hans Geschwendtner, tlf. 40411921 - VT 465  
**Søndag 9.** Munkebjerg HillClimb.  
**Søndag 9.** Veteraner på hjul. Jelling. Sydjyllands Veterantogt indbyder andre veterankøretøjer. Info VT 468. www.sjvt.dk



## Løb og arrangementer

**Onsdag 19.** Aftentur i det fynske. Vi mødes mellem kl. 17.30 og 18.00 - Brylle Brugs, Hyldegårdsvej, 5690 Tommerup. Sluttes Langesø Slot, P-pladsen, 5462 Morud. Info Niels Jørgen Top, tlf. 40210510

**Lørdag 22.** Bakken. Fuldttegnet, stoppet for tilmelding.

**Søndag 23.** Classic Car Træf. Søgårdlejren, Åbenrå Med Picnic, foredrag om Søgård's historie og Herregårdskoncert.

**Torsdag 27.** Harald Nyborg Aftenture 2015. Amager (Tårnby), Kirstinehøj 60, 2770 Kastrup.

**Torsdag 27.** Rundvisning på TV SYD i Kolding. Info VT 468. DVK Aabenraa - Sønderjylland arrangerer aftentur kr. 16.45.

**Fredag 28. -søndag 30.** Automania – Silkeborg Automobilfestival har 10 års jubilæum i 2015. [www.automania.dk](http://www.automania.dk)

**Lørdag 29.** Hestekræfter i Horsens. VT 468.

## September

**Tirsdag 1.** Børnenes Køredag.

**Lørdag 5.** Veteranlastbiltræf. kl. 10-16. Jysk Automobilmuse-

## Løb og arrangementer

um, Gjern telf. 8687 5050

**Søndag 6.** Fjordløbet 2015. Der køres fra Græstedgård i Ølstykke. Info VT 466.

**Søndag 6.** Jens Høstrups Efterårsløb, Horsens

**Onsdag 9.** Aftentur i det fynske. Vi mødes kl. 17.30 og 18.00. Info om mødested senere.

**Lørdag 12.** Lundeberg v/ Lystbådehavnen - Fyn Kl. 18.

**Lørdag 26.** Aars Stumpemarked. 9-16

Kontakt Peder Nielsen 40276464

[www.aars-stumpemarked.dk](http://www.aars-stumpemarked.dk)

**Lørdag 26.** Englædertræf på Sjælland. Mødested Løve. Se invitation.

## Oktober

**Søndag 4.** Swapmeet, Holbæk. [www.swapmeet.dk](http://www.swapmeet.dk)

**Lørdag 17. - søndag 18.** Bilmesse og Brugtmarked. Kontakt Peder Nielsen 4027 6464, Fredericia.

[www.bilmesse-brugtmarked.dk](http://www.bilmesse-brugtmarked.dk)

## Tilbagevendende aktiviteter i køresæsonen 2015

### Hver ugedag

|  |                     |                                 |   |
|--|---------------------|---------------------------------|---|
| Kalvø Badehotel                            | Tirsdage            | Kl. 18.00                       | Kalvøvej 12, 6230 Rødekro   |
| Cars and Coffee                            | Lørdage             | Kl. 10-12                       | Skovshoved, Arne Jacobsen tanken.   |
| Egeristræf - Jylland                       | Tirsdage ulige uger |                                 | <a href="http://www.veteranvest.dk">www.veteranvest.dk</a>                      |
| Faaborgtræf på Fiskerihavnen i Faaborg     | Onsdage             | Kl. 19.00 - Faaborg Røgeri Café | Info: Henning Sørensen, 6175 7472   |
| AMFI Træf                                  | Onsdage lige uger   | Kl. 18.00                       | <a href="http://www.amfivestsjaelland.dk/">http://www.amfivestsjaelland.dk/</a> |
| Havnetræf på Gl. Havn i Fredericia         | Tirsdage            | Kl. 18.00                       |   |
| Dækspark i Gilleleje ved P-plads (Alfavej) | Tirsdage            | Kl. 19.00                       |   |
| Veteranbiltræf Bogense Havn - Mester Mole  | Tirsdage            | Kl. 18.00-22.00                 |   |
| Hølken Strand - Odder                      | Onsdage             | Kl. 16.30                       |   |
| Havnetræf i Vordingborg                    | Tirsdage            | Kl. 18-20                       | Info Kim Clasen, tlf. 2619 3714   |
| Toldboden, København                       | Tirsdage            | Kl. 17.30                       |   |

### Hver måned

|   |                              |                 |  |
|---|------------------------------|-----------------|--|
| Classsic motor café Havnepladsen i Ringkøbing | Sidste torsdag               | Kl. 18.00       | <a href="http://www.kdakclassic.com">www.kdakclassic.com</a>                   |
| Havnetræf Kerteminde                          | Sidste onsdag                | Kl. 18.30       | Info Arne Sørensen, tlf. 6532 2249   |
| Aftentur i det Fynske                         | 3. onsdag                    | Kl. 17.30       |  |
| Lundeberg v/lystbådehavnen                    | 2. onsdag                    | Kl. 18.00       | <a href="http://www.dvk-egeskov.klubsider.dk">www.dvk-egeskov.klubsider.dk</a> |
| Storstrøms aftenture                          | 2. tirsdag                   | Kl. 18.00       |  |
| Aftentur - Vejle Havn                         | 2. onsdag                    | Kl. 19.00       | Benedicte, tlf. 23241438<br>Poul V., tlf. 40445060                             |
| Karoline Træf i Middelfart                    | 1. søndag                    | Kl. 12.00       |  |
| Classic Motorcafé Ringkøbing Haveplads        | Sidste torsdag               | Kl. 18.00       | <a href="http://www.interlink-marine.com">www.interlink-marine.com</a>         |
| Veterantræf på Gram Slot                      | 1. søndag                    | Kl. 12.00-16.00 | <a href="http://www.gramslot.dk">www.gramslot.dk</a>                           |
| Klintebjerg Havnetræf - Otterup               | 1. lørdag                    | Kl. 13-17       |  |
| Veteranbiltræf på Færch Torvet i Holstebro    | 1. torsdag - minus juli mdr. | Kl. 17.00       | <a href="http://www.veteranbiltraef.mgtc.dk">www.veteranbiltraef.mgtc.dk</a>   |
| Svendborg Veteranbil-træf                     | Sidste lørdag                | Kl. 13-17       | <a href="http://www.veteranbilerne.dk">www.veteranbilerne.dk</a>               |





## Amager

**Sidste onsdag i måneden kl. 19.00.  
Hørby Allé 11, 2770 Kastrup. Ind-  
kørsel fra Engelsvej.**

Juli d. 31. Sommergrillfest/stumpe-  
marked fredag hos Walbom, ind-  
kørsel fra: Kristinehøj 36D, 2770  
Kastrup. Der er adgang til Walbom  
stumpemarked fra kl. 17.00. Der er  
grillaften kl. 18.00. Pris kr. 20,00  
pr. bil til grillkul. Medtag selv bord/  
stole, mad og drikkevarer og godt  
humør. Der vil være opstillet telte til  
borde og stole. Der er opstillet grill  
til grillmad og vi håber selvfølgelig  
på godt vejr. Vi glæder os til at se  
jer.

Mange sommerhilsner

Jan Thorsen og Jan Ringgaard.

Amagergruppens mail er stadig åben  
for tilmelding, send mail til: ama-  
gerdvk.jbl@gmail.com. For modtagel-  
se af info og nyhedsbrev.

Med venlig hilsen Amagergruppen  
Claus Sommer, tlf. 61703801  
csommer1960@gmail.com

## Østsjælland Klippinge

**4. tirsdag i måneden kl. 19.00.  
Nygade 3, 4672 Klippinge**

Juli d. 28. Juli månedsmøde bliver,  
traditionen tro, "havehygge-komsam-  
men" for dem som ikke er på ferie,  
med en kort tur her på Stevns.

August d. 25. Her holder vi os til  
endnu en tradition. Karen og Ole  
Poulsen kommer og fortæller om de-  
res sommeroplevelser.

Med venlig hilsen  
Kai Wredstrøm  
angliakai@dukamail.dk



## Midtsjælland Kværkeby

**3. tirsdag i måneden kl. 19.00.  
Steffensgård, Kværkebyvej 79,  
Kværkeby.  
Vejen går op til gården lige overfor  
kirken og slutter på gårdspladsen.**

Den årlige aftentur blev denne gang  
afviklet med vores nye mødesteds-  
leder Jan Lemming som arrangør.  
Turen blev afviklet helt i Preben  
Boisens ånd og endnu en gang i et  
strålende flot vejr. Smuk tur med 25  
biler og glade mennesker - afslutten-  
de med en lille konkurrence, som  
blev afgjort ved lodtrækning.

Juli d. 21. Sommerferie - intet møde.

August d. 18. Klubmøde, hvor vi  
gerne hører om jeres oplevelser fra  
sommerferien.

September d. 15. "NSU-Thomas"  
kommer med et spændende fore-  
drag kl. 19. Der arbejdes med pro-  
grammer for de øvrige møder.

Følg med på DVKs hjemmeside. Det  
skal stadig understreges, at den  
hurtigste og nemmeste måde, at  
holde sig ajour med eventuelle pro-  
gramoplysninger og ændringer på, er  
ved at tjekke hjemmesiden eller at  
ringe til mig.

Sekretær Erik Madsen,  
tlf. 4063 3125  
madsen.roskilde@city.dk  
www.veteranbil.dk

Mødestedsleder Jan Lemming,  
tlf. 2288 3829  
jan.lemming@email.dk



## Vestsjælland Løve

**Alle tirsdage holder vi klubmøde  
fra kl. 19.00 og vi har som regel et  
særligt arrangement den første tirs-  
dag i måneden.  
Knudstrupvej 6, Løve, 4270 Høng.**

Vi er tit hurtige til at arrangere en  
køretur, garagebesøg el. lignende,  
så kig i kalenderen på dvk-loeve.dk  
eller på veteranbil.dk.

Her vil du altid kunne finde lidt om  
hvad der sker næste gang i Løve.

Vi har også en mail-liste, så hvis du  
vil have Løve-nyt på mail, så kontakt  
undertegnede.

Vi er som regel 5-15 veteranfolk i  
Løve hver tirsdag, hvor vi hygger os  
med kaffe og en masse bilsnak om  
alt fra Ford T til Lotus.

Alle er velkomne til at kigge ind, og  
hvis du ikke er medlem, kan du jo  
blive det senere!

Dirch Glad, tlf. 20848940  
dirchglad@gmail.com  
www.dvk-loeve.dk



## København · Nordsjælland Nærum

**1. torsdag i måneden, kl. 18.30,  
spisning og mødestart kl. 19.30.  
3. torsdag cafeaften kl. 19.30.  
Nærum Hovedgade 3, 2850 Nærum**

Juli d. 2. Til jer der ikke er på ferie,  
tænder Henrik Kokkemand grillen,  
hvis der tilmeldinger nok. Tilmeld jer



til spisning på [h.froberg@live.dk](mailto:h.froberg@live.dk)

Cafeaften: Holder lukket i juni, juli og august.

August d. 3. Dækspark, spisning og hygge.

September d. 3. Foredrag og billeder fra oplevelser i årets Mille Miglia ved Klaus Hahn.

Oktober d. 1. Jaguar klubben kommer på besøg. Jaguar biler på plænen i Nærum. Foredrag om den store og eksklusive danske klub ved Mads Seyer-Hansen.

November d. 5. Besøg af den nystiftede køreforening YTCC (Herom nærmere omtale senere).

December d. 3. Året slutter med andespil.

ALLE er velkomne til at kigge ind til klubaftenen, også ikkemedlemmer, har du en ven, med interesse for gamle biler, så tag ham med.

Ideer og forslag til klubmøderne til:

Ernst Elholm, tlf. 24213631  
[ernst@elholm.se](mailto:ernst@elholm.se)

## Nordsjælland Mårum

**2. torsdag i måneden kl. 19.30.**  
**Værkstedsaftener: Starter kl. 19.00. Se kalenderen hvornår. Tinghusevej 23 - Mårum, 3230 Græsted.**

Juli d. 9. Mødestedet holder sommerferie.

August d. 13. Sommeren står for døren, så vi hygger med lidt "dækspark". Kom i gammelt køretøj.

September d. 10. Michael H. Ahlström fortæller om Mosquito NS906 styrtet i Gribskov. Om ftermiddagen, den 30. september 1944, havde Royal Canadian Air Force 418. eskadrille fire Day Ranger missioner til Tyskland, Østrig og Danmark. Missionen til Danmark, som blev udført af to Mosquito-jagerbombere, fik katastrofale følger for det ene fly og dets piloter.

Oktober d. 8. Snapsemanden kommer. Vores lokale snapseproducent

i Vejby kommer og fortæller om de gyldne dråber, hvor han selv indsamler og fremstiller og nok en lille smagsprøve (mulighed for hjemkørsel).

lb Rasmussen, tlf. 20263220  
[rasmussen@sport.dk](mailto:rasmussen@sport.dk)  
[www.dvk-maarum.dk](http://www.dvk-maarum.dk)

## Sydsjælland Engelholm

**3. onsdag i måneden fra kl. 19.10.**  
**Engelholmvej 7A, 4733 Tappernøje.**  
**På Engelholm er parkeringen delt: De gamle holder foran hovedbygningen; nye biler henvises til pladsen nede mod syd.**

Peter Bering, tlf. 55996089  
[pb@arkitektbering.dk](mailto:pb@arkitektbering.dk)



Fyn

**Sidste tirsdag i måneden klubmøde kl. 19.00.**  
**Vesterågade 16, Nr. Broby, 5672 Broby.**

Juli d. 28. For jer der ikke er på sommerferie, arrangeres der en køretur ud i det blå.

August d. 25. kl. 18.30. Klubmøde og bagagerumsmarked. Fyld bagagerummet op med stumper og ting, du ikke selv har brug for mere, det kan jo være, at en anden lige står og mangler den dims eller ting du har.

September d. 29. Film om opførelsen af den Gl. Lillebæltsbro. For 80 år siden den 14. maj blev den gamle Lillebæltsbro indviet. Carl Wittrup fra Middelfart kommer og viser en film om både opførelsen af broen og nogle af de mænd der var med til byggeriet, fortæller om hvordan det foregik.

Oktober d. 13. Cafe/biblioteksaften. Film om Roskilde Ring. Den 5. juni

1955 blev Roskilde Ring indviet. I den anledning vil vi vise en film om opførelsen af jordbanen og de første løb, med den kendte speaker Finn Wagner.

Oktober d. 27. Foredrag med Præsten fra Nr. Broby. "Bilen på billedet fra Bellahøj" - om da familien Danmark pakkede campingbordet, fyldte termoflasken, foldede Esso-vejkortet ud, startede bilen og tog på tur. Snyder ikke jer selv for denne oplevelse.

November d. 10. Cafe/biblioteksaften.

November d. 24. Julefrokost kl. 18.30.

December d. 8. Julehygge med gløgg og æbleskiver.

Venlig hilsen

Anne Lise Gustafsson,  
tlf. 62632051/22811954  
[annelise.gustafsson@veteranbilklub.dk](mailto:annelise.gustafsson@veteranbilklub.dk)  
[www.dvk-fyn-broby.dk](http://www.dvk-fyn-broby.dk)



Syddjælland  
DVK - Lillebælt

**2. torsdag i hver måned kl. 19.00.**  
**Ryesgaard, Ndr. Kobbelvej 27, 7000 Fredericia.**

På hjemmesiden [www.dvk-lillebaelt.dk](http://www.dvk-lillebaelt.dk) opdateres vore aktiviteter løbende.

John Andersen, tlf. 29782909  
[ja-ryesgaard@c.dk](mailto:ja-ryesgaard@c.dk)  
[www.dvk-lillebaelt.dk](http://www.dvk-lillebaelt.dk)



Østjylland  
Århus

**1. tirsdag i måneden kl. 19.30.**  
**Ristrup Hovedgård, Ristrupvej 39,**  
**8471 Sabro.**

Juli d. 7. Grillaften, info på tlf.  
24840013, eller se annonce i VT.

Erik Nielsen, tlf. 86923943

Jens Rasmussen, tlf. 24840013  
chevrolet@rasmussen.mail.dk  
www.dvk-ristrup.dk



Nordjylland  
Stenum

**3. tirsdag i måneden kl. 19.00.**  
**Vanggård i Stenum, Vanggårdsvej**  
**25, 9700 Brønderslev.**

Tjek hjemmesiden [www.dvknord.dk](http://www.dvknord.dk)  
for nærmere detaljer angående  
møder. Der udsendes løbende mail  
til medlemmerne om diverse  
aktiviteter. Er du ikke allerede på  
listen, så send en mail til nedenstående  
og bliv tilføjet.

Kræn Hjortlund, tlf. 30337370  
kraenh@hotmail.com  
www.dvknord.dk

## Vestjylland Spjald

**3. torsdag i måneden kl. 19.30.**  
**Højgård, Holstebrovej 17.**

Du kan tilmelde dig vores elektro-  
niske nyhedsbrev ved at sende en  
mail til Kristian Nørgård.

Henning Knudsen, tlf. 97381264  
hkknudsen@events.dk

Kristian Nørgård, tlf. 97166252  
nsunuser@gmail.com  
www.veteranvest.dk



Østjylland  
Uldum

**2. tirsdag i måneden kl. 19.00.**  
**Skolegade 25, 7171 Uldum.**  
**Til alle møder på Møllen kan købes**  
**kaffe, boller, øl og vand.**

Juli d. 4. kl. 10 - 16. Uldum Gade-  
musik Festival og Veterantræf. Kom-  
mer du til træf, er der fri indgang og  
frokost til to personer. Tilmelding til  
Flemming Sønderup tlf. 28156785  
eller email på [flemminguldum@  
gmail.com](mailto:flemminguldum@gmail.com), se evt. også [www.gade-  
musik.dk](http://www.gade-<br/>musik.dk) for dagens omfattende  
program.

Der er IKKE Musik og Veteraner på  
Karensdal om fredagen!

Der er IKKE klubmøde i juli.

August d.11. kl. 18:30/19:30. Vi  
er inviteret på besøg hos Jens Jør-  
gen Binderup, Vroldvej 176A, 8660  
Skanderborg. Erik Hougaard har  
arrangeret. Mødet starter kl. 19:30  
på adressen. De der ønsker at køre  
direkte, møder lidt før kl. 19:30.

De der ønsker at køre samlet fra  
Uldum, mødes på Møllen kl. 18:30,  
hvor bl.a. Erik vil samle op og vise  
vej. Tag selv kaffe/te/øl/vand med –  
Klubben tager kage med.

September d 8. kl. 19: Vi kører en  
lille tur omkring Uldum med et ind-  
lagt garagebesøg. Herfra tilbage til  
Møllen og kaffen.

Oktober d.13. kl. 19: Ikke fastlagt.

November d.10. kl. 19: Besøg af  
Carl Helmers, Kolding som vil fortæl-  
le om sin deltagelse i klassisk Mon-  
te Carlo 2014.

December d.8. Julekalas.  
Med venlig hilsen

Poul-Erik Jakobsen, tel. 27231433,  
jakobsen@skjerna.dk

Erik Hougaard, 40340049,  
k.e.hougaard@mail.dk.

Jens Heldgaard, 30562299,  
heldgaard8700@gmail.com.

## Sydvestjylland Vesterhede

**Sidste mandag i måneden kl.**  
**19.00.**  
**Refshøjvej 49, 7250 Hejnsvig.**

Juli d. 27. Det er sommerferie og  
vi mødes uformelt i Kvie Sø kl.  
19.00.

September d. 5. Lørdag kl. 12.00  
- 17.00. Træf i Ansager ved og i  
Skovlund - Ansager Hallen, Lærkevej  
16, 6823 Ansager. Mød frem med  
gammel bil eller MC og du får pølser,  
øl, vand samt kaffe og kage. Der er  
flere forskellige arrangementer bl.a.  
havetraktor træk!

Følg med på vores hjemmeside:  
[www.dvk-sydvest.dk](http://www.dvk-sydvest.dk)

Jørgen Jacobsen tlf. 20222729,  
joergen@dvk-sydvest.dk

Ove H. Iversen tlf. 23950721,  
ove@bbsyd.dk





## Sydvestjylland Skjoldbjerg

**Sidste torsdag i måneden kl. 19.00.**  
**Skjoldbjergvej 52, Skjoldbjerg.**

Juli d. 30. Klubmøde.

Kontakt ved spørgsmål til:

Ib Rønne tlf. 22808112  
skjoldbjerg52@gmail.com eller

Bruno Kold tlf. 20990026  
kold@profibermail.dk



## Sønderjylland Aabenraa

**2. torsdag i måneden kl. 19.30.**  
**Skolevænget 12, 6200 Aabenraa.**

Juli d. 9. Vi mødes i klubhuset kl. 19.30 for at køre en tur "ud i det

grønne/blå". Tag selv kaffe og kage med. Turen vil have en længde af ca. 30-50 km. Ved regnvejr nyder vi den medbragte kaffe og kage i klubhuset.

August d. 13. Vi mødes kl. 19.00 til grillaften. Medbring egne drikkevarer og kød/pølser. Vi tænder op i grillen og sørger for salat og brød. Tilmelding senest mandag den 10. august til Kjeld 20234491

holm-nielsen@bbsyd.dk  
eller  
Erik 29669847  
erik.kef@webspeed.dk

Kjeld Holm-Nielsen, tlf. 20234491  
holm-nielsen@bbsyd.dk

Erik From, tlf. 29669847  
erik.kef@webspeed.dk

## Midtjylland Herning

**1. mandag i måneden kl. 19.00.**  
**AUTO GALLERIET, Industrivej 1a,  
7400 Herning.**

Juli d. 4. Sommerferie.

August d. 3. Sommerkørsel, Vrads Sande/Bræstrup.

September d. 7. NIEBUHR, Ikast.

Oktober d. 5. VP-Group, Viborg.

November d. 2. Bilernes Hus, Silkeborg.

December d. 7. Byretten Herning, Gløgg – AUTOGALLERIET.

Peer Bak, tlf. 97122914  
peba@kabelmail.dk



*Veteranbilisten, som konen ser ham...*





## Åbning af Korsbæk på Bakken

Billeder: Henrik Kokkemand, Jens M Poulsen og Henrik Petit

Torsdag d. 30. april mødte 60 flotte køretøjer fra før 1947 op ved Klampenborg Station for at agere taxa for 330 særlig indbudte gæster til åbningen af Korsbæk på Bakken.

Damptoget startede fra hovedbanen med gæsterne og ankom til Korsbæk Station (Klampenborg Station) kl. 10.30. DSB K582 bygget i 1900 på fabrikken Breda i Italien, trækkende på vogne fra NSJKs vognpark, dels 2-3 stykker fra Slangerupbanen og endelig "Lauras vogn" DSB CF 10315, der blev benyttet til scenen hvor Laura tager hjem alene fra København d. 8. april 1940 efter

at have modtaget Dronningens for-tjenstmedalje. CF 10135 er bygget på Scandia i Randers 1923. Flere af vognene, men ikke alle, blev rent faktisk brugt til at optage Matador på Skævinge Station for 35 år siden.

Gæsterne trådte ud på en station, der i dagens anledning havde udseende som i gamle dage. Derfra gik turen så i "taxa" gennem Dyrehaven til Dyrehavsbakken, hvor Korsbæks borgere, Maude, Røde, Grisehandleren, Tante Møge og alle de andre kendte figurerer tog imod, og bød velkommen til Korsbæk.

DVK stillede med 60 flotte og meget forskellige køretøjer, således at alle kunne blive kørt standsmæssigt til Korsbæk by.

Jeg vil benytte lejligheden til at sige tak til alle "taxaer" der var mødt frem, fra alle egne af landet, sågar fra Sverige, og i tidstypisk tøj – et flot syn – tak.

*Dorte Stadil*



















## Amager

### Besøg hos Søren Lund

Onsdag d. 27. maj var DVK Mødested Amager inviteret på besøg hos Søren Lund for at se hans bilsamling og alle de andre forunderlige ting og sager som han og Ingelise har i deres private museum.

Vi var 25 M/K'er som mødtes derude i deres skønne hjem, og det er en imponerende samling af Peugeot biler Søren har, men der er også plads til Citroën og Ford.

En Peugeot 404 motor som er monteret i en motorstand blev startet op, den spandt som den skulle, på trods af at den har henligget i ca. 25 år.

Vi besøgende bidrog også lidt, Bent Sommer kom i sin fine ny erhvervede Volvo 444 årgang 1952 og Claus Sommer kom i sin nye Ford Escort 1600 GT, årgang 1973, og vi andre kom i vore dejlige men ikke ny erhvervede bil.

Tak til Søren og hans hustru Ingelise for en god og spændende aften, og vejret var jo som skabt til et udebesøg.

John Bording Laursen  
Supporter /Mødested Amager





## Amager

### 5. juni - Store køredag

Vi mødtes foran Tårnby rådhus kl 10, hvor der var morgenmad, kaffe og en enkelt lille en til halsen. 11 biler kørte vi samlet afsted, ruten gik i det skønneste vejr gennem Tårnby videre til Dragør over Holmen med udsigt til operaen og endte ved slutmålet LO huset på Islands Brygge. Her parkerede vi vores skønne gamle biler og der blev serveret sandwich, øl/vand og dejlig hjemmelavet kage og varm kaffetår. Vi tilbragte nogle skønne timer sammen ved havnekajen. Der var stor interesse fra de mange bryggeboere, som lagde vejen forbi for at se på vores smukke gamle køretøjer. Vinderen af vores storekøredags-konkurrence gik til Lillian og Jan Nielsen, der som de eneste havde en fuldtræffer.

Tak til Carsten og Janne for det flotte arrangement ved LO huset, og en stor tak til Anette og Ole som helt fra Fyn medbragte den skønne hjemmelavede kage i deres fine ford Consul.

Mvh  
Claus Sommer



Ford Escort Mk I: Claus Sommer  
Mercedes: Kaj Christensen



Morris 1000 Traveller med campingvogn, hvorfra der blev serveret på Islands Brygge ved LO Huset.



Morgenkaffe fra forsyningsvognen.  
Janne og Carsten



Samling Tårnby Rådhus.  
Ford Consul: Anette og Ole, Volvo 444: Bent Sommer, MG TF: Jan Nielsen.





Claus Bjerregaard's biler klar til afgang fra garagen



Flot restaureret VW camper



VW samlingen hos Sussi og Carsten

## Forårsløb fra Herborg

Tekst og billeder: Peder Søndergaard

Lørdag den 9. maj var der stort forårsløb, med udgangspunkt fra Videbæk.

Claus Bjerregaard fra Herborg, der selv deltog med 5 gamle Volvoer, havde sammen med Peter Høy lavet dagens program, som skulle føre hele flokken ud på en fantastisk køretur, med de gamle biler.

Allerede tidligt fra morgenen begyndte de gamle biler at dukke på p-pladsen mellem Brugsen og Westergaards Hotel i Videbæk. Her havde forbipasserende mulighed for at se de flotte biler, og snakke med deres ejermænd. I alt deltog der 31 biler og 2 motorcykler.

Alle bilerne var utroligt flot restaurerede, og der var biler af alle forskellige mærker.

Dagen startede med kaffe og rundstykker på Westergaards Hotel, og her hyggede alle gæsterne sig rigtig meget, og ret hurtigt gik snakken om de forskellige bilmærker, og alle gæsterne kunne byde ind med meget viden om specielt deres bilmærke.

Efter morgenkaffen startede de gamle biler, og stille og roligt bevægede de sig afsted ud på den planlagte rute. Det var et helt fantastisk flot syn.

Ruten havde deltagerne først fået under morgenkaffen, så for mange var det en helt ukendt rute de kom på. Forrest kørte Claus og Peter i den røde Volvo 123 GT fra 1966. Fra Videbæk kørte den flotte kortegte forbi Laugesens Have – Viftrup bak-

ke – Nr. Omme kirke – Grønbjerg. I Kronheden plantage, var der et lille ophold på vejen Langelinie, hvor der var mulighed for kort at strække ben m.m. Efterfølgende kørte vi forbi Lystbækgaard og videre til Ulfborg.

I Ulfborg var der ophold hos Sussi og Carsten, som tog godt imod hele flokken. De viste med meget stor entusiasme deres fantastiske samling af VW biler, og masser af andre gamle ting. Helt utroligt med hvilken omhu de gamle biler var istandsat, og meget imponerende, hvordan de havde fundet de mange gamle ting, som vi alle kunne huske fra vores barndom.

Både Sussi og Carsten og deres datter fortalte meget begejstret om deres fælles hobby, og alle de oplevel-



Udsnit af bilerne ved Brugsen i Videbæk



Kort stop på Langelinie i Kronhede plantage



En tilfreds arrangør af forårsløbet, Claus Bjerregaard

ser det førte med sig. Se også mere fra Ulfborg på: Hos Sussi og Carsten Andersen fik vi også medbragt frokost, og selv om vi havde spist godt på Hotellet, så var det også dejligt at spise lidt primitivt frokost.

Efter et par timer i Ulfborg, gik turen videre til Thorsted – Hoveddal – Fåborg og Finderup.

I Finderup gjorde bilerne holdt hos Hildigunn og Bent fra Westergaards Hotel. Her var der mulighed for igen at sparke dæk, og endvidere nyde den store have. Efter den efterfølgende aftensmad, sluttede dagen, og alle virkede glade efter den oplevelsesrige dag.



## Aftentur på Fyn

Vi var to Sjællandske par i hver sin Alfa Spider, der holdt ferie på Fyn. Vi var så heldige at få lov til at deltage i DVKs fynske afdelings aftentur i det fynske. Vi fik en venlig modtagelse, og fik lov til at følge efter Annelise og Benny Kock som arrangerede aftenen, så vi ikke blev væk.

Der mødte 36 veteranbiler op, det er flot på en hverdag, vi kørte en skøn tur på 32 km. i det smukke landskab, forbi Gelskov Gods og sluttede på Brobygård, hvor vi fik sludret med mange hyggelige veteranfolk.

Vi takker for en hyggelig aften.

hilsen

Bente og Hans Led, Jonna og Børge Christiansen







## Klipinge

# På tur til Thorsvang

Danmarks samlermuseum i Stege

Tekst og foto: Kai Wredstrøm

Museet åbnede først for ca. 2 år siden, i en nedlagt tørmælksfabrik. For at komme der til, kørte vi en smuk rute, ad små veje, gennem landsbyer, langs kysten af Stevns, og Præstøfjord, på turen var opgaven, at tælle hvor mange kirker vi passerede!

Selve museet, omfattede gamle håndværker værksteder, snedker-elektriker-grovsmed-damefrisør-gamle butikker-hjælme-kasketter-gamle biler-motorcykler-, og ca. 1 km. fra museet lå et stort traktormuseum, med 50 - 60 traktorer, det gav den gode tur, et ekstra plus.







En dejlig række af favoritmærket Triumph



MC-forretning og B&B på samme gård

## Uldum

# MC forretning og B&B

Tekst og Foto: Jens Heldgaard

Den 9. juni var vi inviteret på besøg hos Vagn Jensen Motorcykler i Rådved ved Horsens, og i den smukke sommeraften fandt vi frem til en flot hvid gård, beliggende i det kuperede østjyske landskab.

I en af længerne har Vagn indrettet sin motorcykelforretning og -værksted, og i en anden længe findes Dortes Bed & Breakfast med café og div. faciliteter.

Vagn har arbejdet med motorcykler siden han var 11 år, og har en helt overvejende forkærlighed for de klassiske engelske mærker bl.a. BSA, Norton og Triumph.

Han køber gerne op i ind- og udland, og renoverer så maskinerne til en høj standard, og udbyder dem herefter til salg på bl.a. Ebay, som har vist sig at være et godt forum.

På værkstedet er beskæftiget en MC-mekaniker, en ung amerikansk medhjælper og "et par pensionister til alt det løse" – og vi fik indtryk af at der var styr på tingene – flotte nye og klassiske maskiner og lækre omgivelser, giver god inspiration, og nærer drømmene om den klassiske engelske MC.

Værkstedet laver også MC'er for kunder, som ønsker deres køretøj renoveret.

Omsætningen i forretningen er ca. 50/50 på klassiske og nye maskiner, og det giver basis for et stort udbud af reservedele, som virksomheden får fremstillet til netop disse typer af maskiner.

Det var en rigtig god og lærerig aften for de godt 25 deltagere – og vi siger tak til Dorte og Vagn for rundvisning og kaffe i den hyggelige café.

Se mere på [www.vagn-jensen.dk](http://www.vagn-jensen.dk)



Smuk BSA fra 1937



Her kombineres en B&B og en fin café til kunder og gæster



En moderne triumph i sværvægtsklassen





## Hjemmebanesejr i Oresund Rally

Tekst & billeder: Michael Eisenberg

Far og søn Erik og Kim Bach Sørensen bedst foran norske og svenske topthold

Vejret var endnu pænt, da Roskildes borgmester Joy Mogensen sendte de 50 deltagende klassiske biler af sted i Oresund Rally på landevejene mellem Roskilde, Ringsted og Holbæk, men som dagen skred frem krævede regn og vanskelige veje alt af deltagerne i løbet tællende til nordeuropæisk mesterskab.

Det udnyttede hjemmebanefavoritterne Erik og Kim Bach Sørensen fra Ølstykke og Stenløse til med deres VW Scirocco GTI fra 1977 at vinde en klar sejr foran topkørere fra Sverige og Norge.

På andenpladsen kom endnu et dansk hold, Rikke U. Nissen og Michael Werdelin fra Holbæk og Ringsted i MB G GT fra 1971, og først på tredjepladsen kom et norsk mand-

skab, Aasmund Kleve og Oddvar Moland, i Volvo 123 GT fra 1967.

Oresund Rally havde også en turistklasse for deltagere med ringe eller ingen erfaring i motorsport, og her gik sejren til Peder Andersen og Jørgen Frederiksen fra Fredensborg i Triumph TR4 fra 1962.

Det 240 kilometer lange Oresund Rally tæller til det uofficielle danske mesterskab FDM DASU Classic og til det nordeuropæiske mesterskab NEZ Regularity Championship. Rallyet sponsoreret af Yokohama, Opel og Peugeot.



Roskildes borgmester Joy Mogensen sendte deltagerne i Oresund Rally af sted efter at være blevet kørt til løbets start i en Jaguar XK 140 fra midten af 1950'erne. (foto Morten Dam)







Far og søn Erik og Kim Bach Sørensen tog en sikker sejr i Oresund Rally i deres VW Scirocco GTI



Mange MG-kørere har en forkærlighed for klassisk rally, og blandt dem er Rikke U. Nissen og Michael Werdelin, som kørte deres MG B GT ind på andenpladsen i Oresund Rally



Norge har en skræmmende mængde at topkørere i klassisk rally, og denne gang var det Aasmund Kleve og Oddvar Moland i Volvo 123 GT, der klarede sig bedst. De kom ind på løbets tredjeplads



Det kan være svært for nye køere at komme ind i motorsporten, men Peder Andersen og Jørgen Frederiksen gjorde det med bravur, da de tog sejren i Oresund Tourist Rally i deres Triumph TR4



Oresund Rally er et klassisk pålidelighedsrally, hvor det ikke gælder det om at køre hurtigst, men om mest præcist at overholde en gennemsnitshastighed, der ikke overstiger 50 kilometer i timen.

Topkørerne kom på en hård opgave i løbet:

Toni Hansen, Horsens, kendt for fine placeringer i Rally Monte-Carlo Historique, havde til lejligheden journalist Felix Lenstrup, København, med som codriver i sin Audi 80 GLE fra 1979. Til trods for, at Lenstrup aldrig havde deltaget i et rally før, klarede holdet sig nydeligt med en andenplads i Åben klasse som resultat.

Det førende hold i FDM DASU Classic, det uofficielle danske mesterskab i pålidelighedsrally, far og søn-holdet Lars og Simon Hjorth fra Frederikssund og Middelfart, mødte op med høje forventninger i deres Triumph TR4A fra 1967. Som vindere af de to foregående års Oresund Rally håbede de at tage sejren for tredje år i træk, men tændingsproblemer satte dem ud af spillet på løbets anden halvdel.

En anden fra Rallye Monte-Carlo Historique kendt topkører, den tidligere danmarksmester i hastighedsrally, Hans Kolby fra Lem og England, havde ladet sin Lancia Fulvia HF blive i garagen i England og mødte op i en Jaguar E fra 1969 med topcodriver Ole Frederiksen fra Skibby til at vise vej. Uheldigvis satte motorproblemer en stopper for, hvad der ellers så ud til at være blevet en udmærket placering.

Et af Sveriges bedste hold med topplaceringer i Rallye Monte-Carlo Historique, ægteparret Anna og Hans Sylvan, har stadig en topplacering til gode i Oresund Rally. I deres Porsche 924 turbo fra 1979 blev de denne gang nr. 6 efter et løb, som de ikke selv mente, at de havde kørt optimalt.





Lagonda

## Auktion

**Henrik Frederiksen har besluttet sig for at afhænde den enestående bilsamling, som han har erhvervet sig gennem de seneste år.**

Mange af vore klubmedlemmer har nydt godt af Henrik Frederiksens gæstfrihed og glæde ved at vise samlingen frem til de mange, der har vist interesse for at se samlingen på godset Lyngsbækgaard på Mols.

Henning Thomsen, som repræsenterer auktionsfirmaet Bonhams i Danmark, bekræfter overfor Veteran Tidende, at salget af 48 biler er snart forestående, idet datoen for en international auktion på Lyngsbækgaard er berammet til lørdag den 26. september med eftersyn dagen før.

Det er naturligvis en stor ære at få lov til at sælge en så enestående samling.

Henrik Frederiksen er i den situation

at han, uden skelen til prisen, har mulighederne for at købe, hvad han finder interessant. Så med et sikkert øje for sjældenhed, kvalitet, design og smukke detaljer består samlingen nu af køretøjer indkøbt fra både USA, England og Europa. Køretøjer af typer og modeller som sjældent tidligere har været set i Danmark og slet ikke samlet i een og samme samling.

Derfor vil denne auktion også se, at mange internationale samlere vil lægge turen omkring Mols i dagene omkring den 26. september.

Man vil uden tvivl opleve skyhøje priser aldrig tidligere set i Danmark, men her er der tale om sjældne og kostbare køretøjer, der alle er restaureret, indregistreret på historiske danske nummerplader og køreklare, som en hvilken som helst international Concours de Elegance vil byde velkommen.

Blandt klenodierne kan nævnes mærker som Lagonda, Jaguar SS100, adskillige Rolls Royce Silver Ghost, Bentley, Packard, Pierce Arrow, Duesenberg, Mercedes, Horch og Maybach. Sidstnævnte er nok de mærker, der vil indbringe de højeste bud.

Der forestår nu en større opgave med research, fotografering og beskrivelse af hvert køretøj.

Vores andet DVK medlem, Peter Larsen, der er en anerkendt skribent af mesterværker om Talbot Lago og senest Saoutchik, har opgaven med at finde dokumentation og derefter skrive teksten om hver bil til auktionkataloget, der i sig selv bliver et samlereobjekt.

Henning Thomsen  
Bonhams Representative, Denmark.





Jaguar SS100



Maybach

## Spørgsmål fra Græsted Stads- og Lokalarkiv

Græsted Stads- og Lokalarkiv vil gerne vide hvad dette er for en bil. Den tilhørte Græsted Trælast, Græsted Stationsvej 78.

Billedet er udateret og det kunne være spændende at finde flere oplysninger via bilen og få en periode på.

På nummerpladen står der B3598.

Louise Engberg,  
Museumsinspektør,  
MUSEUM NORDSJÆLLAND

Svar sendes til:  
vt@veteranbilklub.dk





Den første STANDARD – 1903  
(fabriksfoto)



# Standard

– et flag, en kvalitetsbetegnelse eller et bilmærke?



Af: Jens Ørvad

Standard Motor Company, som ikke huskes af mange i dag, blev grundlagt i Coventry i 1903 og blev en af "De seks store", som i den engelske bilindustri's velmagtsdage var en fællesbetegnelse for firmaerne Austin, Ford, Rootes (Hillman, Humber, Sunbeam), Morris med MG, Riley og Wolseley, samt Standard og Vauxhall, inden fusioner og opkøb totalt ændrede billedet.

I modsætning til de fleste af de andre bilfabrikker i Coventry og det øvrige Midland-område startede Standard ikke, som forløbet ofte var, med at fremstille cykler for senere at udvide med motorcykler og biler. Selskabet blev grundlagt af Reginald Walter Maudslay (1871-1934) med en kapital på £ 5000.

Maudslays far havde omkring 1890 grundlagt Maudslay Motor Company, som fra starten fremstillede marine-motorer, men senere blev kendt som producent af busser og lastbiler.

Man kan undre sig over, at Maudslay valgte navnet "Standard" til sine biler, men den gang havde ordet en ganske anden betydning end i dag. På den tid var de fleste engelske biler ikke præcisionsarbejde, dvs. at mange af delene blev tilpasset til den enkelte bil og ikke tilpasset i serier. Denne praksis gjorde efterfølgende forsyningen af reservedele ret kompliceret. Maudslays biler skulle med andre ord produceres op til standard; en holdning som Cadillac i øvrigt var pioner for i USA. Som de fleste andre af datidens engelske

bilfabrikker rådede Standard ikke over udstyr til fremstilling af karrosserier. De komplette chassiser blev fremstillet i Coventry og derefter transporteret til Newport Pagnell, hvor karrossierne blev leveret af firmaet Salmons & Sons. Det var det firma, som senere blev kendt som Tickford, og hvor bl.a. Aston Martin senere blev produceret.

Standards biler fik pga. Maudslays produktionsprincipper et godt renommé og den store 20hp Six blev af den engelske regering i 1911 valgt til at være officiel transport for Kong George V under hans besøg i Indien, hvor han skulle krones til Kejser af Indien.



## 1914-1918

Hvad der måske er endnu mere ukendt, er det faktum, at Standard Motor Co. både under 1. og 2. verdenskrig var storleverandør til det engelske flyvevåben, Royal Air Force, men ved krigsudbruddet i 1914 havde Standard endnu ikke haft leverancer til militæret. På det tidspunkt var Standards produktion spredt på flere mindre anlæg nær Coventrys bymidte, hvilket betød at Standard ikke kunne udvide produktionsapparatet og dermed få del i de lukrative ordrer fra Krigsministeriet.

Mod forventning sluttede verdenskrigen ikke hurtigt, og den britiske regering begyndte derfor at interessere sig for brug af fly i angrebsøjemed. Standard Motor Co. blev overtalt til at påtage sig produktion – ikke konstruktion – af militærfly, og da de eksisterende bygninger ikke kunne anvendes til flyproduktion, blev Standard opfordret til at anskaffe sig nye faciliteter. Standard besluttede derfor at flytte uden for byen og fandt et egnet areal i forstaden Canley og begyndte hurtigt at opføre en ny fabrik på stedet.

De første fly man byggede – eller samlede – var et lille dobbeltvinget jagerfly BE-12 forsynet med en 150 hk RAE Type 4 motor. Senere blev der også fremstillet RE-8 rekognosceringsfly (også et fly fra Royal Aircraft Establishment) og Bristol jagerfly. Da krigen sluttede i november 1918 var der 2600 ansatte i produktionen, men da var det slut med at bygge fly – i denne omgang. Fabrikken skulle nu omdannes og medarbejderne omskoles til bilproduktion.

## Efter 1918

Selv om Standard hurtigt efter etableringen havde satset på større og dyrere biler, blev de følgende år meget vanskelige for Standard Motor Co. Motorprogrammet trængte til fornyelse; de ældre topventilede motorer var stadig med fritliggende, uindkapslede stødstænger og vippearmer. Der manglede også et klart defineret modelprogram.

Efterhånden kom der dog mindre og mere moderne motorer på programmet, og det blev bl.a. den lille sideventilede motor fra S-typen, som i

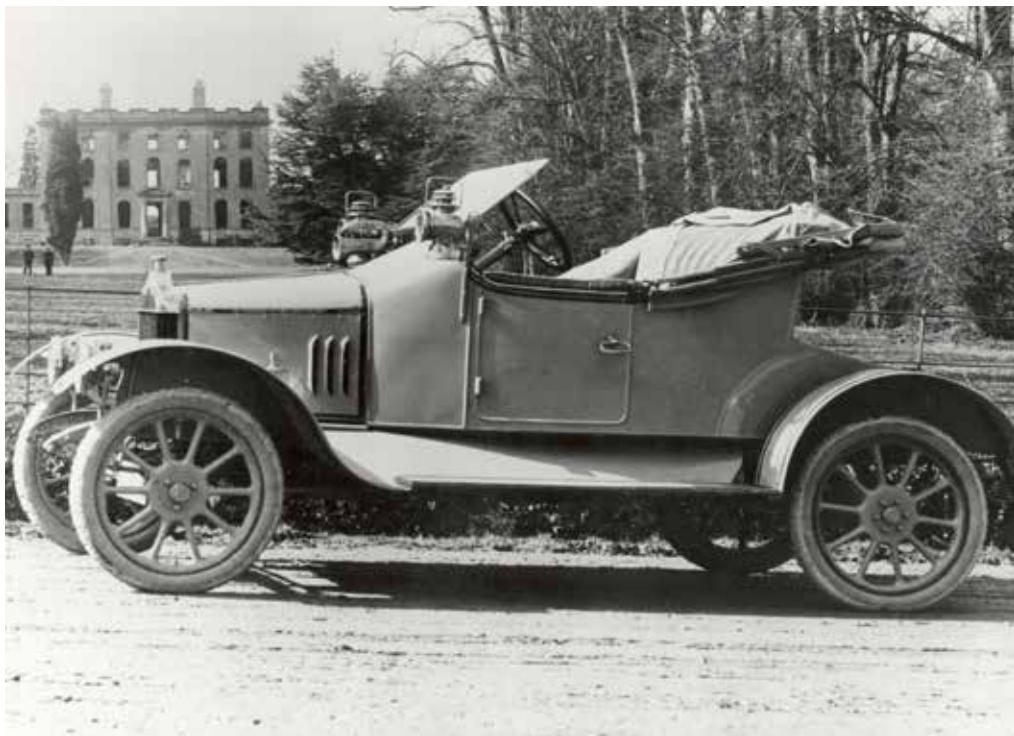
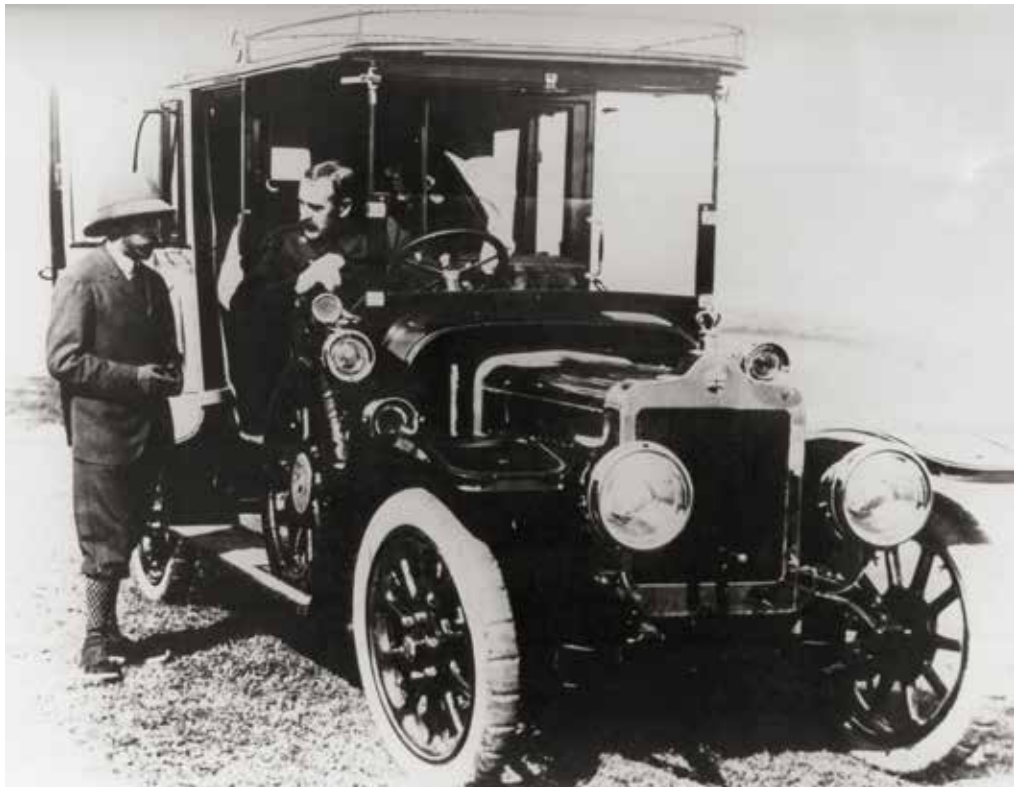

moderniseret form blev anvendt op i gennem tyverne, indtil en helt ny model med en ny motor "Little Nine" var klar i 1927. Den første udgave var på 1153 cc og havde kun to hovedlejer, men det skulle vise sig, at Standard havde en masterplan for udvikling af denne motor.

Ikke mindst den 6-cylindrede udgave af den nye motor med 7 hovedlejer blev en langvarig succes, ikke mindst pga. leverancerne til SS (Ja-

**Kong George V ved den store model 20hp 1911, under kroningsbøget i Indien. Derunder en Standard RHYL 9,5 hp fra 1914. (fabrikfotos)**

guar). Der blev senere (1935) udviklet topventilede versioner, som også blev leveret til SS. Disse motortyper blev produceret helt op til 1948.

I årene efter første verdenskrig var Standard i flere omgange i økonomiske vanskeligheder, så Standard's



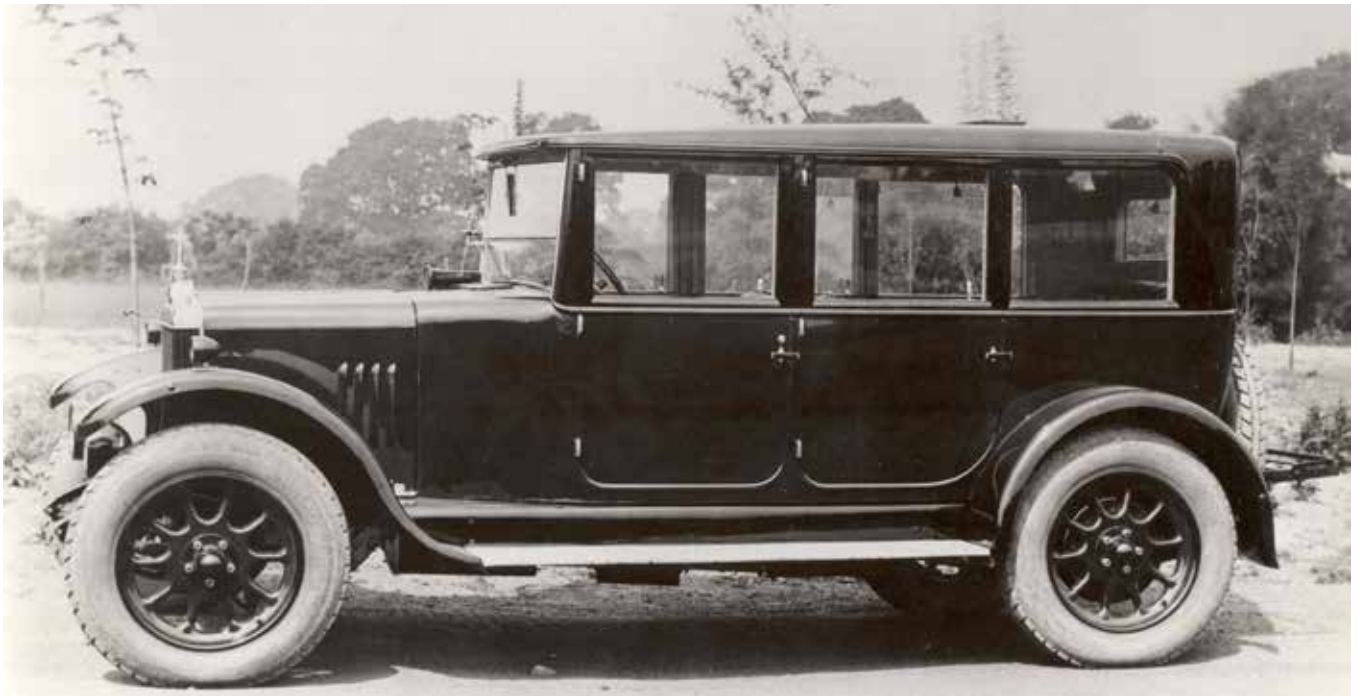

Standard 14 hp. Pall Mall, 1925 (fabriksfoto)

bank, Barclays Bank, truede sidst i tyverne med at lukke for kreditten til Standard, og det siges at dette kun blev undgået, fordi en anden Barclay-kunde, William Morris (Lord Nuffield) meddelte banken, at han ville afbryde samarbejdet, hvis Barclay gjorde alvor af sin trussel over for Standard Motor Co. Krisen blev overvundet og op i gennem trediverne fik Standard et modelprogram, der stort set kunne matche bilerne fra Austin, Morris og Rootes og selvfølgelig også de to amerikanere, Ford og Vauxhall.

Trods de økonomiske problemer blev Standard i tyverne og begyndelsen af trediverne den største bilproducent i Coventry, og med en produktion på mere end 50.000 biler på et år blev Standard kun overgået af Austin, Ford og Morris. Fremgangen i trediverne skyldtes ikke mindst John Black, som tidligere havde arbejdet for Hillman. Han flyttede i 1929 til Standard og blev i 1934 administrerende direktør.

John Black havde deltaget i første verdenskrig i Royal Navy og var med i det fatale slag ved Gallipoli. Senere deltog han med Royal Tank Corps i Frankrig. Efter krigen flyttede han til Coventry og fik job hos Hillman, hvor han sammen med Spencer Wilks

– som senere blev chef for Rover – kom til at lede Hillman. Det skal lige nævnes, at Black og Wilks i mellemtiden var blevet svogre, idet de hver havde giftet sig med en af Hillmans otte døtre. Da Hillman-fabrikken blev overtaget af Rootes-brødrene, valgte de to svogre at finde nye jobs.

Måske på grund af sin militære karriere havde John Black en meget karismatisk og efter sigende diktatorisk ledelsesstil, som kom frem, da Reginal Maudslay trådte tilbage, og Black blev øverste chef og dermed den endelige beslutningstager. Allerede året efter kom der en helt ny karrosseristil på Standard-bilerne med fastback og samtidig et udvidet modelprogram.

Da Black tiltrådte hos Standard, fremstillede man selv karrosserierne til de fleste modeller efter systemet med et træskelet, opbygget på chassissrammen og efterfølgende beklædt med de enkelte pladedele. Morris og Hillman var allerede i begyndelsen af trediverne begyndt at anvende karrosserier helt af stål, og Austin, Ford og Vauxhall var på vej. Den nye produktionsmetode krævede store investeringer i værktøjsmaskiner, og det blev derfor almindelig praksis, at man overlod produktionen af karrosserier og delene hertil

til de store firmaer, som havde specialiseret sig i masseproduktion. De største, dengang uafhængige, leverandører var Briggs Motor Bodies, Fischer & Ludlow samt Pressed Steel. Specielt F & L og Pressed Steel havde en meget stor kundebase og leverede til flere konkurrerende bilfabrikker på samme tid. Briggs var hovedleverandør til Ford.

I 1937 havde Standard alle de ovennævnte karrosserifabrikker som leverandør til sit modelprogram:

Briggs:

Flying Fourteen, Flying Twenty.

Fischer & Ludlow:

Flying Nine, Flying Ten.

Pressed Steel:

Flying Twelve, Flying V-Eight.

På den tid var der ikke den store eksport af Standard-bilerne, og de var ikke kendte i udlandet i samme grad som f.eks. Austin og Morris. Det blev der ændret på efter afslutningen af 2. verdenskrig, men herom senere.

#### Topventilede motorer til SS Jaguar

Dette er ikke en historie om Jaguar, men samarbejdet mellem Standard og SS (Jaguar) havde så stor betydning for Standard, både teknisk og økonomisk, at det ikke kan overses i denne beretning.





**Standard 20 1936-39** (fabriksfoto)

Oprindeligt leverede Standard sin 6-cylindrede, sideventilede motor til SS 1. Denne motor havde en beskedne ydelse på 68 hk og en topfart på 81 mph. William Lyons ønskede bedre præstationer, men Standard-motoren var tilsyneladende ikke i stand til at yde mere. I bogen om Standard Motor Company fortæller forfatteren Graham Robson, at motorkonstruktøren Harry Weslake op søgte William Lyons og mødte ham med denne salut: "Deres biler minder om en overpyntet lady uden hjerne – der er ikke noget under hjælmen"!

Efter at Lyons havde sundet sig oven på dette budskab, opfordrede han Weslake til at komme med en bedre løsning, men baseret på Standard-motoren. Weslake designede derefter et helt nyt, topventilet topstykke monteret på en modificeret motorblok fra den sideventilede udgave. Det nye topstykke var af cross-flow-typen og blev forsynet med to SU-karburatorer. Ydelsen var øget til 102 hk ved 4600 omdr./min. og top hastigheden var nu 86 mph., hvilket var betydeligt bedre end, hvad Standard nogensinde havde opnået med de sideventilede motorer i sine egne modeller.

På samme tid havde SS for første

gang fået en cheffingeniør, William Heynes. Heynes kom ligesom flere af de ledende Standard-folk, bl.a. direktøren John Black, fra Humber eller Hillman, og det var dem, der havde anbefalet Heynes til William Lyons. Det lykkedes også William Lyons at overtale Standard til at købe helt nyt produktionsudstyr til sin nye motor, som skulle produceres hos Standard, men kun anvendes i den nye generation af SS-Jaguar.

Senere blev Weslake også bedt om, at ombygge den 4-cylindrede, sideventilede 1,5 l. motor på samme måde, dog uden at bruge den kostbare cross-flow udførelse. Denne motor blev indtil til krigen kun brugt af SS-Jaguar, men dukkede efter krigen op på de første Standard-TRIUMPH modeller – 1800 saloon og 1800 Roadster.

**Flying Standard 8, 1946** (fabriksfoto)







**Flying Standard 14, 1946** (fabriksfoto – fra Danmark!)

### Standard V-8

Til manges overraskelse præsenterede Standard i oktober 1936 en ny model "Flying V-Eight" med en sideventilet V-8 motor på 2686 cc, som ydede 75 hk. Bilen var først og fremmest tænkt som en konkurrent til engelsk Fords V-8 model, men også til Riley, Rover, SS-Jaguar og Wolsley. Standard'en kostede £ 349; Ford'en kostede blot £ 210!

Selvom motoren tilsyneladende var både velkonstrueret og velfungerende, fik den kun en kort levetid; produktionen sluttede allerede i slutningen af 1937. Motoren blev aldrig anvendt i andre mærker eller modeller. Coventry Climax var i øvrigt leverandør af en del komponenter til Standards V-8 motorer.

### Standard Flying Eight

I efteråret 1939 var Standard imidlertid klar med en helt ny model, Flying Eight, som var Standards første model med uafhængigt forhjulsophæng. Det var første gang Standard havde en 8-model, og den var

samtidig den første af de populære engelske 8 hp biler, som havde uafhængigt forhjulsophæng. Karrosseriet var også nyt og blev fremstillet på en ny fabrik (Fischer & Ludlow) nær Standards fabrik i Canley, og der blev bygget både en saloon-version og en convertible-model.

### Standard som leverandør til andre

Selv om Standard selv havde et bredt modelprogram, havde man i mellemkrigsårene, udover leverancerne til SS (Jaguar), adskillige leverancer af chassiser til selvstændige karrosseribyggere, først og fremmest: Avon i Warwick, Carbodies i Coventry, som senere blev overtaget af Daimler og blev producent af de kendte London-taxier. Endvidere var der Mulliner of Birmingham, som senere blev et datterselskab af Standard-Triumph. En anden kendt aftager var den tidligere nævnte Salmons /Tickford fabrik i Newport Pagnell. Dette firma blev i 1955 opkøbt af David Brown og indgik i Aston Martin/Lagonda-produktionsapparatet.

### Standards militærproduktion efter 1936

Standard havde som tidligere nævnt under første verdenskrig været en kompetent producent af militærfly på den nye fabrik i Coventry.

I 1936 blev Standard igen involveret i flyproduktion. Det var blevet klart, at Royal Air Force i betragtning af den voksende krigstrussel i Europa behøvede en væsentlig forøgelse af sin flåde af fly; man talte om en tre-dobling. Den etablerede flyindustri havde ikke mulighed for at øge sin kapacitet til dette mål, hvorfor regeringen henvendte sig til bilindustrien, som allerede under 1. verdenskrig havde vist sig i stand til at påtage sig opgaver for forsvaret. Ideen var, at der skulle bygges nye fabrikker (ca. 9) og eventuelt foretages udvidelser af nogle eksisterende. Disse fabrikker blev kendt som "skyggefabrikker" og skulle primært anvendes af bilfabrikkerne til produktion af flymateriel til RAF.

Regeringen ville sørge for finansiering og opførelse af fabrikkerne,

medens de etablerede producenter skulle stå for driften. Da anden verdenskrig syntes uundgåelig, blev bl.a. de komplicerede 14-cyl. Bristol Hercules flymotorer, som bl.a. blev anvendt i RAFs Lancaster og Wellington bombeflyene, fremstillet hos Standard. Inden da havde Standard bygget ca. 750 træningsfly af Airspeed Oxford-typen. Senere blev Standard også involveret i produktion af sektioner til et helt ny jagerfly, som senere blev kendt som Gloster Meteor, RAFs første jetdrevne jagerfly.

Medens flyproduktionen for Standards vedkommende udelukkende foregik i den nye Banner Lane fabrik, som blev Standards skyggefabrik, fortsatte bilproduktionen i Canley, hvor der især blev fremstillet lette køretøjer baseret på en Standard 12 til militærbrug. Samtidig blev der produceret komponenter til flyproduktionen på andre fabrikker. F.eks. blev der under krigen fremstillet ca. 250.000 udløsningsmekanismer til bombefly. Det skulle senere vise sig, at Banner Lane blev en pengemaskine for Standard.

Det var utvivlsomt kombinationen af god indtjening takket være militærproduktionen og ønsket om at konkurrere med William Lyons, der i slutningen af 1944 fik John Black og dermed Standard Motor Co., til at købe resterne af Triumph bilfabrikken. Bygningerne var blevet sønderbombet i 1940 og firmaet var derefter i noget, der lignede betalingsstandsning. Det betød, at Standard i virkeligheden kun overtog et varemærke og noget know-how.

Med overtagelsen af Triumph så John Black en mulighed for at konkurrere med William Lyons Jaguar uden at miste det lukrative samarbejde med Lyons som leverandør af de hovedkomponenter, som Lyons behøvede for at kunne gennemføre udviklingen og væksten af SS Jaguar. Samarbejdet med Jaguar endte efter mange diskussioner mellem Black og Lyons i 1952 med, at Lyons af Standard købte hele produktionsudstyret til de 6-cylindrede motorer, som kunne sætte ham i stand

til at producere sine egne motorer. Det skulle senere vise sig, at John Blacks forstod at udnytte mulighederne, der lå i at bruge Triumph-navnet i sin markedsføring. Men det er en helt anden historie.

#### **Efter 1945**

Da japanerne var blevet besejret sluttede 2. verdenskrig i august 1945, og da var den britiske økonomi i knæ. Det var derfor tvingende nødvendigt, at industrien hurtigst muligt blev omstillet til fredsproduktion og til at producere varer, som kunne eksporteres, ikke bare til kolonierne, men også til den øvrige verden, der kunne betale i fremmed valuta, helst dollars.

Den britiske regerings budskab til bilproducenterne var klart: "Export or die". Underforstået: Hvis I ikke eksporterer, får I heller ingen tildelinger af stål, der som følge af krigen også var en stor mangelvare. Regeringens besked til bilfabrikkerne var desuden, at de skulle rationalisere deres modeludbud og udvikle nye modeller, som havde eksportpotentiale.

Der var kun én af "De Seks store", som til fulde efterkom dette krav: Standard Motor Co., som utvivlsomt heri så en mulighed for en mere rationel produktion med større indtjening, end hvis man fortsatte som hidtil med et produktprogram, der stort set lignede det, de andre store også fremstillede.

Der var dog også en lille fabrik, som tog handsken op: Bradford, som med sin nye model Jowett Javelin skabte en britisk bilmodel, som både i udseende og teknik var i en klasse, der i nytænkning kun er blevet overgået af Issigonis' forhjulstrukne biler fra BMC. Standards direktør, John Black, var af den overbevisning, at hvis en britisk bil skulle have eksportsucces uden for det britiske imperium, skulle det være en "verdensbil", der så meget som muligt lignede en amerikansk bil. Amerikanske biler var jo den gang stadig det mest eftertragtede, næsten uanset hvor i verden man drømte om nye biler.

#### **NXI Nash Small car project**

Selv om Standard var travlt optaget af at udvikle sin egen efterkrigsmodel, var man stadig åben for at gå ind i projekter for andre bilfabrikker:

I 1949 udviklede det amerikanske Nash Kelvinator selskab et projekt NXI, en lille bil, som senere skulle blive til Nash Metropolitan, baseret på Austin komponenter. Nash så ikke sig selv i stand til at udvikle en bil i den størrelse, man havde i tankerne. Nash henvendte sig derfor til Fiat, Austin og Standard med henblik på at etablere et samarbejde. Standard var positiv overfor projektet og foreslog en bil, som var baseret på Triumph Mayflower-komponenter. Der blev dog aldrig bygget en prototype, og det endte med, at Austin fik opgaven og i 1954 havde de Metropolitan-modellen klar.

#### **Walter Belgrove, Standards designer/konstruktør**

Men tilbage til Standards eget projekt. Hvordan kunne man så få en britisk bil til at ligne en amerikaner? Man finder et sted, hvor der findes amerikanske biler, så Walter Belgrove, som tidligere havde været designer hos Triumph, blev derfor sendt til London, nærmere betegnet Grosvenor Square, hvor den amerikanske ambassade lå. Belgrove var bevæbnet med en skitseblok og fra de skitser, han lavede, er det helt tydeligt, at det var Plymouth 1939, som han valgte som inspiration til det, der blev til Standard Vanguard, type 1 og 2.

Noget tyder på, at projektet til en vis grad lykkedes: I FDMs Motor skrev civilingeniør Svend Birkmand i en anmeldelse af Vanguarden bla. at "i Vanguard har vi en vogn, som med hensyn til køreegenskaber og rummelighed og moderne linjer meget vel kan erstatte de amerikanske vogne. Vi behøver derfor ikke frygte dollarmangelen på det punkt; kan vi blot skaffe Sterling, kan vi blive flot kørende".

Desværre for Belgrove – og for salget af Standard Vanguard indtil 1956 – insisterede John Black på,



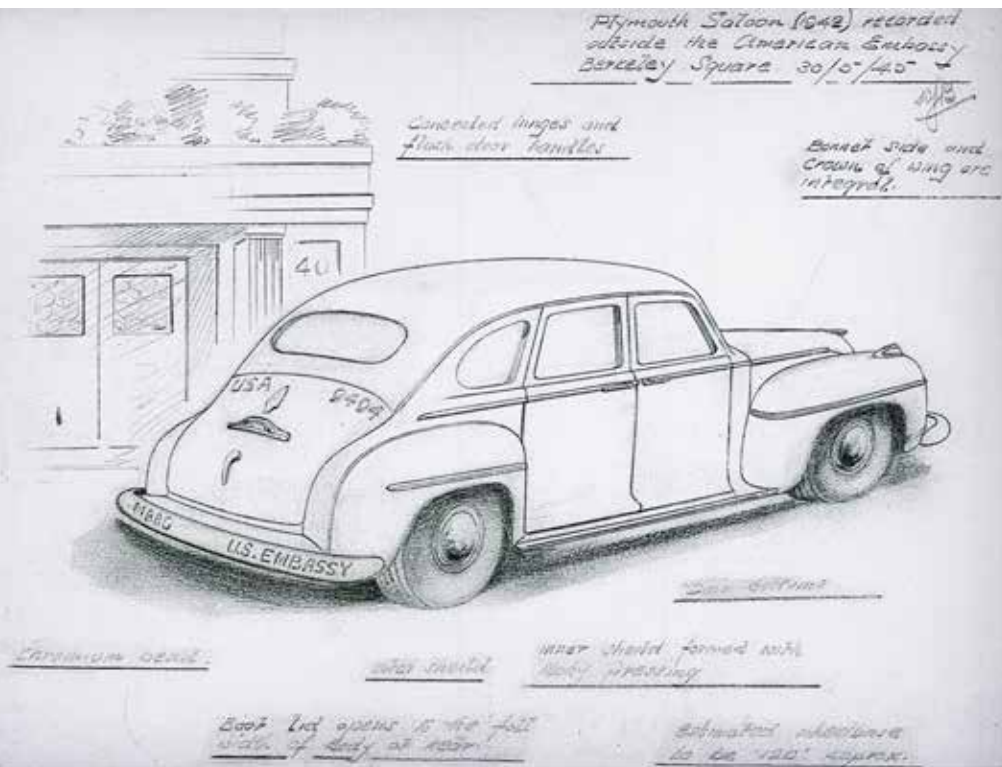

Jowett Javelin, som var Vanguardens samtidige, havde den akselafstand, som Vanguarden også burde have haft.

Tv: Walter Belgrove's skitse af en Plymouth 1941-42, der gav inspiration til Vanguardens udformning

Th: Standards direktør, John Black, ved den første Vanguard model – og den første danske Vanguard brochure.

Vanguard i 1950-udgaven. Bemærk den korte akselafstand.



at akselafstanden på den forholdsvis store bil kun skulle være 94 tommer (2388 mm), hvor Belgrove kæmpede for en afstand på mindst på 20 cm mere. Den korte akselafstand gav besværlige adgangsforhold til bagsædet, og blev da også næsten det eneste gennemgående punkt til kritik i testrapporterne fra ind- og udland efter præsentationen i 1947.

Vanguard'ens mange gode egenskaber – til en fornuftig pris – skabte god afsætning på eksportmarkederne, bl.a. i Skandinavien, Benelux og Svejs og selvfølgelig de britiske dominions. I starten eksporterede man kun færdige biler fra England, men efterhånden kom der også gang i eksporten af dele til samling, (CKD-kits) til bl.a. Sverige. I Danmark solgte man indtil 1950 kun de engelskbyggede biler, som desværre viste sig at være plaget af nogle børnesygdomme, bl.a. ratgearskiftet og forhjulsophænget gav problemer, ligesom der var problemer med tætningerne omkring døre og bagagerumsklap.

Selvom Standard-teknikerne havde travlt med løse de tekniske problemer med 1. generations Vanguard'erne, lykkedes det alligevel flere gange for Standard gennem omkring Vanguard'en at leve op til ønsket om



at være i spidsen med nye tiltag. Det var således en Vanguard, som blev den første engelske bil, som kunne leveres med et elektrisk aktiveret overgear fra Laycock de Normanville; det skete i begyndelsen af 1950. I begyndelsen af 1954 var Vanguard den første engelske personbil, som kunne leveres med en fabriksmonteret dieselmotor.

Motoren, som først og fremmest var udviklet til Ferguson traktoren, var på 2092 cc og kunne i Vanguard-udgaven yde 60 hk/3800 omdr. Den beskedne ydeevne kunne også aflæses i tophastigheden, som var ca. 105 km/t. Den beskedne ydeev-

ne har sikkert også hæmmet salget, som kun blev på 1973 biler.

Blandt de Standard-importører, som samlede Vanguarden af CKD-kits, var Carrosserie Imperia i Nessonvaux i Belgien, som havde importeret Standard i mange år. I 1950 kreerede Imperia en Vanguard cabriolet, som blev præsenteret på Geneve-biludstillingen i 1950, men da den kom til at koste dobbelt så meget som en Jaguar XK 120, blev der ikke noget salg. Imperia forsøgte sig igen med cabriolet-udgaver af typerne 1A fra 1952 og Mk. 2 fra 1953, men stadig uden større held og disse to eksemplarer eksisterer ikke mere.

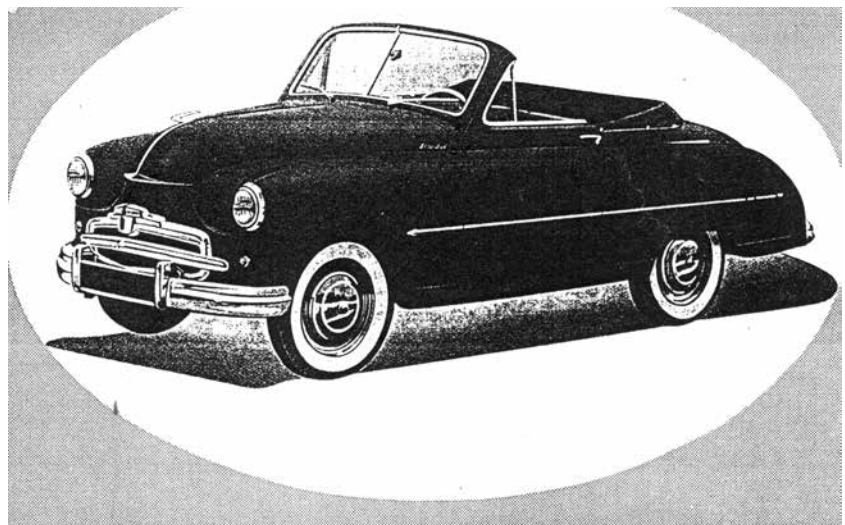
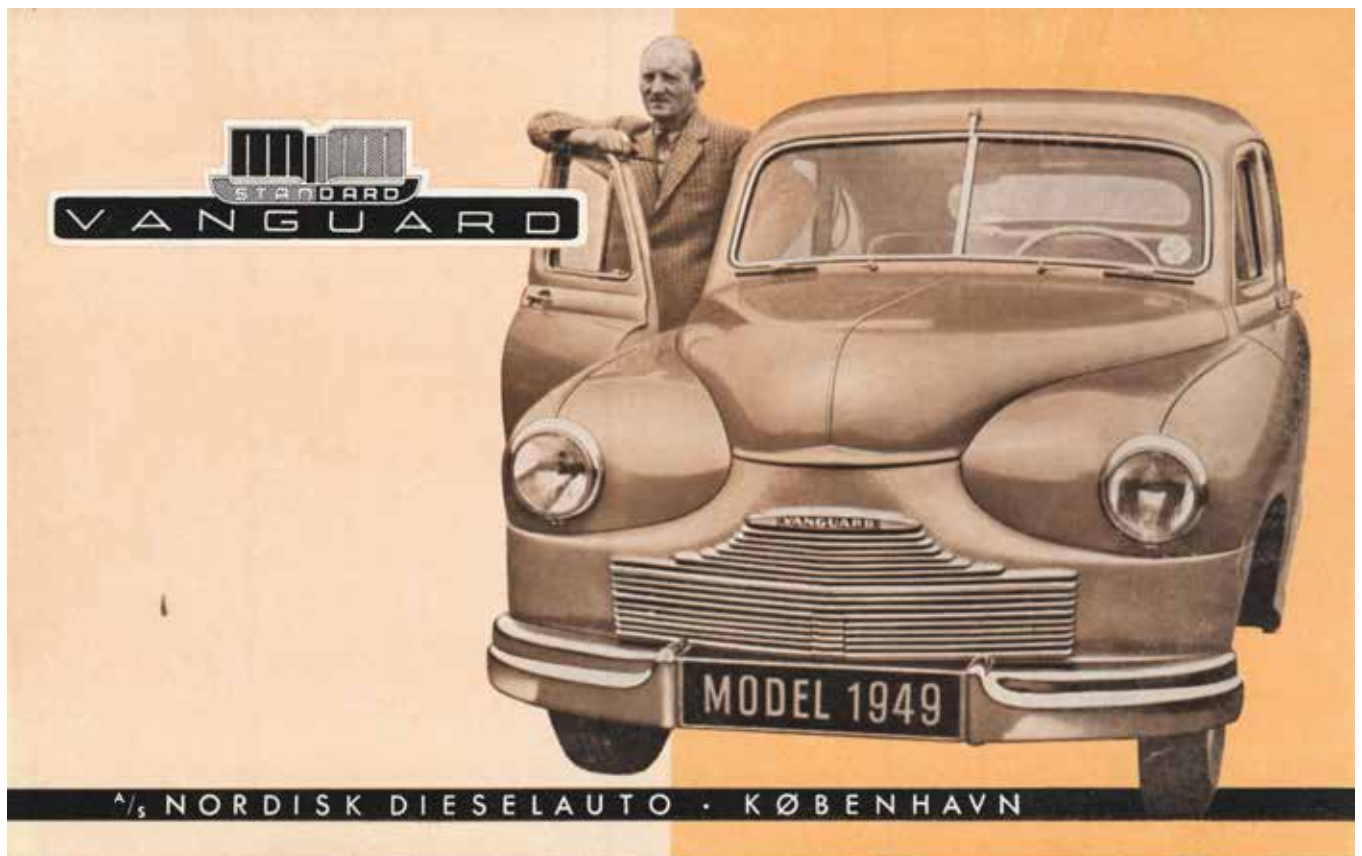

IMPERIA S. A. NESSONVAUX PRÉSENTE  
*Le Cabriolet Vanguard "Nessonvaux", 1952*

Den første prototype blev skænket til den belgiske konge og blev senere gemt væk hos en samler i Belgien, indtil den i 1991 blev købt af en engelsk Vanguard-fan, som i forvejen havde mindst 7 Vanguard'er. Efter et meget omfattende restaureringsarbejde og en investering på ca. £ 24.000 (1993-priser), står Vanguard/Imperiaen idag i concours stand.

I forbindelse med modelåret 1950 blev der foretaget en lang række

forbedringer, først og fremmest på ratgearet og fortøjet. Af mere synlige ændringer var afdækningen af bag-skærmene og en kølerfigur.

På 1952-modellen skete der yderligere ændringer: bagruden i saloon-modellerne blev større, kofangerne var nu fremstillet i et stykke og fik samtidig ny profil. Kølgeritteret blev erstattet af en forkromet ramme om luftindtaget med en enkelt tværribbe.

*Fortsættelse følger i næste blad.*

Den velformede, belgiske Vanguard/Imperia, 1950, som findes idag – og en annonce for 1952-modellen.

Herunder ses en Vanguard-variant fra Victoria, Australien. Bemærk sidedøren.





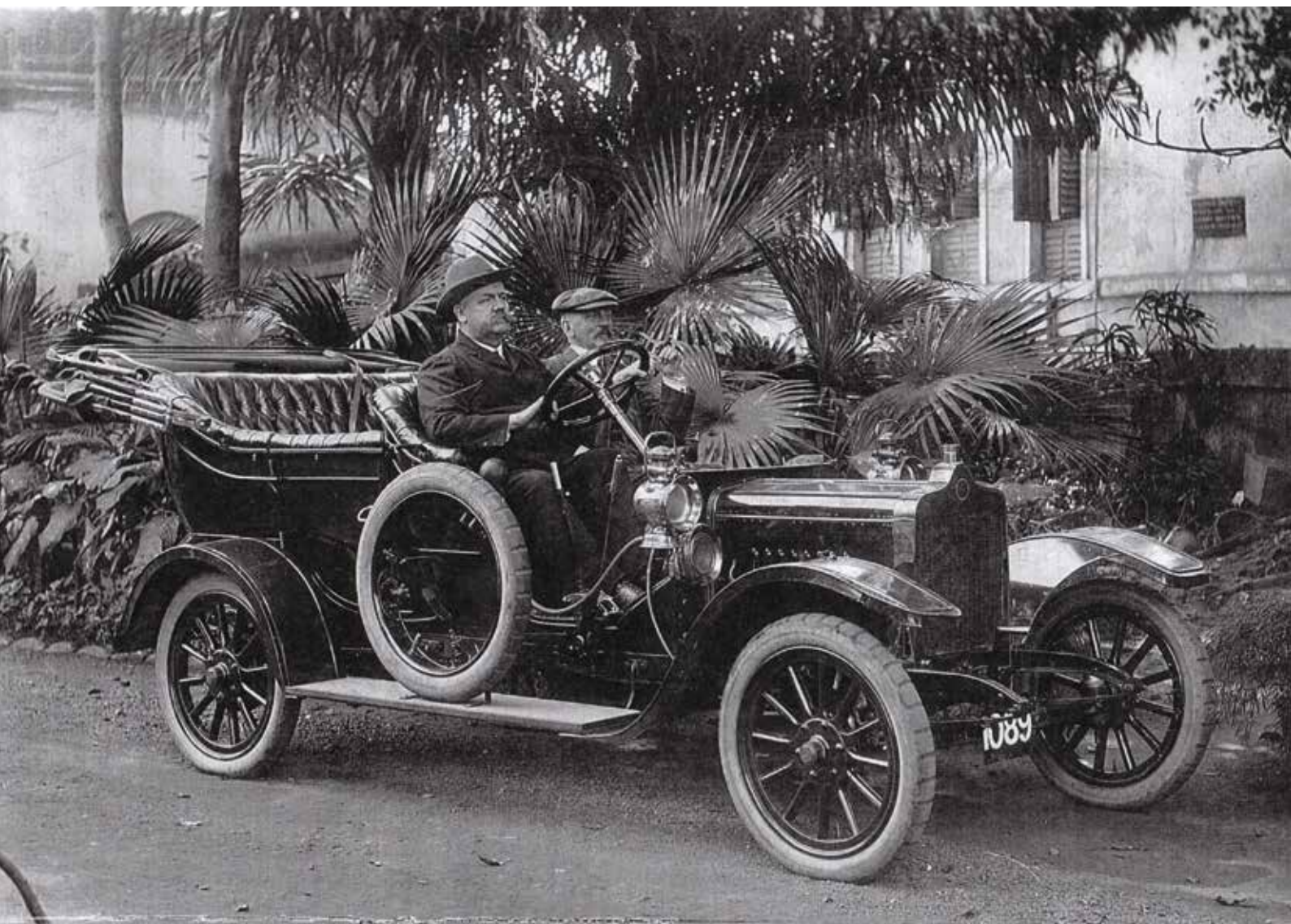

## Om en Standard fra Indien på besøg i Danmark

Tekst og billeder:  
Eugenio Lai

Da Jens nævnte at der var gang i en artikel om Standard, kom jeg med det samme på, at jeg har en historie om en ældre model, som har været på besøg i Danmark. Her er den.

Eigil Møller var min tipoldefars bror, gift med Augusta. De flyttede til Indien, og ejede en the-plantage i Darjeeling i Nordindien, på grænsen mellem Nepal og Bhutan. De var blandt de første der forsøgte at dyrke the i højlandet.

Eigil Møller ejede en 6 cylindret Standard model B 30hp, fra 1907 eller senere. Ifølge min research kan den i hvert fald ikke være den senere, mindre model 20hp; den har

nemlig fælge med 10 eger i stedet for de 12 på 30hp-modellen.

Standard var en populær bil i Indien, især efter at der i 1911 blev lavet en aftale med den indiske regering om at levere alle bilerne til kroningen af kong George V og Dronning Mary som kejser og kejserinde af Indien. I alt blev 70 Standard biler af 6 forskellige typer sendt til Indien, alene ved denne begivenhed.

Da Eigil og Augusta skulle på ferie i Danmark, havde de bilen med sig på dampskibet. Ifølge de beretninger jeg har fået fra min mors moster, har de været på besøg i Tibirke huset. Huset, tegnet af Arkitekt Ejnar Dygg-

ve, og var et vinderprojekt i en konkurrence om et sommerhus arrangeret af Politikken i 1916. Det blev bygget af Eigils niece Gerda Schäffer, som både var murer og arkitekt. Bygherren var Gerdas bror, Axel Schäffer. Huset blev opført i 1917.

Da Eigil døde, testamenterede han huset til familiens efterkommere, og der blev stiftet en fond, hvorfor vi efterkommere idag kan bruge huset. Huset står idag som i 1917, bortset fra minimale detaljer. Mange af de møbler der blev lavet til huset, eksisterer også endnu.



Standard 30 HP, begge fotos taget i Darjeeling Indien, sikkert da bilen var ny. Man kan se at Dunlop-dækkene er helt friske. Ved rattet sidder min tipoldefars bror! Desværre er der ingen fotos af bilen fra Danmark, der formentlig har været kort efter 1917.



Huset i Tibirke bakker, fotograferet i 1917. Gerda Schäffer står i døren.



2011.



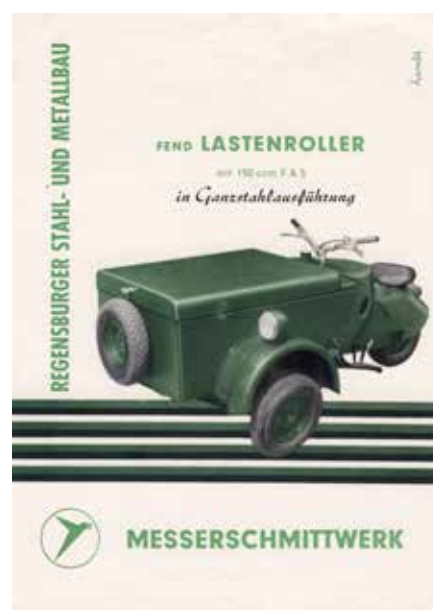

## Da kabinescootere var meget populære

**I slutningen af 1950'erne kunne man køre tørskoet på motorcykelkørekort**

Af Villy Poulsen

Da 2. verdenskrig sluttede, opstod der et nærmest fantastisk behov for transport. For langt de fleste, billig transport. De små motorcykler, især med 2-takts motorer, blev voldsomt populære. Efterhånden blev der også råd til større motorcykler – og lidt senere igen, hen mod sidste halvdel af 1950'erne, kom de helt små biler ind i billedet.

Omkring 1960 kunne man købe en fabriksny lille bil, som f.eks. Lloyd, Renault 4CV- eller Dauphine, eller en NSU, for samme beløb, som en stor motorcykel kostede, og det kom selvsagt til at betyde et markant dyk i salget af nye motorcykler. Et dyk, de færreste havde forudset, og som kom ret meget bag på den internationale MC-branchen. Store fabrikker, som NSU og DKW, som i en årrække havde været verdens største MC-producenter, blev afviklet på ganske få år. Hele den engelske MC-industri, som var verdens førende, forsvandt næsten fra markedet. Kun mærker som Norton, Triumph og BSA, holdt nogenlunde stand nogle år endnu.

Midt i hele denne udvikling/afvikling,

dukkede der et helt nyt begreb op: Kabinescootere. Det vil sige små, 3- eller 4 hjulede motorkøretøjer. Oftest med en beskedne MC-motor som drivkilde, og oftest var denne motor også af 2-taktstypen. Billig i produktion og i rimelig grad omdrejningsvillig.

Kabinescooteren måtte køres af personer med kørekort til MC, i fald køretøjet havde 3 hjul. Så snart den havde 4-hjul, blev der krævet kørekort til bil.

Blandt de mest populære var Messerschmitt. En ganske smart lille sag for 2 personer. Motoren var fra vesttyske Sachs, og der var tale om en almindelig MC-motor med fire gear – alle fremadgående. Ved bakning måtte man ud og skubbe. Ydelsen var beskedne 9hk ved 5250 omdr./min. Tophastigheden var opgivet til 80 km/t., hvilket nok var lettere overdrevet, på samme måde som et oplyst benzinformbrug på ca. 2,3 liter pr 100 km. Fabrikens egne salgsmaterialer oplyste, at den var velegnet til bjergkørsel, hvor den havde en stigningsevne op til 32 % i alpeterræn.

Til gengæld havde maskinen selvstarter. Chassiset var af svejste stålrør, og karossen af stålplade og plexiglastag. Det bageste sæde kunne afmonteres, så man kunne bringe bagage med sig ud i verden. På slutningen af rockbandet Gasolins eksistens, brugte gruppen en lyseblå Messerschmitt, dekoreret for turneen med Cirkus Himmelblå, og det er noget af det sidste man har set til Messerschmitt på danske veje, men der findes stadig enkelte hos danske samlere. Pålidelige kilder fortæller i øvrigt, at jagerpiloter fra 2. verdenskrig, som havde fløjet Messerschmitt-maskiner, havde en kabinescooter stående i hallen til deres slotte hjemme i Tyskland. Messerschmitt var også brugt i motorsporten, hvor den med sin beskedne motor var i en klasse for sig – og ofte konkurrerende med andre

# HEINKEL-KABINE



Hurtig • smidig • økonomisk • rummelig



• AF FINESTE STAMTAVLE •

# HEINKEL-KABINE



AUS GUTEM HAUSE

schnell • wendig • wirtschaftlich • geräumig

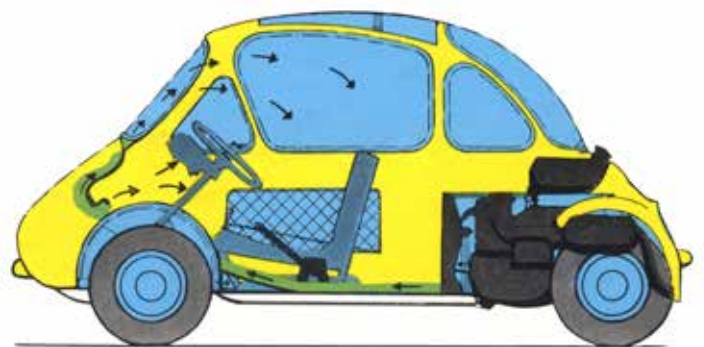

Messerschmitt. Men der var reklame i projektet.

En anden af de store tyske flyfabrikker, Heinkel, slog sig også på produktionen af kabinescootere, og kunne oven i købet i deres reklamer finde på at skrive "Af fineste Stamtavle". Her var de allerførste også med en beskeden 2-takts motor, men den blev hurtigt afløst af en lige så beskeden 1-cylindret 4-takts motor på 175cc med topventiler, samme motor som blev anvendt i de almindelige scootere fra Heinkel. Totalvægten var 475 kg., og der kunne med et tæt sammenhold presses fire mennesker ind. To på forsædet, og 2, helst ikke over hver 25 kg. på det meget trange bagsæde.

Heinkel opgav topfarten til 85 km/t og et brændstofforbrug på 3 liter pr 100 km. Fire gear og selvstarter var standard.

Den mest eftertragtede kabinescooter på det danske marked var BMW Isetta. Den blev leveret i to udgaver: en 298cc 1-cylindret 4-takts og en 582cc 4-takts boksertwin. Begge motorer taget direkte fra samle-

## FULDAMOBIL

*sælges på motorcykelkøbstilladelse*

excl. afgift ..... kr. 5450  
afgift ..... kr. 1925

**TEKNIK**

ILO motor, 1-cyl., totakts, 200 ccm, 9½ hk, luftkølet, 3 gear frem og 1 tilbage, beskyttet kardetræk, mekanisk fod- og håndbremse, foran tværgående bladfjeder og bagtil 2 spiralfjedere med stor hydraulisk teleskop støddemper.

**MÅL**

Hjulafstand 184 cm, sporvidde 120 cm, dækstørrelse 4.00×8, største længde 310 cm, største bredde 148 cm, højde ubelastet 136 cm, nyttelast 220 kg, tankindhold 18 liter, bagagerum: 120×118×56 cm, 8 m vendediometer, 75 km/t, 25/30 km på literen. Egenvægt: 345 kg.

**UDSTYR**

Elfenbensrat, belyst speedometer og kilometertæller, selvstarter, kontrollampe for frigear, lange lys og blinkere, handskerum, dobbelt elektrisk vinduesvisker, gummihudsbehandlet karosseri, polstret loft med loftsbelysning, 2 brede døre, sikkerhedsglas i vindspejl, 4 farver, slidstærkt betræk med plastkanter, forsædet kan hæves til soveplads for 2 personer, stromlinieformet karosseri af letmetal.

**SKAT etc.**

Skat 40,00 (+ for tiden 20,00) årlig, lovpl. ansvarsforsikring max. kr. 65,00, cascoforsikring kr. 228,00 årlig.



KOMFORT FOR ALLE PENGENE OG RIGELIG PLADS TIL 2 - I AL SLAGS VEJR



**SMARTEST IMPORT!**

**NEW DISTINCTIVE BMW (Isetta) "600"**  
2 doors 4-5 seater

**FIRST IN FUN!**

**COMPLETE 4 WAY VISION!**  
*See everything—front, back—to the sides. Sliding side windows are an extra convenience.*

**60 MILES PER GALLON**  
(regular gas)  
*You're never caught short on the road thanks to auxiliary gas tank for instant switch-over.*

**EASIEST PARKING!**  
*No other car so completely answers the need for relief from traffic tie-ups, scarcity of parking space. BMW Isetta "300" parks anywhere!*

**ALL WEATHER PROTECTION!**  
*Heater and defroster standard equipment.*

**SWING-AWAY FRONT DOOR**  
*with movable steering column that permits entering and exit without crouching.*

**RIGID TUBULAR STEEL FRAME!**  
*Found only in the luxury class cars.*

**4 WHEEL HYDRAULIC BRAKES!**  
*Stop on a dime. Turns completely within a 24-foot circle. Hugs the road tight at all speeds!*

**THE ONE CAR THAT GOES ANYWHERE**  
*perfect for station hopping, shopping, clubbing. Fun to be seen in—more fun to drive!*

**BMW ISETTA '300' and '600'**  
offers complete coast to coast service. Free checkups at 300, 1000 and 2000 miles!

båndet til motorcykelmodellerne R26/27 og R60. Det kan der være delte meninger om, men mange mente, at en Isetta 600 var det nærmeste man kunne komme en rigtig bil. Adgangen til kabinen skete gennem en svingbar frontdør, og der var rimeligt med plads til 4. Af uranselige årsager blev der solgt ganske mange BMW Isetta i USA, mens der kun var trægt salg i Danmark, grundet det som altid har afholdt almindelige afgiftsplagede danske fra at køre BMW: Prisen!

Hen mod slutningen af 1957 lancerer BMW den mindste og billigste BMW-bil nogensinde, en lille smart 4-hjuler, som har kabinescooterens karakteristika, men som man gør meget ud af at fortælle, er en bil! BMW600 opnåede også en vis popularitet i Danmark. Måske hjalp det til, at modellen var meget anvendt i datidens økonomiløb, hvor den altid førte sig frem på podiepladserne.

BMW 600 var også en rigtig lille bil, med effektivt varmesystem, og motorkræfter nok til en topfart omkring de 100 km/t.

Der blev også gjort forsøg med mange andre kabinescootere. I England opnåede de stor popularitet med køretøjer fra bl.a. Reliant, som kunne erhverves med mange motortyper, bl.a. 4-cylindrede og sideventilede 800cc motorer fra Ford og Austin m.v. Reliant blev forsøgt markedsført i Danmark, men uden den store succes.

Andre kendte engelske mærker var den lille "grimme" Bond, som med forskellige opbygninger kørte med en 250cc Villiers 2-takts motor. Mange af disse små køretøjer var i fortsat brug helt op til årtusindeskiftet i England, enten af håndværkere

eller småhandlende, eller af familien, som familiens bil nummer 2.

Det bør også nævnes, at der har været forsøgt at skabe interesse for 2-hjulede køretøjer en speciel form for motorcykler, hvor føreren sidder inde i en form for karosseri. I de tidlige 1980'ere kom engelske Quasar, som nåede en produktion på næsten 8000 køretøjer. Også BMW, har med sin C1 forsøgt sig på dette marked, helt frem, til nutiden.





**600**

Den ideelle familiebil  
- et teknisk mesterværk

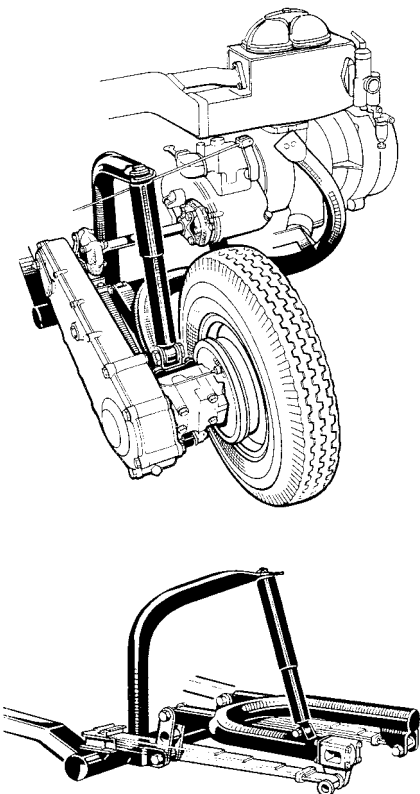
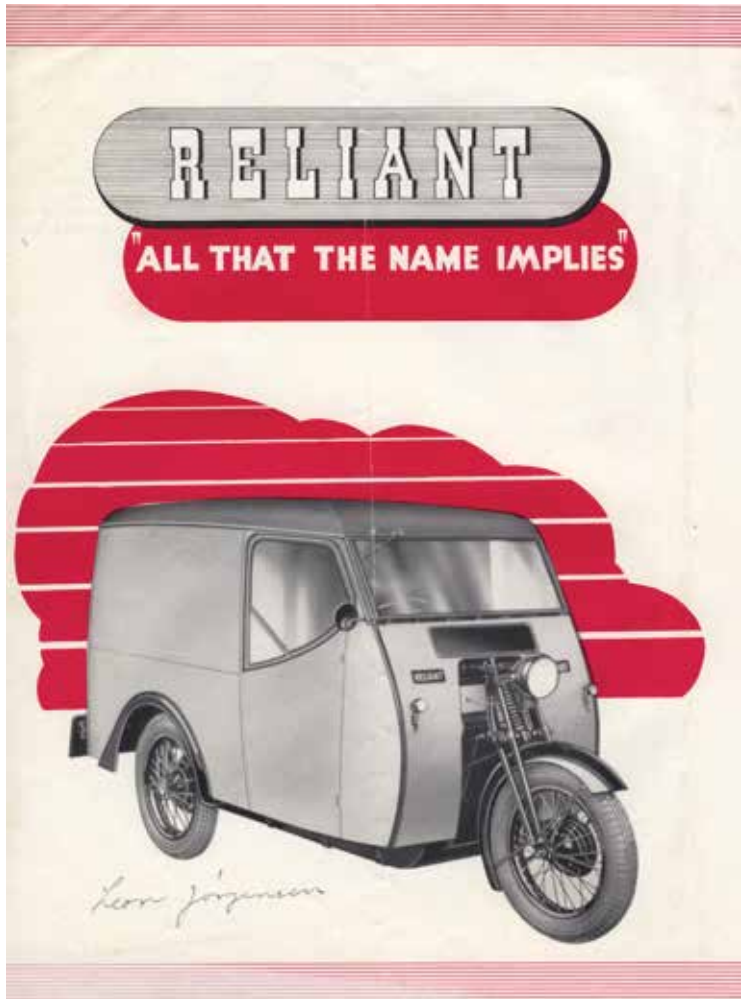



**VILH. NELLEMAN A/S**  
Motorkølløjen  
Vestergade 55-67  
Aarhus - Tlf. (061) 3 41 00

**NELLEMAN & DREWSEN**  
Motorkølløjen  
Froderikszundvej 78  
København NV - Tlf. 8111

**BAYERISCHE  
MOTOREN WERKE AG  
MÜNCHEN**

**BMW ISETTA**  
kører på  
   lak og slanger

**ISETTA 3-hjulet**    **Tekniske enkeltheder og ydelsestema**

|                                 |  |
|---------------------------------|--|
| Motor                           | BMW 1-cylindret 4-takts motor med blæserkøling   |
| Volumen                         | 295 ccm  |
| Boring og slag                  | 72/73 mm   |
| Compressionsforhold             | 7,0:1  |
| Motoreffekt                     | 13 hk ved 5200 omdr./min.  |
| Ventiler                        | topventiler, v-formet anløbet i topstykket   |
| Smøringssystem                  | tryk-omlæbsmøring med tandhjulspumpe   |
| Motorplacering                  | på frams i højre vognside, bag sædet   |
| Kobling                         | 1-plødet tørkobling  |
| Starter                         | 12 V 130 Watt Dyna-starter   |
| Elektrisk anlæg                 | 12 V 130 Watt dynamo, automatisk reguleret   |
| Karburator                      | Faldhastighedskarburator med choker-anordning  |
| Gearkasse                       | BMW 4-hjuls gearkasse med bakgear, påfølget motor  |
| Udvekslingsforhold              | 1. gear 9,75:1 - 2. gear 5,17:1<br>3. gear 3,54:1 - 4. gear 2,70:1<br>Bakgear 12,15:1 - over hverliggende, gummi-afjædret kardankædel og kraftig i oliebad løbende justerbar Duplex kæde.            |
| Benzintank                      | 13 liter incl. reserve 3 liter<br>Placeret i hækken - påfyldningsstuds på udvendige vognside   |
| Chassis                         | solid stålrammekonstruktion  |
| Akselkonstruktion og affjedring | forhjulene uafhængigt ophængt i svingarme og affjædret ved hjælp af skruefjædre og teleskopstøddæmpere. Baghjul læret i svingarm og affjædret ved to kvartsfjædret blodfjædre og teleskopstøddæmpere |
| Hjul                            | stålpladehjul 3,00 x 10 for slangelede fælge   |
| Gummi                           | i overdimensioneret størrelse 4,80 x 10"   |
| Styring                         | ved normalt rat og understyret styretus, mindst vendekreds 8,30 meter  |
| Bremser                         | oliefryksbremser - virkende på alle tre hjul<br>Bremsestrøme diameter 180 mm, samlet bremseflade 325 cm <sup>2</sup> , håndbremse virker mekanisk på baghjul   |
| Vægt                            | vekerklar ca. 360 kg   |
| Nyttelast                       | 205 kg - tilfødelig højeste belastning på baghjul 215 kg   |
| Køreøjdelser                    | tophastighed 85 km/t. Stigningsvevne i første gear ca. 30 pct.   |
| Benzinforbrug                   | efter DIN 70 030 3,7 liter/100 km  |
| Hovedmål                        | sporvidde for 1200 mm, hjulafstand 1500 mm, total længde 2285 mm, total bredde 1380 mm, højde 1340 mm  |

Ret til ændring i konstruktion og udførelse forbeholdes

**Isetta**





## Jens Høstrup's Efterårsløb



**Efterårsløbet køres i år den 06. Sept. 2015**

**Kl. 09.00 mødes vi til morgenbord på Restaurant Kystens Perle Lovbyvej 31 8700 Horsens.  
Starten går Kl.10.30**

Vi skal ud at køre en smuk tur hvor vi gentager succesen på Restaurant Cafe Alrø som har lovet os at servere Danmarks største tarteletter samt deres velsmagende citronfromage med flødeskum. Vi skal under vejs prøve en ny spændende konkurrence som jeg er sikker på vil skabe en del morskab. Vi fortsætter derefter tilbage til Restaurant Kystens Perle hvorfra vi startede og hvor vi afslutter med eftermiddagskaffe med lagkage og ikke at forglemme præmiefordelingen af de mange sponsorgaver.

Løbets længde ca. 80 Km. Selvfølgelig kun på asfalterede veje!

**Bemærk: Pris Bil inkl. fører Kr. 450,00 + Pr. Passager Kr. 250,00. Prisen indbefatter: Stort morgenbord og eftermiddagskaffe med lagkage på Restaurant Kystens Perle, middag med dessert på Restaurant Cafe Alrø samt deltagelse i morskabskonkurrence. Priserne er excl. drikkevarer.**

**OBS! Der er kun plads til Max. 25 Køretøjer!**

Tilmelding er derfor efter princippet Først til mølle og betaling: Danske Bank (3636) 3664 030055 **HUSK! Man er IKKE tilmeldt før betaling er modtaget og husk, inden du betaler, at sikre dig at der er flere ledige pladser.**

Jens Høstrup Tlf.75 66 58 98/40420422 E-Mail [Jens-NSU@c.DK](mailto:Jens-NSU@c.DK)

## Englændertræf på Sjælland

Lørdag den 26. september 2015  
Fra kl. 10.00 - 16.00

**Mødested Løve**, afholder igen i år træf for alle køretøjer med engelsk oprindelse.

Kom og vis dit engelske køretøj frem, eller besøg træffet og se de skønne køretøjer.

Der er gratis kaffe på kanden hele dagen, øl og vand kan købes, og sulten kan stilles ved den gamle veteran-pølsevogn.

Tag gerne madkurven med, og få en hyggelig og udbytterig dag, sammen med andre englænder-entusiaster!

Adresse: Knudstrupvej 6, Løve, 4270 Høng

Tovholdere på arrangementet er: Dirch Glad, Uno Andersen, og Kurt Plith (info: 20296605)





Rustreparation af veteranbiler  
 Pladedele fremstilles  
[www.veteransmeden.dk](http://www.veteransmeden.dk)  
 bo@kjer.net  
 ved Bo Kjer  
 40458882  
 Ballerupvej 91 3500 Værløse

### Sorptionsaffugtning af garager

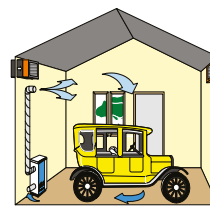

- ♦ Forhindrer rustdannelse
- ♦ Forhindrer fugtskader på interiør og elektronik
- ♦ Opvarmning unødvendig
- ♦ Besparelse på 75% i forhold til opvarmning

**Munters**  
 - specialister i affugtning  
 Tlf: 4495 3355 • [www.munters.dk](http://www.munters.dk)

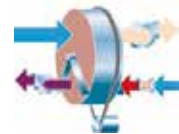

## Veterandele.dk

- reservedele og materialer til veteran køretøjer

Vi har et bredt sortiment af materialer til dit restaureringsprojekt:

- ⇒ Tin
- ⇒ Esbjerg maskinemalje
- ⇒ Frostpropper
- ⇒ Pærer 12V / 6 V
- ⇒ Ledning
- ⇒ Benzin slange

Stort lager af gummilister



Vi forhandler Castrol's produkter fra dansk importør.



#### CALIBER AUTORADIOER



Retro radioer der virkelig holder stilen

Vi forhandler Gulf's anerkendte klassiske olier 20/50 Sae 30 og Sae 50 zink indhold på 2400 ppm



Vi har udvidet vores lager, så vi nu både er lagerførende i Ford T og Ford A slidele



Benyt dig af vores gode rabatorrdninger ved køb for over kr. 500,00 fragtfrit leveret, ved køb over 1.000,00 fratrækkes 5% og ved køb over kr. 2.500,00 fratrækkes 10%

Vi har fået en god aftale med post Danmark kun kr. 49,00 i fragt for 0 -10 kg

Se vort øvrige sortiment gode tilbud på [www.veterandele.dk](http://www.veterandele.dk)

Tinghusevej 23, 3230 Græsted Telefon: 49 26 64 20 \* Mail: [info@veterandele.dk](mailto:info@veterandele.dk)

## Man behøver ikke være veteran...



[www.VeteranPosten.dk](http://www.VeteranPosten.dk)



**300 KR**

TIL DIN FØRSTE  
FRAGT - ANVEND  
GAVEKODEN:  
DVK300

## KØB RESERVEDELE TIL DIN VETERANBIL I USA HJEMME FRA SOFAEN!

Det lyder enkelt og det er det også. Med SHOPUSA kan du handle i USA som en amerikaner.

### SÅDAN FUNGERER DET:



#### 1. AMERIKANSK POSTADRESSE:

Opret en profil hos ShopUSA og du får din egen personlige post-adresse i USA.



#### 2. KØB IND FRA DE AMERIKANSKE NETBUTIKKER:

Med din amerikanske postadresse hos ShopUSA.



#### 3. LEVERING TIL DANMARK:

Når ShopUSA har modtaget alle din indkøb, sender vi dem hjem til dig i Danmark og ordner alt besværet med told og moms til SKAT.

### VORES KUNDER SIGER



"Købte 2 ruder till min Camaro på ebay, fik dem sendt til min ShopUSA adresse og de tog hånd om fragten og afregning af told og moms til SKAT. Super nemt, kan kun anbefales"  
- Emil Sørenssen

"Bestilte en del ting hjem til min amerikaner bil, der gik under 14 dage så lå det hjemme hos mig.. det er nemt og godt, og RIGTIG god kundeservice!"  
- Lasse P

**SHOPUSA.COM**

## Velkommen til nye medlemmer:

|                              |                             |                     |           |                        |
|------------------------------|-----------------------------|---------------------|-----------|------------------------|
| Rasmus Kjær                  | Aastrupvej 123              | 6100 Haderslev      | 4075 4484 | Lancia Flaminia GT 2,5 |
| Torben Barbro Fantoft        | Koldkærgårdsvej 24          | 9370 Hals           |           |                        |
| Jesper Norlyk Jeppesen       | Hygildvej 13                | 7361 Ejstrupholm    |           | GMC 2500               |
| Dan Evers                    | Indre Ringvej 57, 02. th    | 7000 Fredericia     |           |                        |
| Ole Juel                     | Tvebberupvej 89             | 4300 Holbæk         | 5943 7152 | DKW F5                 |
| Kurt Levisen                 | Rådmands Boulevard 32       | 8900 Randers        | 4040 1415 | Chrysler Valiant       |
| Lone og Jørgen Aaen          | Frydendalsvej 8             | 9000 Aalborg        | 6073 4548 | MGA Mark II            |
| Benny Eis Pedersen           | Bøvlvej 85                  | 7260 Sønder Omme    |           | Chevrolet 4x4          |
| Johannes Vesterlund Andersen | Strandvænget 31             | 3600 Frederikssund  | 4731 3286 | Porsche 925            |
| Martin Holm                  | Grønnevænge 9, 01           | 2920 Charlottenlund | 4239 5040 |                        |
| Ulrich Krasilnikoff          | Nøkkentved 18               | 4440 Mørkøv         |           |                        |
| Jakob Ottosen                | Jelsvej 39                  | 6630 Rødding        | 2164 6658 |                        |
| Carl Gustav Egedal           | Hasselvænget 8              | 5750 Ringe          | 2441 6588 | Mercedes-Benz 350 SL   |
| Per Sjøgaard Madsen          | Kiltorn 8                   | 8670 Låsby          | 8695 1919 | Volvo 544              |
| Bjarne Henriksen             | Neptunvej 14                | 2680 Solrød Strand  |           |                        |
| Joan Kuhlmann                | Rosenvænget 53              | 5250 Odense SV      |           |                        |
| Niels Jacobsen               | Akacievangen 13             | 4622 Havdrup        |           | BMW R 100 RS           |
| Sepp Nielsen                 | Skibbyvej 32                | 4050 Skibby         | 2570 3800 |                        |
| Michael Østergaard           | Holstdalsvej 1B             | 7130 Juelsminde     | 2873 4562 |                        |
| Bent Danielsen               | Humlehaven 8                | 4330 Hvalsø         | 4640 8841 |                        |
| Mads Kristian Andersen       | c/o Andersen                | 4690 Haslev         |           |                        |
| Keld Petersen                | Teglværksvej 2B             | 4750 Lundby         | 2211 1248 | Plymouth               |
| Frank Gade                   | Åsbjergvej 5                | 8585 Glesborg       | 4062 2848 |                        |
| Emre Üsüdür                  | Margretheholmsv 30, 03. th. | 1432 København K    |           | Volvo Amazon           |

## Dansk Veteranbil Klub Regalier

| VEST  | PLAKAT  | STOFMÆRKE   | KASKET   | VOGNMÆRKE   |
|---|---|---|--|---|
|  |  |  |  |  |
| RØD/SORT med logo<br><b>Kr. 350,00</b><br>med navn kr. 400,00                       | <b>Kr. 30,00</b>  | Bredde 7 cm<br><b>Kr. 25,-</b>  | <b>Kr. 50,-</b>  | Bredde 6 cm<br><b>Kr. 125,00</b>  |



Bestilling kan ske ved henvendelse til:

Sekretariatet  
Telefon: 0045 4556 5610  
e-mail: kontor@veteranbilklub.dk





## Biler sælges

**Hillman 1600 Sunbird 1962.** Renoveret og malet for 12 år siden. Ny himmel for 4 år siden. Holder syn til 2018. Sjældnen model i Danmark. Pæn ude som inde. Pris kr. 37.900.

Evald Jensen, tlf. 60779321  
e-mail: lomholt@jensen.mail.dk



**Hanomag Henschel F20** – ladvogn 1973. Mercedes-Benz dieselmotor. Helt original – også ladet. Km 235.000. 5 år til syn. Fuld afgift, så den kan monteres med campingkasse. Kr. 49.000.

Wandy Pedersen, tlf. 22949794  
e-mail: billigtrans@gmail.com

**Opel Olympia 1952.** Opel Olympia i fin stand og pæn i lak, ingen rust, kun kørt ca. 10.000 km efter hovedreparation, synet uden anmærkning i juli 2012 og står med sorte nr. plader, klar til at køre ud i sommerlandet. Pris kr. 65.000.

Ebbe Hagen, tlf. 29272132  
e-mail: ebbehagen@mail.dk

**MG TD 1953.** Bilen er synet 4. måned 2010, hvor hjulophæng, styretøj og bremses blev totalrenoveret. Nyt ledningsnet. Bilen fremstår pæn, men med patina. Pris kr. 110.000.

Jørgen Monberg, tlf. 20834469  
e-mail: monberg@dadlnet.dk

**MGB-GT 1968.** Bilen har været opmagasineret i ca. 8 år i tørre lokaler. Fremstår i generel god stand i farven FLAME RED. Er udstyret med originalt stort folde-soltag. Har været i samme ejers varetægt siden 1989. Pris kr. 25.000.

Bent Nordahl, tlf. 30664666  
e-mail: bnc.nordahl@gmail.com



## Morris Eight Serie I - Roadster

Reg. første gang 1937. 2-dørs sælges. Synet feb. 2010 uden fejl. Vi har haft bilen siden 2002. kun 3 ejere. Bilen er i fin stand overalt. Vi sælger den pga. flytning. Pris kr. 75.000.

Joan Kuhlmann, tlf. 40683635  
e-mail: joankuhlmann@live.dk

## Chevy Styleline De luxe 1951.

Chevy 51 sælges. Farve bordeaux. Står som afhentet i USA. Afhentet i Nebraska i container. Godt restaureringsprojekt, nem at gå til. 4 nye originale dæk og forkromede fælge medfølger. Billeder kan fremsendes ved interesse. Venstre siderude i førerdør mangler. Giv et bud!

Kurt Lund, tlf. 40345406  
e-mail: Lundgaarden@bbsyd.dk

## Dele til biler sælges

Fabriksnye dele sælges: Forkæder til **BMW 38-51, Skoda 1100, 1101, Minor. Jaguar 49-50, Morris Commercial CVS, Standard 8-10. Willys Jeep 46-51 m.fl.** Dele til **Austin Big Seven**: 1 sæt stempler, toppakning. Hoved og plejllejer, ventiler m.m. Dele til **Citroën**: 1 sæt cylindre m. stempler 425 cc 2CV, toppakninger til: C4, 7CV, 11CV, 15CV. Stempelringe til 15CV, ventiler m.m. Dele til **Tempo Boy**: 1 komplet krumtap med lejer, diverse pakninger stempekringssæt m.m. Koblingsdele efter prøve.

Hans Pedersen,  
mobil: 29848282 eller 53921045

## Diverse

**Garage til salg.** Garagen ligger med indkørsel fra Jensløvsvej, 2920 Charlottenlund, et stenkast fra stationen. Den er tør, i god stand og med sensorstyret vippeport. Et loft lys tænder og slukker automatisk når porten går op og i. Der er to væglamper og et el-stik (3 ben). Mål: Bredde 2,73 m, dybde 5,44 m, højde fra 2,44 til 2,75 m (skråt tag). Prisinde: kr. 150.000.

Henvendelse på tlf. 30366094  
e-mail: michelhamm@mail.dk



## Din forsikringsaftale i Veteran Forsikringsklubben



Her kan du forsikre veteran-, vintage og klassiske biler, veteran- og klassiske motorcykler, samt veteranknallerter og campingvogne.

Indtegnning sker via os, som er medlem af Veteran Forsikringsklubben. Du kan desuden få tilbud på andre private forsikringer, endda med prisgaranti.

E-forsikringer – [www.e-forsikringer.dk](http://www.e-forsikringer.dk)  
 – står for administration af aftalen, daglig service og den øvrige indtegnning.

ETU Forsikring – [www.etuforsikring.dk](http://www.etuforsikring.dk)  
 – er forsikringselskab i aftalen og håndterer policer og skader.

De to beslægtede virksomheder er specialister i Privatforsikringer – specielt motorkøretøjsforsikring – og er i dag Danmarks hurtigst voksende aktør på området.

*Vi glæder os til at tegne din forsikring.*

### Priseksempler (2015):

|                          |                   |                                     |                                       |
|--------------------------|-------------------|-------------------------------------|---------------------------------------|
| Veteranbil årgang 1948   | Værdi 60.000 kr.  | Selvrisiko 1.200 kr. – ansvar/kasko | Årlig præmie 1.046 kr. inkl. vejhjælp |
| Vintage bil årgang 1976  | Værdi 85.000 kr.  | Selvrisiko 1.200 kr. – ansvar/kasko | Årlig præmie 1.174 kr. inkl. vejhjælp |
| Klassisk bil årgang 1986 | Værdi 160.000 kr. | Selvrisiko 3.000 kr. – ansvar/kasko | Årlig præmie 3.263 kr. inkl. vejhjælp |

**Bemærk: 25 % rabat på alle køretøjer med kasko, hvis mere end 1 køretøj.**

**NYT: Nu også forsikring af klassisk- og veteranlastbil.**

**Ring 4320 2000 eller mail til [info@e-forsikringer.dk](mailto:info@e-forsikringer.dk) for tilbud.**







## ● Bagklappen ●

### Ford Popular 104E

Som Veteran Tidende så rigtigt konstaterer, er agterspejlet af biler - bagklappen, bagsmækken - ofte en lidet fotograferet del af de kære transportmidler. Måske med undtagelse af de biler, hvor det specielle var bilens bagende som Fords Anglia med den skrå bagrude (model 105 E og 106E). Jeg var på et tidspunkt på jagt efter et billede af et af de ældste folkevogns-rugbrød set bagfra, fordi jeg ville have bekræftet, at disse biler i de første år kun havde én gul stoplygte monteret midt på bagsmækken. Jagten på Google viste, at der formentlig var 100 gange flere billeder af bilen forfra end bagfra.

Min egen lille engelske Ford Popular (model 104E) er nok heller ikke fotograferet bagfra så ofte. Det retter vi op på her! I modsætning til en aktuell tv-reklame er fugleklatte på bagsmækken ikke noget, "der skal bygges væk". De betyder nemlig lykke! Af samme grund blev hilsenen fra en af Sporvejsmuseets landsvaler ikke fjernet, før den ældre (1954) dame var kommet vel hjem igen til sin garage i et udhus i Østerlars på Bornholm.

Men tilbage til bagklappen på den klassiske englænder. Karosseriet, som engelsk Ford benyttede til den lille billige bil - man pralede med, at det var verdens billigste firecylindrede vogn - var faktisk hentet fra Ford Anglia 1939, selv om Popularen først blev sat i produktion i efteråret 1953. På det tidspunkt var det i Storbritannien stadig tilstrækkeligt med én baglygte, stoplygte og nummerpladelygte midt på bagklappen. Det var de danske myndigheder ikke med på i 1954, så de to baglygter på bagskærmene kom til. Facit: tre baglygter!

Bag bagklappen er der et ikke helt lille bagagerum, selv om Ford overdrev voldsomt, når man på reklametegninger lod familiens mandlige overhoved være i færd med at anbringe et større sortiment af kufferter i bilens bagende, mens det såkaldt svage køn begejstret så til. Plads til et reservehjul i fuld størrelse, en benzindunk, donkraften og nogle bløde tasker er der da. Og så fortjener bilen selvfølgelig et kærligt klap bag, hver gang den har opført sig helt efter instruktionsbogen!

Søren Palsbo

Sorteret Magasinpost  
ID nr. 42123

Al henvendelse:  
Dansk Veteranbil Klub  
Tlf. 45 56 56 10  
Mail: kontor@veteranbilklub.dk