

Nr. 479 Maj 2016 · 60. årgang

VeteranTidende

Bilhistorisk Tidsskrift



MEDLEMSBLAD FOR DANSK VETERANBIL KLUB





Dansk Veteranbil Klub

Nærum Hovedgade 3, 2850 Nærum

Telefon: 4556 5610

(mandag - torsdag 10-13)

Telefax: 4556 5611 (hele døgnet)

e-mail: kontor@veteranbilklub.dk

www.veteranbilklub.dk

www.dvk-database.dk

Giro/DDB reg. nr.

9570 konto 600 4253

Arb. Landsbank reg. nr.

5326 konto 0359 651

Bestyrelsen*

Formand:

Dorte Stadil

Ryvej 31, 2830 Virum

Tlf. 4015 8008

dorte.stadil@veteranbilklub.dk

Næstformand:

Kristian Nørgård Gravesen

Bjerregårdsalle 10, 6933 Kibæk

tlf. 2781 0131

nsunuser@gmail.com

Kasserer:

Per Henrik Nielsen

Munkebjergvej 1.st.th, 5000 Odense C

tlf. 2969 2423

phn@vandcenter.dk

Løb og arrangementstilskud

Ib Rasmussen

Tisvilde Lundevej 1, 3220 Tisvilde

Tlf. 2026 3220 (efter kl. 16)

rasmussen@sport.dk

Mødesteder og udstillinger Øst

Ole Poulsen

Bursøvej 33, 4930 Maribo

Tlf. 4044 4666

ole.poulsen@veteranbilklub.dk

VT og hjemmeside

Jens Heldgaard

Kørupvej 6, Lund, 8700 Horsens

Tlf. 3056 2299

Heldgaard8700@gmail.com

Bestyrelsesmedlem

Hans Graakjær

Vandværksvej 10, 8700 Horsens

Telf. 7565 6430 / 2178 4571

hans.graakjaer@post.tele.dk

Bestyrelsesmedlem

Erich Karsholt

Folevænget 20, 2920 Charlottenlund.

tlf. 2031 1416

mail@zarpkarsholt.dk

Suppleant:

Claus Thulstrup, Øst.

*

OBS! Ved redaktionens slutning har bestyrelsen endnu ikke haft mulighed for at konstituere sig efter valget her i marts. Ovennævnte ansvarsposter skal derfor tages med forbehold.

VeteranTidende

Månedligt medlemsblad for

Dansk Veteranbil Klub.

Oplag: 6200. ISSN 1600-8278

Redaktør:

Jens Møller Nicolaisen

Mars Allé 6, 2860 Søborg.

Tlf: 2046 2798

vt@veteranbilklub.dk

Annoncepriser:

1/1 side: 3.000,- kr.

1/2 side: 1.600,- kr.

1/4 side: 900,- kr.

1/8 side: 500,- kr.

10% rabat v. indrykning i 3 numre eller mere.

Deadlines:

Redaktionelt stof sendes inden den 15. i måneden til redaktørens adresse, gerne mail.

Annoncer og invitationer til klubbens kontor, senest den 20. i måneden. Mail: kontor@veteranbilklub.dk Professionelle annoncer skal leveres reproklare.

Indbydelser til DVK's løb og arrangementer optages gratis. Indbydelser til andre løb og arrangementer, hvor vore veterankøretøjer aktivt kan deltage, er i begrænset omfang gratis.

Eftertryk i begrænset omfang tilladt med omhyggelig kildeangivelse.

I redaktionen:

Dorte Stadil

Jens Heldgaard

Erich Karsholt

Morten Alstrup

Uffe Mortensen

Peter F. Lykkeberg

Erik Nielsen

Leif Gr. Thomsen

Thom Bang Pedersen

Layout/produktion:

Møller Nicolaisen design, Søborg.

Tlf: 2046 2798

jens@mn-design.dk

Tryk: Jørn Thomsen Offset, Kolding.

Mødesteder og mødestedsansvarlige

Amager

Aktivitetgruppen Amager

Tilmeldinger til:

amagerdvk.jbl@gmail.com

København Nærum

Nærum Hovedgade 3, 2850 Nærum

Kim Polte, tlf: 2613 4229

kimpolte@hotmail.com

Midtsjælland - Kværkeby

"Steffensgård"

Kværkebyvej 79, Kværkeby,

4100 Ringsted

Kontakt: Jan Lemming, tlf. 2288 3829

jan.lemming@email.dk

Erik Madsen, tlf. 4063 3125

madsen.roskilde@city.dk

Østsjælland - Klippinge

Nygade 3, 4672 Klippinge

Kontakt: Kai Wredstrøm, tlf: 5657 8205

Samme adresse

angliakai@dukamail.dk

Vestsjælland - Løve

Knudstrupvej 6, Løve, 4270 Høng

Dirch Glad, tlf. 2084 8940

dirchglad@gmail.com

Nordsjælland - Mårum

Tinghusevej 23, Mårum, 3230 Græsted

Ib Rasmussen, tlf: 2026 3220

rasmussen@sport.dk · www.dvk-maarum.dk

Sydsjælland - Engelholm

Engelholmvej 7A, 4733 Tappernøje

Peter Bering, tlf: 5599 6089

pb@arkitektbering.dk

Fyn

Vesterågade 16, Nr. Broby, 5672 Broby

Anne Lise Gustafsson, tlf. 6263 2051

annelise.gustafsson@veteranbilklub.dk

Sydvestjylland - Skjoldbjerg

Skjoldbjergvej 52, 6623 Vorbasse

Ib Rønne, 2280 8112

roenne@dlgpost.dk

Bruno Kold, 2099 0026

kold@profibermail.dk

Nordjylland - Stenum

Vanggård, Vanggårdsvej 25, 9700 Brønderslev

Kræn Hjørtnlund, 3033 7370

kraenh@hotmail.com

Midtjylland - Herning

Autogalleriet, Industrivej 1a, 7400 Herning

Peer Bak, tlf. 9712 2914

peba@kabelmail.dk

Østjylland - Ristrup

Ristrup Hovedgård, ved Sabro

Morten Kræmmer, tlf: 4027 5813

morten250s@gmail.com

Erik Nielsen, 8692 3943

Østjylland - Uldum

Uldum Mølle, Skolegade 25, 7171 Uldum

Poul-Erik Jakobsen, tlf: 7178 8095

p.e.jakobsen53@gmail.com

Erik Hougaard, tlf: 4034 0049

k.e.hougaard@mail.dk

Jens Heldgaard, tlf: 3056 2299

Heldgaard8700@gmail.com

Vestjylland - Spjald

Højgård, Holstebrovvej 17, 6971 Spjald

Henning Knudsen, tlf: 9738 1264

Samme adresse

Sydvestjylland - Vesterhede

Refshøjvej 49, Vesterhede, 7250 Hejnsvig

Ove H. Iversen, tlf: 7533 9321/2395 0721

ove.iversenbbsyd.dk

www.dvk-vesterhede.dk

Sydøstjylland - DVK - Lillebælt

Ryesgård, Ndr. Kobbelvej 27, Fredericia

John Andersen, 2978 2909

ja-ryesgaard@c.dk

Sønderjylland - Åbenrå

Skolevænget 12, 6200 Åbenrå

Kjeld Holm-Nielsen, 2023 4491

holm-nielsen@bbsyd.dk

www.dvk-aabenraa.dk

Historiske nummerplader MhS

Michael Deichmann, By-Lyngen 4

3230 Græsted

tlf. 7170 3525 - Kontortid: 18-19 i hverdage

md@motorhistorisk.dk

Klubber i Dansk Veteranbil Klub

Dansk Austin Klub

Bøgeshøjvej 15, 8305 Samsø

Stefan Wolffbrandt, 8659 3300

www.danskaustinklub.dk

Ford T Klubben Danmark

Claus Olesen, 5950 7155

claus@clo.dk

Ford V8

Kim Højer

shoebox@hotmail.dk

Foreningen Motorhistoriske Formidlere

Svend Carstensen, 3969 8115

svca@post3.tele.dk

Jensen-Klubben

Niels-Erik Manniche, 4046 5460

niels-erik@manniche.eu

Vejledere

Amerikanske biler

Johnny B. Rasmussen, tlf. 2074 5709

johnnybgoode@mail.dk

Austin Seven

Ole Troen, tlf. 7594 3494

troline@yahoo.dk

Chevrolet 1911 til 1941

Jens Rasmussen, tlf. 2484 0013

chevrolet@rasmussen.mail.dk

Citroën

Jens Møller Nicolaisen, tlf. 2046 2798

jens@mn-design.dk

FIAT - efterkrigs

Kurt Krogh, tlf: 9868 1189

kurtgionna@mail.dk

Ford V8 Flathead 1932-53

Lars Jørgensen, tlf. 4088 8492

gearkassen@pc.dk

Ford T

Claus Olesen, tlf: 5950 7155

claus@clo.dk

Mercedes-Benz

Folmer Larsen, tlf: 6538 2497/4034 1189

Pontiac

Poul Arne Christensen, tlf. 4027 2930

poularne@email.dk

Porsche

Thomas Teisen, tlf. 4094 2520

tteisen@yahoo.com

Rover

Henning Helmer, tlf: 4919 2700

henning.helmer2@gmail.com

Singer

Bent Friis, tlf. 6135 2211

bent.friis@veteranbilklub.dk

SAAB

Jan Bechmann, tlf. 49194286

Bechmann.eng@mail.dk

Tatra

Svend Carstensen

Tlf: 4032 8120

Toyota

Henning Holm

Tlf: 4056 8011

Volvo

Ole Callesen

Tlf: 6178 1611

FIVA

FIVA-pas fås ved henvendelse til:

Niels Jonassen

Boserupvej 510, 3050 Humlebæk

Tlf. 4919 1129

aurelia@webspeed.dk

Klubregistre

Mærkeregistre:

Austin Seven

Jørgen Frode Bakka, tlf: 4576 1224

www.austinseven.dk

Chevrolet 1911-41

Jens Rasmussen, 2484 0013

chevrolet@rasmussen.mail.dk

Ford Junior

Michael Deichmann, tlf: 2227 8651

michael@deichmann.org

[www.fordyandmodelregister.dk</](http://www.fordyandmodelregister.dk)



Nr. 479 Maj 2016

Forside:

Søren Lunds
Peugeot 404, 1969.

Foto: jmn.

Indhold:

En Peugeot	3
Læserbrev	3
Aktivitetskalender	4-6
Adler for 4. gang	6
Klubaktiviteter - mødesteder	7-10
Klubaften i Kværkeby	11
DVK online	11
Kastellet 1. maj	12
DVKs bibliotek i Nærum	14
Spørgsmål i biblioteket	18
Techno Classica 2016	20
Unge mænd i gamle biler	22
Elementær Autoteknik – startmotoren	25
Vrinsk i ryttergården (Roskilde Ring)	26
VW og Retro Museum i Ulfborg	30
Peugeot-manden i Dragør	32
Peugeot ?0?	38
Fra arkivet – spørgsmål og svar	43
Invitationer	46
Køb & Salg	54
Velkommen til nye medlemmer	55
Bagklappen – Opel cabriolet 1933	56

VT 480 udkommer omkring 17. juni.

Deadline til dette blad: 20. maj.

Husk at invitationer og annoncer *ikke* skal sendes til redaktionen, men til DVKs sekretariat, gerne på email: kontor@veteranbilklub.dk

Sommer's Automobile Museum

Nærum Hovedgade 3, 2850 Nærum, tlf. 4556 5600.

Åbningstid: Søndage 14.00-17.00.

Ved særudstillinger tillige onsdage 18.00-21.00.

Entré: Kr. 80,00,- pr. person – børn op til 18 år er gratis ifølge med voksen.

Museet betjenes i åbningstiden af **Motorhistoriske Formidlere**.

Grupper bedes kontakte kontoret pr. telefon eller e-mail.

Kontortid: Mandag-onsdag 10.00-15.30, tlf.: 4556 5601.

E-mail: lillian.bech@e-sommer.dk

Hjemmeside: sommersautomobilemuseum.dk



Peugeot

Med artiklen om Søren Lund i dette blad, er der af gode grunde lidt fokus på Peugeot's efterkrigsmodeller. Peugeot er blandt de tre ældste bilmærker i verden, hvis man forudsætter at det handler om kommerciel bilproduktion. Henrik Behrndt i Allerød har været i de gamle familiealbum, og sendt det fine billede, angiveligt taget omkring 1954 ved Jersie Strand.

Bilen ser ud til at være en 402 fra 1938/39, men den ligner søstemodellen 302 til forveksling. Serien 202-302-402 var Peugeot's sidste modeller før Anden Verdenskrig og fandtes i mange karrosserivarianter. Efter krigen var der et stort behov for de mindre biler, så det var kun den mindste, 202, der kom i produktion igen.

-jmn.

Et læserbrev

Det var en god rapport fra Salon Rétromobile vi fik af Peter Larsen i VT nr. 477.

Det var også morsomt, at den første Facel-prototype blev fremhævet med både tekst og billede, og at firmaets grundlægger Jean Daninos blev nævnt.

Det fik mig til at tænke på hans bror Pierre Daninos, forfatteren til de populære og humoristiske bøger om Major Thompson, som han skrev i begyndelsen af 1950'erne. Gennem dem gav han en beskrivelse af livet i Frankrig, som det tog sig ud for en pensioneret engelsk officer.

Senere behandlede han det ejendommelige fænomen turisme i bogen *Vacances à tous prix*, Ferie for enhver pris, som udkom på dansk i 1959. Udover at studere turister, virker det som om forfatteren selv satte pris på at storme omkring i Frankrig i hurtige biler.

Han skriver dog, at det i høj grad var en blandet fornøjelse hvert år at blive udrustet med en af broderens halvfærdige prototyper, som ingen landsbymejaniker kendte eksistensen af.

Kapitelloverskrifter som f.eks. Bilismens glæder, Manden ved rattet, Mine kørselsuheld eller Bil på hjernen, lover meget underholdende læsning.

Peter Ottosson



Møder

Maj

Tirsdag 17. Kværkeby. Besøg af en mærkeklub kl. 19.
 Tirsdag 17. Stenum. Køretur med madpakke.
 Onsdag 18. Engelholm. Køretur til Dalby.
 Onsdag 18. Mårum. Værkstedsaften kl. 19.00.
 Lørdag 21. Skjoldbjerg. Lørdag. Bagagerums- og kræmmermarked.
 Tirsdag 24. Klippinge. Klubmøde "Gøngehøvdningen".
 Onsdag 25. Mårum. Værkstedsaften kl. 19.00.
 Torsdag 26. Skjoldbjerg. Klubmøde
 Mandag 30. Vesterhede. Klubmøde kl. 19.00.
 Tirsdag 31. Fyn. Klubmøde.

Juni

Onsdag 1. Mårum. Værkstedsaften kl. 19.00.
 Søndag 5. Kværkeby. Klassisk Køredag.
 Mandag 6. Midtjylland. Besøg på Bunke Museum.
 Tirsdag 7. Ristrup. Grillaften Bemærk kl. 17.30.
 Torsdag 9. Aabenraa. Køretur til Genforeningsmuseet.
 Lørdag 11. Stenum. "Vinger og Dæk på Vanggård".
 Tirsdag 14. Uldum. Køretur til den genfundne Bro.
 Tirsdag 21. Kværkeby. Aftenkøreturen kl. 19.
 Mandag 27. Midtjylland. Besøg på Ådum Autoservice.
 Mandag 27. Vesterhede. Klubmøde kl. 19.00.
 Tirsdag 28. Fyn. Grillaften kl. 18.00.
 Tirsdag 28. Klippinge. Klubmøde "havehygge".

Juli

Tirsdag 5. Ristrup. Køretur ud i det blå.
 Tirsdag 12. Uldum. Formentlig sommerferie.
 Torsdag 14. Aabenraa. Klubaften.
 Lørdag 16. Kværkeby. Sommertur.
 Mandag 25. Vesterhede. Klubmøde kl. 19.00.
 Tirsdag 26. Fyn. Køretur ud i det Blå.

Møder

August

Tirsdag 9. Uldum. Klubmøde.
 Torsdag 11. Aabenraa. Grillaften i Klubhuset.
 Fredag 26. Fyn. Klubmøde og bagagerumsmarked. Kl. 18.30.

September

Torsdag 8. Aabenraa. Foredrag: Turen til Normandiet.
 Tirsdag 13. Uldum. Klubmøde.
 Tirsdag 27. Fyn. "Topløs til Toscana".

Oktober

Tirsdag 11. Fyn. Cafe/biblioteksaften.
 Tirsdag 11. Uldum. Klubmøde.
 Torsdag 13. Aabenraa. Klubaften.
 Tirsdag 25. Fyn. Bell Add additiver.

November

Torsdag 3. Aabenraa. Året der gik, i billeder.
 Tirsdag 8. Fyn. Cafe/ biblioteksaften.
 Tirsdag 8. Uldum. Klubmøde.
 Torsdag 10. Aabenraa. Året der gik, i billeder.
 Tirsdag 29. Fyn. Julefrokost på mødestedet. kl. 18.30.

December

Torsdag 8. Aabenraa. Årets julefrokost.
 Tirsdag 13. Fyn. Julehygge med gløgg og æbleskiver.
 Tirsdag 13. Uldum. Klubmøde, julekalas.

Tilbagevendende aktiviteter i køresæsonen 2016

Hver ugedag

Hølken Strand - Odder	Onsdage	Kl. 16.30	Odder Strand Camping.
Fiskerihavnen i Faaborg	Onsdage	Kl. 19.00	Info: Henning Sørensen, 6175 7472
Ny Ry Veterantræf - Jylland	Torsdage	kl. 17.00 - Første gang kl 14.00.	Info: Per Sjøgaard Madsen 28886819
Varde Torv - Jylland	Mandage	Kl. 18.00	Info: Jens Jessen, tlf. 20737471
Kalvø Badehotel - Jylland	Tirsdage	kl. 18.00	
Færch Torvet, Holstebro	Torsdage	Kl. 17.00	
Skjoldbjerg Veteranbilkklub - Jylland	Mandage	kl. 18.00	

Hver måned

Aftentur i det Fynske	3. onsdag	Kl. 17.30	Første gang 18/5.
Storstrøms aftenture	2. tirsdag	Kl. 18.00	
Havnetræf i Kerteminde - Fyn	Sidste onsdag	Kl. 18.30	
Lundeborgtræf - Fyn	2. onsdag	Kl. 18.00	
Ud i det blå – Vejle Havn	2. onsdag	Kl. 17.00	Info: Benedicte: 7589 3600 eller Arne: 2324 1438
Harald Nyborg Aftenture	Sidste torsdag	Kl. 18.00	Se info her i bladet.



Løb og arrangementer

Maj

Onsdag 18. Aftentur, Fyn.

Lørdag 21. Køretøjstræf - Elmebjergsvej 39, Sorø. Kl. 9-17. Veteran køretøjssamling samt et bredt udvalg af andre samle- res guld.

Søndag 22. Herregårdsturen, Fyn. Tilmelding fra 10. april på telf. 6263 2051 eller 2281 1954.

Søndag 22. P-plads møde og dækspark - Værløse. Kl. 13 - 16. Plejehjemmet Ryetbo, Ryetvej 20.

Søndag 22. Veteranbilstævne med stumpemarked - Køng Museum.

Mandag 23. - lørdag 28. Forårstur til Læsø.

Info: Bodil Amorsen og Preben Pedersen, mobil 2864 6336. FULDTEGNET.

Fredag 27. - søndag 29. Classic Race Aarhus. Vi søger veteranbiler til parade- og brudekørsel. Info: Cira Aalund og Ib Rasmussen, tlf. 20263220 eller e-mail rasmussen@sport.dk Seneste tilmelding 1/5-2016. Se invitation her i bladet.

Lørdag 28. Oldtimerløbet - Gråsten/Flensborg - tur/retur. Tilmelding: www.oldtimerlobet.dk.

Søndag 29. Høstrup & Madsens Veteranløb, Nr. Snede. Kl. 09.00. Info: VT 476. Tilmelding: h-mveteran@gefiber.dk.

Søndag 29. Charlottenlund Motor Classic. Info: Kim Polte, tlf. 26134229 - se invitation her i bladet.

Søndag 29. Høstrup & Madsens Veteranløb, Nr. Snede. Kl. 09.00. Info VT 476. Tilmelding: h-mveteran@gefiber.dk

Juni

Fredag 3. - søndag 5. Ærø amerikaner- og veterantræf. www.aeroehotel.dk/da/ophold/amerikaner-og-veterantraef2016.

Lørdag 4. Nivåløbet 2016 - der er lukket for tilmelding! Alle som har tilmeldt sig før den 8. februar 2016 er med. På gensyn i Nivå Center, Lørdag den 4. Juni klokken 09.00. Info: Willibald@mail.dk

Lørdag 4. Stumpemarked. Jysk Automobilmuseum, Gjern. Info telf: 8687 5050.

Lørdag 4. "Æ genbrug" Veteranbiltræf og åbent hus, Rødekro. Tilmelding Kjeld Holm-Nielsen, tlf. 20234491 eller holm-nielsen@bbsyd.dk

Søndag 5. I gønehøvdningens fodspor - Klippinge. Først til mølle - tilmelding til Kai Wredstrøm, tlf. 56578205 eller mail angliakai@dukamail.dk. Info her i bladet.

Søndag 5. Klassisk Køredag, Sorø. Program: www.klassisk-koredag.dk. Fri entre. Se invitation.

Søndag 5. Wedelslund Gods. Træf- og køretøjsdag, 8464 Galten. Info VT 477.

Fredag 10. - lørdag 11. Englændertræf, Løgumkloster. Tilmelding senest 8/5-2016 til Anton Schulz, tlf. 2999 3789 eller info@englaendertraef.dk.

Lørdag 11. "Vinger og dæk" på Vanggård - Brønderslev.

Lørdag 11. Østerskovgaard-løbet - Midtjylland. Løbskontakt: Jens Udsen, tlf. 86957010 eller ju@post.tele.dk.

Se invitation.

Søndag 12. Gavnø Autojumble og Concours de Charme. Tilmelding: www.gavnoe.dk/autojumble. Tilmelding åben til og med 2/6-2016.

Onsdag 15. Aftentur i det fynske. Vi mødes mellem 17.30 og 18.00 ved Ravnholt Gods, Ravnholtvej 47, 5853 Ørbæk. Sluttes hos Marinehjemmeværnet Slipshavn, 5800 Nyborg. Info Uffe Jensen tlf. 2940 0959.

Fredag 17. - søndag 19. Vadehavstræf, Rømø. Info: kontakt Bent Jessen, tlf: 5189 2758, mail: englaender@outlook.dk.

Løb og arrangementer

Tag turen til Rømø, over den 9 km lange dæmning, og kom til bil- og mc træf den 17., 18. og 19. juni 2016. Træffet er for alle bil- og mc mærker fra før 1981. Se VT 476.

Lørdag 18. Hedetræf. Autogalleriet Herning.

Lørdag 18. Nakskov havn. 3. Classic Cars & Bikes Meeting.

Lørdag 25. Aalsbo Motor Stævne, 5560 Årup. Tilmelding Jørgen Henriksen, tlf. 61261118 eller e-mail stumperne@hotmail.dk Se også www.stumperne.dk

Lørdag 25. Sydhavsrally Historic 2016 start fra Maribo kl. 12.00 og slut hos Golf og Fun Marielyst til kæmpe bilmesse, samt helstegt pattegris med hele svineriet til kr. 100 pr. deltager. Tilmelding tlf. 2214 8814 Ole Poulsen. Info VT 478.

Søndag 26. Københavnerier. Invitation følger.

Juli

Fredag 1. - søndag 3. Tour de Hvidebæk 2016 - Vestsjælland. Alle køretøjer fra før 1940. Bindende tilmelding og betaling til Uno Andersen, tlf. 5959 5741 eller tilmelding uno@ka-net.dk (senest 27/5-2016). Info VT 476.

Lørdag 2. - søndag 3. Bornholm Rundt 2016.

Lørdag 9. Kulsvierne i Gribskov. Kl. 10.30. Info Arne Castello Jensen, tlf. 4586 8194 - 2946 1224.

Torsdag 28. - lørdag 30. Ringkøbingløbet. Tilmelding/info v/ Niels Jørgen Kannevorff. njk@interlink-marine.com.

Lørdag 30. - søndag 31. Copenhagen Historic Grand Prix - Bellahøj, København.

Lørdag 30. Sporvejsmuseet Skjoldenæsholm. Biler der fulgtes med sporvognene. Info VT 475. Tilmelding nødvendig: Søren Palsbo, tlf. 6083 6234 - Tilmelding: presse360@gmail.com.

Lørdag 30. Stevnsløbet 2016. Info: Hans Peter Nielsen, tlf. 4014 8037 - 5657 8093 (aften).

August

Torsdag 4. - søndag 7. Viking run 2016 - Amerikanerbiltræf for hele familien i Roskilde. http://www.vikingrun.dk

Lørdag 6. Munkebjergløbet 2016, Vejle. Hans Geschwendtner, tlf. 4041 1921 - hans@geschwendtner.dk. Se invitation.

Lørdag 6. Old Timer-turen i Odder i forbindelse med Odder byfest. Info VT 478. Tilmelding perfogh@mail.dk.

Søndag 7. Munkebjerg Hill-climb 2016. Hans Geschwendtner, tlf. 4041 1921 - hans@geschwendtner.dk.

Søndag 14. Veteranbilparade til Bakken. invitation følger.

Lørdag 20. - søndag 21. Egeskov Classic Days. VT 477.

Lørdag 27. Hestekræfter i Horsens 2016. Hans Geschwendtner, tlf. 4041 1921 - hans@geschwendtner.dk.

September

Lørdag 3. Veteranlastbiltræf. Jysk Automobilmuseum, Gjern. Info telf. 8687 5050. Jysk Automobilmuseum, Gjern.

Søndag 4. Jens Høstrup's Efterårsløb - Horsens. Info VT 481.

Søndag 4. Ølstykke Veteranbil & MC Klub. Der køres fra Græstedgård i Ølstykke kl. 09.00. Tilmelding: www.vbmc.dk

Lørdag 10. Krudtværksfestival. Frederiksværk indbydelse følger.

Lørdag 10. Veteran Event hos Strøjer, Assens. Info: Lars Oxholm, tlf. 21817949 eller Jens Heldgaard, tlf. 30562299. Se invitation.

Lørdag 24. Aars Stumpemarked.

Oktober

Lørdag 22. - søndag 23. Bilmesse og Brugtmarked i Messe C, Fredericia.



Løb og arrangementer

Udlandet

Juni

Tirsdag 7. - søndag 12. Fiva World Rally, Slovakiet.

Fredag 10. - søndag 12. Norgesløbet. Afholdes i Grimstad. Grimstad motorveteraner.

Søndag 19. Ljuva 50-tal - Brösarp, Sverige. Se VT 477. Link: www.skanskajarnvagar.se

Juli

Fredag 1. - søndag 3. Svenskt Sportvagnsmeeting - Ring Knutstorp, Sverige. VT 477. Link www.sportvagnsmeeting.se

Fredag 1. - lørdag 2. Østrig - Höllental Classic. Das Team der Höllental Classic heisst Sie herzlich willkommen!

Søndag 3. Sofiero Classic - Sverige. www.sofieroclassic.se.

Lørdag 23. Thulin-träffen, Landskrona, Sverige. VT 477. Link: www.thulintraffen.nu.

August

Torsdag 4. - søndag 7. Styrkeprøven, Norge. For køretøjer før 1926.

Lørdag 27. - søndag 28. Skåne rundt - Sverige. VT 477. Link: www.mchksyd.com

September

Torsdag 8. - mandag 12. Goodwood Revival - England. Info: Dorte Stadil, tlf. 4015 8008 - Niels Nørgaard, tlf. 4052 0021.

Mandag 19. - fredag 23. Historisk studietur i DKWs hjulspor - Chemnitz, Tyskland. Skaftø Rasmussens tyske fodspor. Info Arno H. Werner, tlf. 23663019 - VT 478.



Sten- og billedhugger Julius Pedersen Gram fra Ribe ses her som passager på udflygt til Kronborg i en Adler 20/50 Dobbel-Phaeton årgang ca. 1912, tilhørende sønnerne Arthur og Oskars vognmandsforretning på Toldbodplads 2 i Helsingør...

Adler for 4. gang

Vi kommer stille og roligt videre med historien bag billedet af Adlervogne, vist i VT 476, 477, 478 og altså nu også i 479.

Sidst lykkedes det at fastslå at bilerne tilhørte vognmandsforretningen Brdr. Gram i Helsingør, og at billedet er taget ved Kronborg. Henning Julius fra Byhistorisk Arkiv i Ribe, der i januar henvendte sig til DVK for oplysninger om bilerne, er nemlig kommet tilbage med den forbindelse til Jylland, som vi sluttede med i sidste blad.

På Byhistorisk Arkiv i Ribe er det registreret, at den ældre herre der ses i den forreste vogn, er sten- og billedhugger Julius Pedersen Gram,

som havde forretning i Dagmarsgade i Ribe. Han døde i 1922. Ingen tvivl om slægtsskabet med Gram-familien i Ribe, og at Ribe-familien var rejst til Helsingør.

Derfor rettede Henning Julius en henvendelse til Lokalhistorisk Arkiv for Helsingør Kommune, hvor museumsinspektør og arkivar Lars Bjørn Madsen hurtigt kunne bekræfte historien, med følgende oplysninger.

Brødrene Arthur Alfred Gram og Oskar William Gram havde en vognmandsforretning med domicil på Toldbodplads 2 i Helsingør, ud for det nuværende Kulturhuset Toldkammeret. Begge brødre er ifølge borgerskabsprotokollen født i Ribe,

henholdsvis i 1884 og 1880. De fik borgerskab som vognmænd i byen i 1919. Arthur Alfred Gram fik i 1924 tillige borgerskab som automobilfabrikant. Der figurerer også en overbetjent Oscar Gram, når vi ser i vore registre over skøde- og panteproto-kollerne for Helsingør by, og her kan vi se at denne overbetjent i 1919 har købt ejendommen Stengade 50-52. I 1925 er ejerne A/S Brdr. Grams Eftflg.

Efterfølgende viste kirkebøgerne, at Arthur og Oskar Gram var sønner af Mette Marie og Julius Pedersen Gram i Ribe!

-jmn.



Amager

Amagergruppens mail er stadig åben for tilmelding, send mail til: amagerdvk.jbl@gmail.com. for modtagelse af info og nyhedsbrev.

Aktivitetsgruppen Amager
Amagerdvk.jbl@gmail.com

Østsjælland Klippinge

4. tirsdag i måneden kl. 19.00. Nygade 3, 4672 Klippinge

Maj d. 24. Kai Christiansen fra Præstø kommer for at fortælle om Gøngehøvdingen og Præstø og omegn, på grund af, at vi har lavet et "forårsløb" på st. køredag søndag d. 5. juni her fra Klippinge. Vi kalder turen "i Gøngehøvdingens fodspor", med konkurrence undervejs og med afslutning hos en meget kendt og dygtig reparatør af veteranbiler.

Juni d. 28. Vi kører traditionen tro, en kort rundtur, her på Stevns med "havehygge" afslutning, så vi håber på en super god sommeraften!

Kai Wredstrøm, tlf. 5657 8205.
angliakai@dukamail.dk



Midtsjælland Kværkeby

3. tirsdag i måneden kl. 19.00. Steffensgård, Kværkebyvej 79, Kværkeby.

Vejen går op til gården lige overfor kirken og slutter på gårdspladsen.

Maj, den 17. Vi får besøg af Dansk Volvoklub. Dansk Volvoklub er en sammenslutning af de tidligere: Dansk Volvo PV Klub, Volvo Entusiasterne og Volvo 210 Klub.

Juni, den 5. Klassisk Køredag. Ingen tilmelding. Der køres fællestur med NSU-klubben og vennerne fra Klippinge med afgang kl. 9.30 fra

Kaj, Nygade 3, 4672 Klippinge. Opsamlingssted på den store parkeringsplads (Lunden) på Kystvejen, Strøby Egede - afgang herfra kl. 10.15. Næste samlingssted hos Gunnar Sørensen, Skovhusvænge 33, 4632 Bjæverskov - afgang herfra kl. 11.30. Videre til Steffensgaard, Kværkebyvej 79, Kværkeby, 4100 Ringsted, hvor vi spiser den medbragte mad. Øl og vand kan købes på stedet. Der kan selvfølgelig også køres direkte til Kværkeby. Kl. 13.00 kører vi i samlet flok til Sorø, hvor vi tilbringer eftermiddagen i selskab med glade veteranvenner.

Juni, den 21. Aftenkøretur kl. 19.

Det skal stadig understreges, at den hurtigste og nemmeste måde, at holde sig ajour med eventuelle programoplysninger og ændringer på, er ved at tjekke hjemmesiden eller at ringe til mig.

Sekretær Erik Madsen,
tlf. 4063 3125
madsen.roskilde@city.dk
www.veteranbil.dk

Mødestedsleder Jan Lemming,
tlf. 2288 3829.
jan.lemming@email.dk



Vestsjælland Løve

Alle tirsdage holder vi klubmøde fra kl. 19.00 og vi har som regel et særligt arrangement den første tirsdag i måneden.

Knudstrupvej 6, Løve, 4270 Høng.

Vi er tit hurtige til at arrangere en køretur, et garagebesøg el. lignende, så kig i kalenderen på dvk-loeve.dk eller på veteranbil.dk. Her vil du altid kunne finde lidt om hvad der sker næste gang i Løve. Vi har også

en mail-liste, så hvis du vil have Løve-nyt på mail, så kontakt undertegnede.

Vi er som regel 5-15 veteranfolk i Løve hver tirsdag, hvor vi hygger os med kaffe og en masse bilsnak om alt fra Ford T til Lotus.

Alle er velkomne til at kigge ind, og hvis du ikke er medlem, kan du jo blive det senere!

Dirch Glad, tlf. 20848940
dirchglad@gmail.com
www.dvk-loeve.dk



København · Nordsjælland Nærum

**1. torsdag i måneden, spisning kl. 18.30 og mødestart kl. 19.30.
3. torsdag cafeaften kl. 19.30.
Nærum Hovedgade 3, 2850 Nærum.**

Juni d. 2. Vi nyder vores gamle medbragte køretøjer og griller, hvis vejret er godt.

Juli d. 7. Håber på godt vejr så vi kan være ude.

Kim Polte, tlf. 2613 4229.
kimpolte@hotmail.com

Klubaktiviteter



Nordsjælland Mårum

2. onsdag i måneden kl. 19.30.
Værkstedsaftener: Starter kl. 19.00. Andre onsdage kl. 19.00.
Se kalenderen på hjemmesiden hvornår.
Tinghusevej 23 - Mårum, 3230 Græsted.

Vi holder nu åbent alle onsdage med 3 gange på værkstedet og 1 gang med alm. Mødeaften i "slyngelstuen".

Der er ikke fast program på værkstedsaftenerne, men mulighed for at komme med småting der lige skal have lavet et eller andet, der vil være motoradskillelse både på biler og mc, ja I bestemmer selv.

Ib Rasmussen, tlf. 2026 3220.
rasmussen@sport.dk
www.dvk-maarum.dk

Sydsjælland Engelholm

3. onsdag i måneden fra kl. 19.10.
Engelholmvej 7A, 4733 Tappernøje.

Gamle køretøjer samles foran hovedbygningen. Nye holder på pladsen syd for gården ud mod markerne.

Maj d. 18. Vi kører en køn rute op til Helmer i Dalby, hvor vi kigger på alle hans spændende køretøjer og talrige kuriositeter. Samling på Engelholm kl. 19.10 som sædvanlig. På Helmers museum betales kr. 20,- per person i entré.

Peter Bering, tlf. 55996089
pb@arkitektbering.dk



Fyn

Sidste tirsdag i måneden klubmøde kl. 19.00. Vesterågade 16, Nr. Broby, 5672 Broby.

Maj d. 31. Klubmøde vi sparker dæk og hygger.

Juni d. 28. kl. 18. Vi tænder op i grillen. Der kan købes pølser, kartoffelsalat, brød, øl/vand, vin og kaffe. I er også velkomne til at medbringe det I ønsker at grille, drikkevarer købes på mødestedet.

Juli d. 28. Køretur ud i det blå. Medbring selv kaffe, bord og stol. Kagen sørger jeg for.

Anne Lise Gustafsson,
tlf. 6263 2051/2281 1954
annelise.gustafsson@veteranbilklub.dk
www.dvk-fyn-broby.dk



Sydjylland DVK - Lillebælt

2. torsdag i hver måned kl. 19.00.
Ryesgaard, Ndr. Kobbelvej 27, 7000 Fredericia.

På hjemmesiden www.dvk-lillebaelt.dk opdateres vore aktiviteter løbende.

Havnetræffet hver tirsdag aften kl. 19.00.

Juni d. 9. Klubmøde. Foredrag.

Juli d. 14. Klubmøde. Foredrag.

August d. 9. Tirsdag. Jazz på havnen.

August d. 11. Høstløb.

September d. 8. Klubmøde. Foredrag.

Oktober d. 13. Klubmøde. Foredrag

Oktober d. 18. Tirsdag. Havnetræf fra nu i klublokalet.

November d. 10. Foredrag og Mortens And.

December d. 8. Julefrokost i Nisseland.

John Andersen, tlf. 29782909
ja-ryesgaard@c.dk
www.dvk-lillebaelt.dk



Østjylland Århus

1. tirsdag i måneden kl. 19.30.
Ristrup Hovedgård, Ristrupvej 39, 8471 Sabro.

Som noget nyt tilbydes, at man kan få en nyhedsmail, med de sidste nye tiltag i Århus området. Tilmelding sker via www.dvk-ristrup.dk eller mail til info@dvk-ristrup.dk. Det giver os bl.a. muligheden for hurtigere at lave et arrangement. Som det er nu, skal vi faktisk have alt i hus 3 måneder før arrangementet afholdes, for at det kan nå at blive annonceret i rette tid.

Juni d. 7. Grillaften. Vi mødes kl. 17.30 og kører en lille tur rundt på egnen af ca. 1/2 times varighed for at vække appetitten, før vi vender tilbage til Ristrup, hvor slagteren så vil have grillen klar.

Der vil være 2 forskellige slags kød, hjemmelavede pølser, 2 slags kartofler, salat brød og smør.

Denne menu vil koste 180,00 kr. pr. person, børn under 12 år dog halv pris. Vin, øl og vand vil kunne købes på stedet, men må dog også gerne selv medbringes. Det vil glæde os rigtigt meget at se så mange, som muligt, af veteranbilfolket, til en hyggelig aften med god mad omkring grillen.

Tilmelding senest søndag den. 5. juni enten til Mødeleder Morten Kræmmer eller til Erik Nielsen.

Juli d. 5. Køretur ud i det blå. Vi mødes på Ristrup kl. 19.30 og kører en lille tur ud i det blå i vores veteranbiler. Vi nyder en kop kaffe med brød et sted ved vandet hvis vejret tillader det. Mødelederen medbringer kaffe og brød. Har du ikke mulighed for at møde op i din egen veteran-

Klubaktiviteter



bil finder vi et ledigt sæde til dig. Vel mødt!

Morten Kræmmer, tlf. 4027 5813
Morten250s@gmail.com

Erik Nielsen, tlf. 8692 3943
www.dvk-ristrup.dk



Nordjylland Stenum

**3. tirsdag i måneden kl. 19.00.
Vanggård i Stenum, Vanggårdsvej
25, 9700 Brønderslev.**

Tjek hjemmesiden www.dvknord.dk for nærmere detaljer angående møder. Der udsendes løbende mail til medlemmerne om diverse aktiviteter. Er du ikke allerede på listen, så send en mail til nedenstående og bliv tilføjet.

Maj d. 17. Køretur med madpakke. Nærmere senere.

Juni d. 11. Lørdag. "Vinger og Dæk på Vanggård". Aktivitetsdag med masser af oplevelser.

Kræn Hjortlund, tlf. 3033 7370

kraenh@hotmail.com
www.dvknord.dk

Vestjylland Spjald

**3. torsdag i måneden kl. 19.30.
Højgård, Holstebrovej 17.**

Du kan tilmelde dig vores elektroniske nyhedsbrev ved at sende en mail til Kristian Nørgård.

Henning Knudsen, tlf. 9738 1264
hkknudsen@events.dk

Kristian Nørgård, tlf. 9716 6252
nsunuser@gmail.com
www.veteranvest.dk



Østjylland Uldum

**2. tirsdag i måneden kl. 19.00.
Skolegade 25, 7171 Uldum.
Til alle møder på Møllen kan købes
kaffe, boller, øl og vand.**

Juni d. 14. kl. 18.00. *Bemærk tidspunkt.* Køretur til den Genfundne Bro v. Gammelstrup, Vestbirk. En bro fra Bryrupbanens tid. Vi mødes i Uldum og kører ad de små veje gennem et meget smukt landskab til den frigravede og flot renoverede bro ved Gammelstrup. Medbring mad og drikke og picnic sættet, så vi kan nyde vores aftensmad i området ved broen. På www.hemmeligesteder.dk er der en meget fin reportage om arbejdet med renoveringen. (Er det rigtig dårligt vejr om aftenen, må vi overveje blot at gå inden døre på Møllen).

Med venlig hilsen

Erik Hougaard, 4034 0049,
k.e.hougaard@mail.dk.

Jens Heldgaard, 3056 2299,
heldgaard8700@gmail.com.

Poul-Erik Jakobsen, tel. 7178 8095,
p.e.jakobsen53@gmail.com

Sydvestjylland Vesterhede

**Sidste mandag i måneden kl.
19.00, dog ikke i december måned.
Refshøjvej 49, 7250 Hejnsvig.**

Følg med på: www.dvk-vesterhede.dk – der kan ske ændringer samt komme arrangementer med kort varsel.

Ove H. Iversen tlf. 2395 0721,
ove@bbsyd.dk

Sydvestjylland Skjoldbjerg

**Sidste torsdag i måneden kl.
19.00.**

Skjoldbjergvej 52, Skjoldbjerg.

Husk at vi fra 2. maj frem til 29. august har træf. Alle former for køretøjer er velkomne.

Maj d. 21. Lørdag. Kræmmer- og bagagerumsmarked med Skjoldbjerg medborgerhus.

Maj d. 26. Klubmøde.

Kontakt ved spørgsmål til:

Ib Rønne tlf. 2280 8112
skjoldbjerg52@gmail.com eller

Bruno Kold tlf. 2099 0026
kold@profibermail.dk



Midtjylland Herning

1. mandag i måneden kl. 19.00.

**AUTO GALLERIET, Industrivej 1a,
7400 Herning.**

**Medlemsmøde (AUTO GALLERIET)
hver tirsdag kl. 18.00.**

Alle tilmeldinger vedrørende virksomhedsbesøg til: Villy Vejnhøje e-mail: Villy@vejnoe.dk eller tlf. 2991 0179.

Juni d. 6. Besøg på Bunke Museum, Gjessøvej 40D, 8600 Silkeborg, pris kr. 75,-. Tilmelding senest d. 4. juni. Afgang fra Auto Galleriet kl. 17.30.

Juni d. 27. Besøg på Ådum Autoservice v/Martin Andersen, Strømmesbølvej 14, Ådum, 6880 Tarm. Kaffe medbringes. Tilmelding senest d. 25. juni. Afgang fra Auto Galleriet kl. 18.15.

Juli - sommereferie - intet møde.

Peer Bak, tlf. 97122914
peba@kabelmail.dk



Sønderjylland
Aabenraa

2. torsdag i måneden kl. 19.30. Skolevænget 12, 6200 Aabenraa.

Juni d. 9. kl. 19.00. Køretur med start fra klubhuset. Vi kører op til Genforeningsmuseet, Koldingvej 52, 6070 Christiansfeld, hvor Leif Gr. Thomsen vil vise rundt. Entre kr. 20,00 pr. prs. Medbring egen kaffe og kage. Tilmelding til Kjeld på mobil 2023 4491 senest 2 dage før.

Juli d. 14. kl. 19.30. Alm. klubaften.

August d. 11. Grillaften fra kl. 18.30 - 22.00. Medbring eget kød og drikkevarer. Vi har kartoffelsalat, brød og salat klar til deltagerne. Tilmelding senest 2 dage før til Kjeld på

mobil 2023 4491 eller på mail: holm-nielsen@bbsyd.dk.

September d. 8. kl. 19.30. Temaaften ved Leif Gr. Thomsen: "Turen til Normandiet i en gl. Canada Chevrolet fra WWII" (se evt. VT 465 side 10 - 15).

Oktober d. 13. kl. 19.30. Alm. klubaften.

November d. 3. Program: 1. Året der gik i film og billeder. 2. Valg af ny mødestedsansvarlig for 2017. Da Erik og jeg, sammen og på skift, har været mødestedsansvarlige for DVK i Sønderjylland (Rødekro, Egernsund og de sidste år i Aabenraa), har jeg (Kjeld) valgt at stoppe som mødestedsansvarlig med udgangen af 2016. Der var i februar valg af styregrupper for huset. Der blev desværre ikke valgt nogen medlemmer, da ingen meldte sig. Dog var der medlemmer, som gerne ville arrangere ture, eller holde foredrag mm. Derfor burde der være god opbakning, fra brugerne af klubhuset, til en ny mødestedsansvarlig. Klubhusets hjem-

meside er også en af opgaverne, som mødestedslederen har stået for. Det samme gælder indrapportering til DVKs hjemmeside, vedrørende mødeaktiviteter (foredrag, ture mm.) i klubhuset. Der er også en del henvendelser vedr. kørsler til konfirmerationer og bryllupper, som skal besvares og findes emner til.

December d. 8. kl. 19.00 - ca. 22. Årets julefrokost. Forventet kuvertpris ca. 140 kr. pr. prs. inkl. drikkevarer. Medbring 1 pakke til en værdi af 20 - 30 kr. pr. prs. til pakke leg. Bindende tilmelding senest d. 1. dec. til Kjeld på mobil 2023 4491 eller på mail: holm-nielsen@bbsyd.dk.

Med venlig hilsen

Kjeld Holm-Nielsen

På hjemmesiden www.dvk-aabenraa.dk opdateres vore aktiviteter løbende.

Kjeld Holm-Nielsen, tlf. 20234491
holm-nielsen@bbsyd.dk

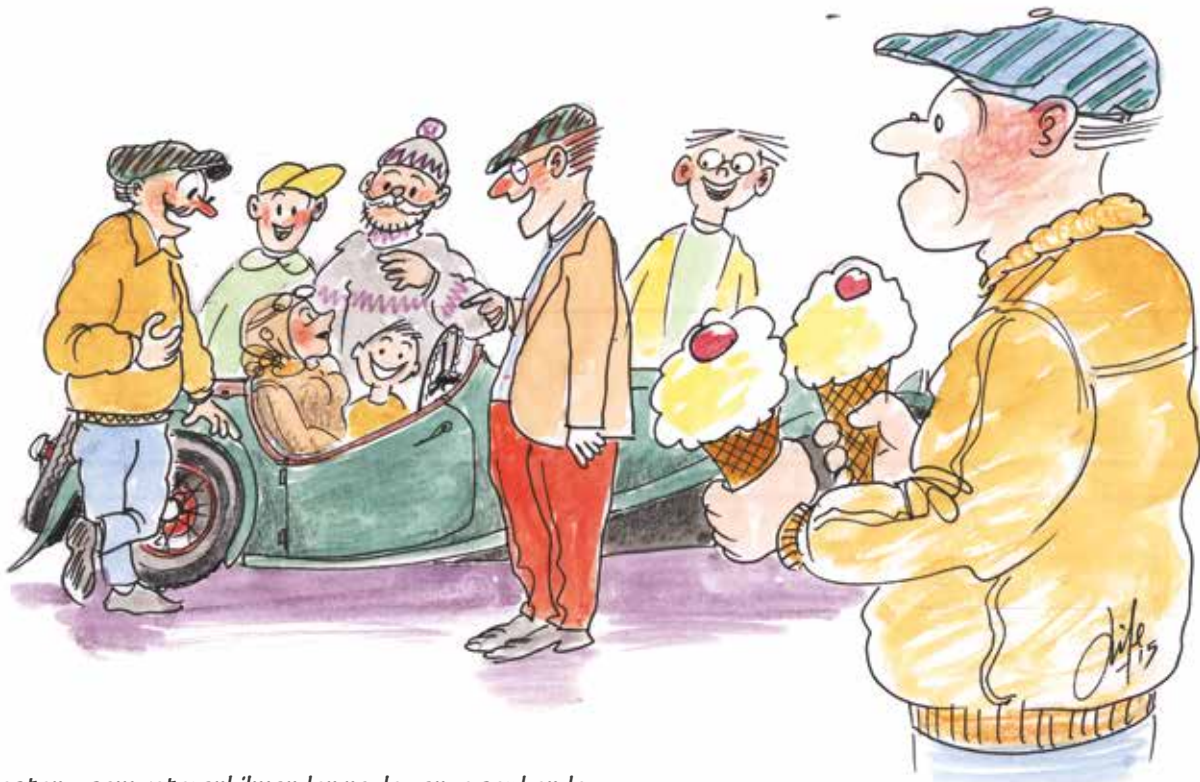

Kæresten - som veteranbilmanden nogle gange ser hende...



Klubaften i Kværkeby

På april mødet havde vi besøg af "Leatherique Danmark", et firma der demonstrerede deres bud på læderpleje. Mette Mohr indledte med at fortælle om de forskellige produkter og måden de skulle anvendes på. Og hvis man troede, at de kun var beregnet til lædersæder og kalescher på biler, så fik piben hurtigt en anden lyd. De forskellige produkter kunne rense, indfarve og reparere alt fra sofasæder og stole til sadler og læderjakker.

Mette havde medbragt nogle emner som demonstration og medlem-

mernes spørgsmål blev besvaret på en overbevisende og professionel måde, som også fik enkelte, til på stedet at købe et sæt. Alle vi andre fik udleveret nogle "smagsprøver" til eget brug (jeg skal prøve det på et par sko).

Et par af vore medlemmer mødte op med automobiler med lædersæder, som som en frysende Mette tog i øjesyn og gav gode råd til ejerne. En super aften, som jeg tror at mange fik udbytte af.

Erik Madsen - Roskilde.



Kværkeby

DVK online

DVK er nu småt ved at være klar med en ny hjemmeside og vi er begyndt at være tilstede på de sociale medier.

Facebook

Mange er på Facebook og andre er ikke. Vi har oprettet en gruppe på Facebook, hvor vi let kan dele gode historier, billeder og andre spændende ting fra klubaftener til den gode historie om en ombygning.

Gruppens nyheder bliver også vist på den nye hjemmeside, så alle kan få glæde af det, selv om man ikke lige er på Facebook.

Gå ind og meld jer ind på siden, så I allerede nu kan følge med og komme med gode indlæg.

<https://www.facebook.com/groups/danskveteranbilklub>

(Klubben forbeholder sig naturligvis ret til at skride ind og redigere/slet-

te indlæg, hvis der mod alt forventning ikke holdes en god tone).

Mødestederne på Facebook

Vi vil i den kommende tid opfordre alle mødesteder til at oprette en gruppe på Facebook, hvor I let kan dele nyheder og aktiviteter fra jeres kalender. Så snart siden er oprettet, så giv venligst besked herom til Dorthe@Stadil.net, for så vil vi sørge for at relevant info kommer med ind på den nye hjemmeside.

Se eksempel: <https://www.facebook.com/DVKmaarum/>

Instagram

Er du på farten og lige vil dele et godt billede har vi oprettet et # (hashtag) på Instagram, som også vises på den nye hjemmeside.

Så er du allerede på Instagram, så begynd at # dine billeder med #danskveteranbilklub

Ny hjemmeside

Vi arbejder på højtryk med at få det hele på plads med den nye hjemmeside, men Rom blev som bekendt ikke bygget på én dag, og i processen har vi også opdaget en del ting som vi kan gøre smartere, bedre og lettere for både os og Jer som brugere.

Fremover vil klubbens hjemmeside være en blanding af praktisk information fra klubben, samt mere dagligdags information fra alle mødestederne, krydret med billeder og andre lækre ting.

Der arbejdes sideløbende på at gøre biblioteket mere online, og vi er ved at få lagt vores oversigter ud på nettet, så alle har mulighed for også at søge i hvilke brochurer, instruktionsbøger m.m. vi har liggende, og som I bare kan komme forbi og kigge i, få en kopi af eller købe, hvis vi har flere af slagsen.

Jens Heldgaard



Kastellet, 1. maj 2016

Så kom bilerne, solen og foråret!





Fotos: jmn.



DVKs bibliotek i Nærum

Teks og fotos:
Jens Møller Nicolaisen

I DVK har vi noget enestående; noget som ikke kun er et fantastisk tilbud til medlemmerne, men også et skatkammer, der forpligter på nationalt plan – og langt ud over klubbens grænser. Vores bibliotek i Nærum. Det er ifølge pålidelig kilde Nordeuropas største samling af motorlitteratur, og intet sted er vigtigere for den, der vil gå på opdagelse i dansk motorhistorie.

Lidt historie

Indtil 1979 blev alle DVKs ejendele opbevaret vidt forskellige steder privat, rundt omkring hos medlemmerne. Men i juni 1979 fil klubben lokaler på Nivågård, i en gammel slagterbygning. I stueetagen var der mødelokale og i et mindre lokale ovenpå blev der indrettet "bibliotek", så godt det nu kunne lade sig gøre – lokaler med skråvægge er ikke de mest velegnede til biblioteker!

Klubbens ting begyndte at komme ind fra medlemmerne, bøger, tidskrifter og meget mere. Der blev hurtigt behov for at få tingene sat i system, en opgave som Hanne og Niels Jonassen begyndte at tage sig af, og snart var det bare blevet sådan – altså at biblioteket blev passet af Hanne og Niels.

Både klubben og biblioteket havde svært vokseværk og lokalerne var små. Det var absolut påkrævet, da klubben i 1989 kunne flytte til helt nyindrettede lokaler, stadig på Nivågård, i en gammel kostald, der var blevet gennemgribende renoveret og indrettet til formålet. Der var nu et rigtigt kontor, og desuden betydeligt mere plads til biblioteket (og væggene var lodrette!). Trods ihærdige forsøg på at pakke samlingerne på systematisk vis, gik der desværre en del kaos i kasserne under flytning.



"Registranten" – et nydeligt lille møbel hvor alt fandtes på kartotekskort indtil 2004.

gen. Derfor var det også et større arbejde at stille alt op igen – til gengæld blev tingene mere grundigt registreret og mere tilgængelige.

Rigtig godt blev det, da DVK flyttede til Nærum i 2004. Og denne gang lykkedes det at organisere flytningen af biblioteket uden at få uorden i systemerne. I første omgang var der jo god plads, men da der hele tiden kommer mere materiale, er der idag fyldt grundigt op. De gamle jernreoler, der kom fra Volvo i Vanløse, var meget dybe, hvilket gav en del spildplads – så de blev udskiftet for nogle år siden. Men man kan stadig finde en enkelt stigereol eller to fra den første tid. Det samme gælder et lille kartoteksskab, "registranten", som indtil 2004 indeholdt al registrering i biblioteket på kartotekskort. Idag foregår det naturligvis digitalt.

Hvad der findes i biblioteket

Bøger

Samlingen er enorm. Pr. 26/4-2016 er der registreret 11.732 bøger, som står på flere hundrede hyldemeter. Det er alle slags bøger, nye og gamle. Både generelle bøger om biler og bilhistorie, tekniske bøger som værkstedmanualer og reservedelskataloger, årbøger – bøger om enkelte bilmærker eller trafikhistoriske og tekniske emner. Og et meget stort antal instruktionbøger.

Tidsskrifter

En af de ting der kan fremhæves, er tidsskriftsamlingen. Den rummer komplette årgange af både historiske tidsskrifter som KDAKs "Auto", FDMs "Motor" og f.eks. Skandinavisk Motorjournal; kildemateriale helt tilbage til bilernes tidligste år, og ikke kun fra Danmark. Men selvfølgelig kan man også finde nyere blade, heriblandt veteranbilblade fra adskillige lande og en stor mængde klubblade fra andre klubber, også mærkeklubber. Der kommer selvagt hele tiden nye til, DVK har både abonnementer og bladudveksling med andre klubber.



Hanne får sig en smøg i det første biblioteksklokale på Nivågård - i marts 1983. Spøgelset der skimtes i baggrunden er Peter Bering. (Foto: Niels Jonassen)



H.C. i gang med udklippsamlingen, skarpt overvåget af Svend Draaby.

Bilbrochurer

DVKs samling af bilbrochurer udgør jo også et vigtigt kildemateriale (ikke mindst for en redaktør) og samlingen, der tæller over 13.000 brochurer, er minutøst ordnet i hængemapeskabe. Desuden kan man lede efter specifikke brochurer via database, tilgængelig på DVKs hjemmeside.

Billedsamlingen

Et meget stort arbejde med indsamling af fotos blev i sin tid påbegyndt af Ole Emil Riisager, og samlingen rummer tusindvis af originale, analoge fotos og negativer (OER affotograferede stort set alt hvad han lånte). Der forestår stadig et kæmpe arbejde med at systematisere og digitalisere billederne, men Uffe Mortensen, som idag tager sig af

billedarkivet har efterhånden fået fuldstændig overblik over hvad der findes - og hvor man finder det. Så mangler man et billede af en bestemt bil eller begivenhed, kan det som regel hurtigt findes frem og scannes til brug.

Andre arkivalier

DVK overtog en meget stor udklippsamling efter Bent Mackeprang, der som de fleste ved, var med helt tilbage i klubbens barndom. Samlingen ligger i (mange) arkivkasser, hvor alt er sorteret efter mærke, og den udbygges konstant. Derudover findes mange andre arkivalier, det kan være materiale fra importører og forhandlere, eller organisationer i motorbranchen.



Aktuelle tidsskrifter og blade ligger fremme til læsning. Her er Niels Jonassen i gang med at holde hylderne ajour.



Registrering

Nogle studerende fra Biblioteksskolen har som eksamensopgave foretaget en registrering af materialet i biblioteket. Dermed blev det muligt at etablere DVKs bibliotek som specialbibliotek under Det Kongelige Bibliotek, hvilket gør at materialet kan søges via Det Kongelige biblioteks server. Men vores bibliotek er også tilgængeligt via folkebibliotekerne, idet der er lavet en aftale med DanBib. Det betyder, at folkebibliotekernes brugere f.eks. kan finde bøger og endda låne dem. Ikke med hjem, men til gennemlæsning på folkebibliotekernes læsesale. Statsbiblioteket i Århus og Dan-



Jens Ørvad (Brochuresamlingen) og Uffe Mortensen (Fotoarkivet). Den store brochuresamling befinder sig i arkivskabene i baggrunden.

marks Tekniske Bibliotek på DTU har doneret al deres motorlitteratur til DVKs bibliotek. Derfor har vi også en offentlig forpligtelse, der selvfølgelig rækker ud over vor egen medlemskare.

Driften

Her godt 35 år efter bibliotekets spæde start er det stadig Hanne og Niels, der er hovedkræfterne i samlingen. Dertil kommer en flok trofaste frivillige medhjælpere, der i årevis har ydet, og stadig yder, en kæmpe indsats for at drive biblioteket. Udover huslejen er der naturligvis udgifter, men heldigvis modtager vi mange donationer, også af nye bøger. Og selvom alt er baseret på frivillig og gratis arbejdskraft, må det siges at bibliotekets mange aktiviteter drives på et 100% professionelt niveau. Flere af de medhjælpende har påtaget sig delopgaver, som f.eks. at holde styr på samlingerne af udklip, instruktionbøger og bilbrochurer, og der er altid masser af hjælpende hænder, når noget skal gøres. Og det er der hele tiden noget der skal, f.eks. når biblioteket modtager nyt materiale. Biblioteksfolkene yder også en udstrakt service til andre DVK-medlemmer; det kan være fotokopiering af teknisk materiale eller besvarelse af alle mulige og umulige spørgsmål.

Tirsdagene

Har du mulighed, så kør en tur til Nærum en tirsdag formiddag. Hver tirsdag er der fuldt hus i biblioteket, hvor en mere eller mindre fast skare arbejder med bilhistorien. Nogle er i gang med konkrete opgaver for biblioteket, andre er faste brugere, der trods en ofte anseelig alder er studerende, i gang med at blive klogere på hvad der nu optager dem. Og når det lige handler om viden, så er det en ubeskrivelig ekspertise der deles mellem de typisk 25-30 personer, man møder sådan en tirsdag. Det er en fornøjelse af opleve det hyggelige fællesskab, og kommer man lidt over kl. 10 er der tilmed mulighed for en kop kaffe og en ostemad!

Fremtiden...

Det siger sig selv, at biblioteket er DVKs flagskib, ikke mindst i forhold til verden og det danske samfund i øvrigt. Som Danmarks store, nationale veteranbilklub spiller vi med biblioteket en helt afgørende rolle med varetagelse af landets kulturarv, hvor biler og bilisme har været helt dominerende i de sidste 100 år af historien. Derfor er der god grund til, at vi så småt begynder at tænke på fremtiden, og gør noget for at sikre bibliotekets fortsatte eksistens. Der skal selvfølgelig økonomi til. Og så må vi håbe, at det også fremover bliver nemt at finde medlemmer, der vil bruge (fri)tid på at hjælpe til. Det bliver nok ikke noget problem, for det er jo spændende at være i fællesskabet omkring de mange opgaver – og sikring uvurderligt kilde materiale for fremtidens historieskriver.

Stor tak til Niels Jonassen og hele "holdet" i Nærum, for oplysninger til denne artikel.



Alle bøger er nummereret efter bibliotekets egen opstillingsnøgle, som er udarbejdet af Niels Jonassen.



Niels J i snak med Mogens Olsen, der står for nummring og forskellige lister.



Så er der kaffe...!



Intet spørgsmål er for nemt - eller svært - til at forblive ubesvaret!

Her skal for sjov nævnes et par eksempler på udefra kommende spørgsmål, som alle her i april er blevet besvaret af eksperterne i biblioteket.

Det bukledede cellofan

Det Danske Sprog- og Litteraturselskab arbejder på en kommenteret udgave af forfatteren Peter Sebergs værker. Her var man stødt på en tekst: "En stor bil med kaleche



De løse sidestykker var meget almindelige på tyvernes åbne biler - her er det en Citroën B12 fra 1927.

var kørt ind til benzintanken og truttede i hornet. Det var mølleeejeren, han var ifærd med at pille vingerne af den gamle vindmølle og indrette motordrevet mølle, men han havde pengene til det, sagde man. Datteren sad bag det bukledede cellofan til højre for faderen." En forklaring på "det bukledede cellofan" var højt på ønskelisten - og selvfølgelig kunne DVK levere et fyldestgørende svar, om de aftagelige sidestykker, man typisk havde på åbne biler i tyverne. Og selvfølgelig inklusive et instruktivt foto.

Automobilvisen

Det næste spørgsmål kastede jeg selv op i Veteran Tidendes sidste nummer, nemlig om nogen havde hørt om "Automobilvisen" - ikke

Alle midler tages i brug, også nettet, når der skal findes svar på spørgsmål eller billeder. Her har Draaby tilsyneladende fundet noget interessant! Fra venstre: Per Lumholtz, Thom Bang Pedersen, Preben Buck, Arne J. Larsen - og Svend Draaby.

"Automobilvisen", som jo der også var referet til i samme blad. Jeg havde nemlig modtaget en henvendelse fra en slægtsforsker, som var kommet i besiddelse af en festsang fra 1909, der gik på samme melodi. Men melodien havde hun ikke. Ja, det siger nok sig selv, at melodien hurtigt blev fundet i arkivalierne, takket være Peter Højgaard's hjælp. Sangen er i øvrigt fra 1902.



Sølvfisken!

Også Københavns Kommune fik god hjælp - her havde man et fint billede af fra et sted i byen, hvor man i fugleperspektiv ser et par rækker parkerede biler, som arkivaren gerne ville vide noget om, da billedet skulle bruges i en lille quiz, som kommunen kører på Facebook. Iblandt bilerne var en helt speciel vogn, som straks blev genkendt: Det var en Buick fra 1932, med et helt specielt dansk karrosseri, kendt som "Sølvfisken". Spørgsmålet affødte naturligvis en livlig snak omkring det store bord i biblioteket! Bilen er omtalt i Bilhistorisk Tidsskrift i 1981 - artiklen kan anbefales; her er et link: http://www.dvk-database.dk/bht/bht_1981/bht_1981_65/bht65_1981_03.htm

Sølvfisk bonusinfo:

Her kan vi så vise endnu et billede af den mytiske bil, ikke så skarpt som de øvrige kendte, men nok så spændende. Uffe Mortensen har suppleret billedet med en nyhed: I en protokol fra Bülow kan man læse, at en Sølvfisk bliver solgt for 17.000,00 kr. den 18. oktober 1935. Det oplyses også at den er bygget på et chassis: type 90/34, dvs. Buicks længste. Motornummer: 2873059. Køberen er Prokurist Espen Ingemann, og bilen får nummerpladen K7084.

Uffe skriver videre, at den "billigste" Buick dengang kostede ca. 6.200 kr. Hvis det er den samme Sølvfisk/Buick der er tale om, så er det en gammel 1932-køler der er brugt på et 1934 chassis.

En ualmindelig flot bil. Denne Buick-historie er måske ikke helt færdig endnu.

-jmn.

Det "nye" billede af den meget elegante og særprægede Buick, som er omtalt i BHT nr. 65 fra 1981. Det danskbyggede og meget strømlinjeformede karrosseri var lakeret i to sølvskinnende toner og ifølge artiklen var der brugt fiskeskæl i lakken.



Vi vil lade det være op til Københavns Kommunes facebookside at afsløre, hvor billedet er taget. Sølvfisken er let genkendelig og ses som den midterste af de tre biler, der er parkeret på hjørnet.





Indtryk fra Techno Classica 2016

Tekst og foto: Jørgen Krause

Et af højdepunkterne i foråret, når det drejer sig om veteranbiludstillinger, er Techno Classica i Essen, og jeg besluttede mig igen for at deltage, denne gang dog kun to dage. Mindre kan ikke gøre det, da det ellers er umuligt at komme igennem 12 haller med den snak og skubben som følger med.

Det hævdes, at der i år har været et besøgstal på omkring 200.000 mennesker.

Jeg medbringer altid selv en stokke-stol, så jeg kan hvile, når det passer mig. Ellers er alternativet at skulle gå til udsækningssteder for at hvile. Eller foregive at ville købe en bil og derved blive tilbudt at sidde ned.

Priserne på de fleste biler er imidlertid afskrækkende.

Udbuddet af biler er næsten overvældende, og igen i år synes jeg, at udvalget var domineret af Mercedes Benz, Porsche og BMW, men vi er jo også i Tyskland! Amerikanske biler ses næsten ikke, men ellers er alle europæiske biler repræsenteret helt tilbage til begyndelsen af det forrige århundrede. For at nyde showet behøver man jo heller ikke at købe noget, bortset fra måske en eller to reservedele på det uhyre velassorterede stumpemarked.

Det er ikke altid størrelsen på bilen som bestemmer en høj pris, det var en Messersmith og to BMW Isetta

kabinescootere til 35.000 euro og 32.500/43.500 euro et bevis for. En Austin Mini 1969, fuldt restaureret til 62.000 euro og en VW sedan fra 1950, med al datidens tilbehør monteret til 55.000 euro.

Ud over de professionelle stande er der også en lagerhal samt et friluftsbil-areal, hvor private kan sætte deres biler til salg. Her var der to interessante militær-VW til salg, en krigsversion fra 1944 med terrændæk til 100.000 euro og en årgang 1948 til 70.000 euro. Begge meget fint restaurerede. Jeg var ikke på udstillingen den sidste dag, så det vides ikke, om de blev solgt til nævnte priser. I den tungeste del af prisskala-



en var der udstillet en Maybach fra 1933. Den var oprindeligt i 1933 givet af Nazityskland som gave til en maharaja i Indien og senere igen vendt tilbage til Europa og restaureret til fuldstændig original stand. Efter hjemkomst fra Essen erfarer jeg, at den faktisk har været i Henrik Frederiksens bilsamling, hvoraf dele nu er blevet solgt i 2015. Pris på vognen var ikke afsløret på standen, man skulle spørge om prisen, hvad der ikke var så relevant for mig, jeg havde nok ikke kunnet opfange alle nullerne. For de meget dyre biler på udstillingen er det generelt sådan, at man skal spørge personalet om prisen, så kan de vurdere om man ser købedygtig ud. Hvis man selv står i

den situation at skulle sælge en veteranbil, så er udstillingen et godt sted at få en ide om prisniveau, hvis man kan finde en tilsvarende bil, og hvis ikke, er der masser af eksperter til stede, man kan konsultere.

Stort set alle de store europæiske bilproducenter har egne stande, hvor de ofte præsenterer de sidste bilynheder sammen med et udvalg af historiske køretøjer fra deres egne museer. På disse stande kan man også bruge megen tid.

Klubstande er der mange af, og her er man ofte i stand til at få værdifulde oplysninger til brug for egne veteranbiler. Efter et antal dage på messen er man godt træt, og læn-

ges efter hotelværelset og noget at spise. For mit eget vedkommende brugtes aftenen til at fordøje dagens utallige indtryk af fantastiske biler og samtaler.

Måske dukker der et par fristelser op fra dagens bil-samtaler, men næste morgen tager realiteterne over, og man dropper enhver tanke om at underskrive en slutseddel på et køretøj.

Et år går hurtigt, og inden man ser sig om, så skal man igen overveje, om ikke det er tid igen, til det sidste besøg i Essen.



Unge mænd i gamle biler

Tekst og fotos: Jens Heldgaard

Hvordan sikrer vi et løbende generationsskifte i vores gode veteranbilkлуб – og hvordan sørger vi for at fastholde og gerne udbygge medlemstallet?

For at drøfte disse spørgsmål, er jeg på en lidt råkold aprilidag taget til Aulum (mellem Herning og Holstebro), for at få en snak med to unge mennesker, som har en glødende interesse for gamle biler, og som også

har holdninger og ideer til ovenstående spørgsmål.

Vi er hos Kasper Würtz, som bor i et dejligt ældre hus med en meget stor garage og værksted midt i Aulum, og lillebror Jonas er også med i snakken.

Begge brødre er udlærte mekanikere, og har nu begge arbejde i autobranchen på Herning-egnen.

Lad os se på bilerne – vi starter med Jonas' **Opel Kadett 1,1** fra 1969. Bilen er købt via en annonce på Internettet for godt 8.000 kr, og med ca. 4 år til syn – bilen var indregistreret med de originale sorte nummerplader, og i rimelig stand.

Jonas fik bilen hjem, og polerede straks den matte røde lak så den nu står meget fin – Interiøret er originalt og i ret fin stand. Men der var jo



lidt rust hist og her, og han indkøbte nogle pladedele til projektet. Han er lige nu ved at skifte forskærmen, og derfor er bilen ikke helt så fin som han kunne ønske – men for at imødegå for mange spørgsmål, har han sat et stort skilt i bagruden med teksten: *Under klargøring* – så er der ro på det.

Jonas er udlært hos Ford i Herning, og har altid været vild med biler, og han synes det er hyggeligt at vedligeholde og køre den gamle Kadett, som han prøver at holde så original som muligt.

Venner og bekendte hjælper med stumper, pladearbejde og lakering, så økonomien ikke løber af sporet.

Jonas kører ofte i bilen og både han og Kasper deltager tit i uge-træffene i Egeris og Sunds Sø, hvor man har delt tirsdagene mellem sig hver 2. gang.

Vi går videre til Kaspers noget større **Ford Zodiac Mk.III**, 2,5l 6 cyl 1964.

Bilen stod hos en god bekendt sammen med en hvid magen til, og de havde stået ude bag buskadset i flere år, og var egentlig dømt til skrotning, da grunden skulle ryddes.

Kasper overvejede tilbuddet lidt og konkluderede, at det var synd at skrotte den grønne Zodiac, så han fik begge biler transporteret hjem, og vurderede lidt på mulighederne. Den hvide var kun til reservedele, og den grønne var med store huller i bund og paneler, så der var en stor opgave at gå i gang med.

Men når man er ung, og tændt på projektet (og dygtig til sit håndværk), kan meget lade sig gøre, og i løbet af ca. 14 dage var der lavet rust, bremses, nye hjul og tjekket el, så bilen kunne synes – imponerende!

Motor og gearkasse var i god stand, og efter noget justering gik den 6 cyl. motor rigtig fint, og bilen var klar til at køre.

Nu gik der så "veteran" i projektet, og Kasper havde den nødvendige tålmodighed til at vente de 8 uger, det tog at få de sorte historiske nummerplader på bilen – for "man



kører da ikke med hvide plader på en bil fra 1964!" – sådan!

Interiøret i bilen er meget autentisk, og Kasper har valgt at køre med den (kraftige) patina som det har – for dels er det passende for bilens alder, og dels vil det vælte projektet økonomisk, hvis der skulle ny kabine i bilen.

Projektet har stået Kasper i ca. 15.000 kr. – og de nye fælge/dæk og de sorte nummerplader var faktisk de største enkeltposter.

Kasper er ellers Citroen-mand i det daglige, men har ikke nogen særlige følelser for hverdagsbilen. Han har fået interessen for veteranbiler og klublivet i løbet af lærlingetiden, og han synes det er hyggeligt at skruer i de gamle biler, som kontrast til de

mere anonyme nye biler, som han arbejder med til daglig.

Han har da også i sin store garage sat 3 ældre Citroen-biler i depot, så der er lidt at gå i gang med, når de får lidt flere år på bagen – det er BX16 Image, AX 11 TRS og BX19 GTI. Og i øvrigt er han også i gang med at renovere sin farfars gamle Brenderup-trailer.



Citroen BX16 Image 1990 og AX 11 TRS 1990 i depot til kommende projekter, når de bliver veteraner.

Vi skal til at snakke veteranbilklub og holdninger til hvordan vi holder liv i klubberne.

Jonas er medlem af Opel Klub Danmark, og Kasper er medlem hos Ford Classic Club DK, og de kører begge med bilerne i veteranstatus og -forsikring.

Hvorfor har i valgt disse biltyper?

Begge svarer, at det primært er fordi de kan huske disse biler og lignende fra deres drengetid, og de synes det er hyggeligt at bevare disse og køre i dem. De helt gamle (førkrigs) biler er fine, men ikke interessante at køre i dagens trafik med, og de vil ikke umiddelbart komme på brødrenes ønskeliste.

Klublivet med veteranbiler?

Som nævnt tidligere deltager brødrene – og i øvrigt også forældrene – flittigt i de lokale uge-træf i det Vestjyske område, og de har et stort netværk blandt yngre og ældre deltagere i disse arrangementer.

Faderen John Würtz kører bl.a. VW 1969 cabriolet og Corvette Cabriolet, og brødrene har god sparring med ham og hans jævnaldrene venner med hensyn til gode råd og vejledning – hvilket jo giver en fin viden-delning, og sikring af, at erfaring m.v. bliver overdraget og videreført.

Kasper nævner at det er meget vigtigt med denne sparring, idet han har flere bekendte, som er gået i stå med deres (veteran)bilprojekter, enten på grund af tekniske barrierer eller økonomi – og han påpeger vigtigheden af, at vi hjælper hinanden, og får formaliseret et netværk, så man let kan finde hjælp.



Kombination af trykte manualer og elektronisk søgning på Internettet er den foretrukne måde at søge viden på.



Jonas og Kasper Würtz er gode og seriøse repræsentanter for den unge generation af veteranbilfolk.

Fremtiden?

Vi skal have brødrenes bud på, hvordan vi sikrer veteranbilklubbernes fremtidige eksistens og vækst, så der også naturligt er plads til de yngre mennesker og deres (nyere) veteranbiler.

Med hensyn til at få kontakt og få de unge med i klubberne, så er der ingen tøven: Det foregår via de sociale medier som f.eks. Facebook. Her kan man deltage i forskellige grupper, og på denne måde få kontakter og evt. søge hjælp til løsning af tekniske problemer. Instagram kan f.eks. bruges til udveksling af fotos – også af mere teknisk art, og på YouTube ligger der et væld af videoklip med instruktioner og anvisninger.

Det er vigtigt, at klubberne ser disse muligheder, og kommer i dialog med kommende medlemmer, idet de sjældent bare dukker op på et mødested, og beder om at være med.

På spørgsmålet om den mere analoge kommunikation i form af klubblade, teknisk bibliotek, manualer mv., får vi en snak om behov og løsninger – og konklusionen er at et lille tyndt klubhæfte med en kalender over arrangementer skal ligge digitalt på en hjemmeside eller lignende – det er spild af ressourcer at udsende disse.

Men et blad som f.eks. Veteran Tidende, med tekniske artikler, gode artikler om restaureringsprojekter,

tips og ideer mv. – det vil de gerne have "på papir", så det kan ligge fremme og blive læst (og denne holdning var vi naturligvis enige om).

De mange muligheder for at køre til træf om sommeren, samt evt. nogle af klubmøderne, er en god måde at mødes på – det er uforpligtende, og man kan snakke med de, der har samme interesseområder som en selv – og i denne forbindelse kan klubberne jo markedsføre sig med foramtale på hjemmesider og Facebook, og følge op ved arrangementerne, så kontakterne skabes.

Man kan evt. også se lidt på de såkaldte youngtimer-træf, der er opstået mange steder – her er måske også basis for en snak, og en anbefaling af vores udmærkede klub.

Tak til Jonas og Kasper for en hyggelig eftermiddag, og de mange gode råd og synspunkter – Vi håber jo alle, at interessen for veterankøretøjer må blive ved at udvikle sig og følge med tiden, så der også fremover vil være mange gode aktiviteter, til glæde for både medlemmer og publikum, der nyder at se på vore køretøjer.

PS: Inden længe åbner vi for DVKs nye hjemmeside, og samtidig bliver der startet forskellige aktiviteter på de sociale medier – bl.a. Facebook – så følg med og deltag i løjerne – disse teknikker er kommet for at blive.

www.veteranbilklub.dk

Elementær Autoteknik

ISÆR FOR VETERANER !

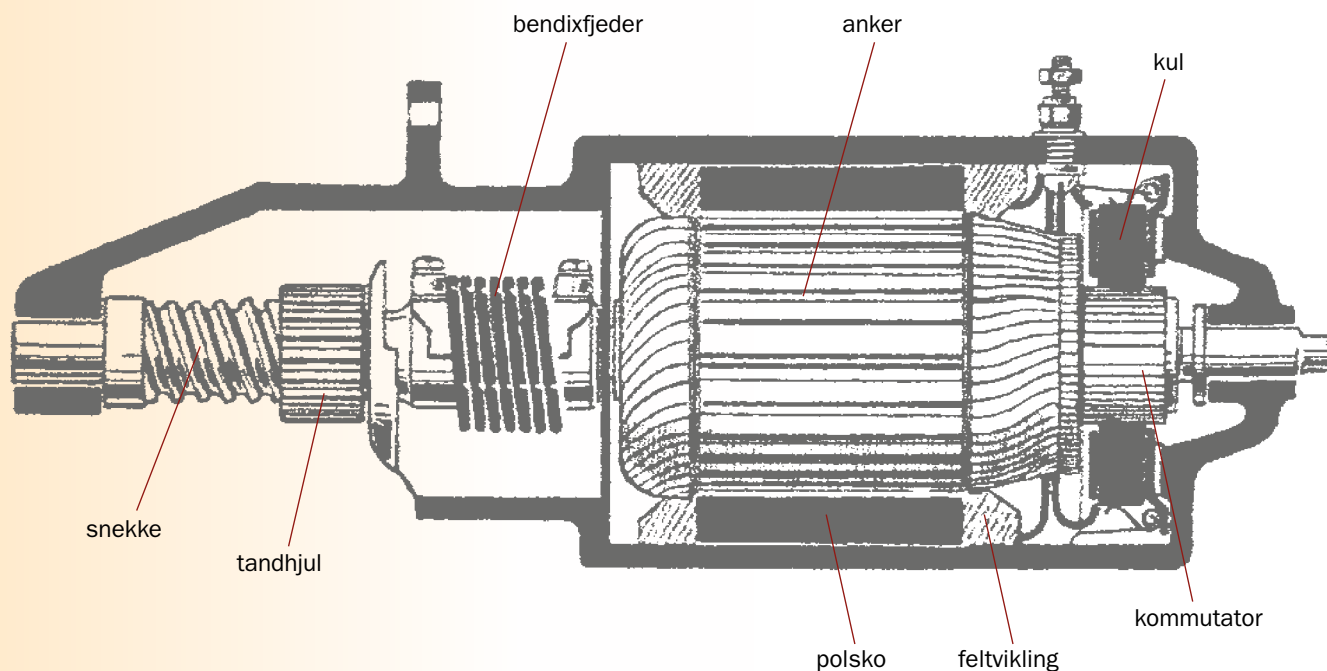

Startmotor med bendixdrev

Startmotoren

Da automobilerne var helt nye, var der ikke noget der hed en startmotor. Man måtte selv få motoren i gang, enten ved at løbe køretøjet i gang, eller benytte et håndsving. Håndsvinget havde mange forstuede tommelfingre på samvittigheden, hvis man ikke huskede at alle fingrene skulle samles på den samme side af håndsvinget. Da man så ret tidligt i det 20. århundrede fik udstyret køretøjerne med en elektrisk startmotor, var det et kæmpe fremskridt, der gjorde det langt lettere at være bilist. Men helt op i 50'erne var starthåndsvinget stadig standardudstyr, som fulgte med mange biler - for man ved jo aldrig...

Der findes flere forskellige startmotortyper: f.eks. dynastarteren som starter motoren ved at lade dynamo-

en trække motoren i gang, en starter der er med magnetisk indrykning, og en starter med et såkaldt Bendixdrev.

Den mest almindelig er starteren med bendixdrevet, og den beskrives her.

Når motoren skal starte, drejes startnøglen (eller i nogle ældre biler trykkes der på startknappen), og strømmen aktiverer startrelæet, der indkobles og strømmen fra batteriet tilsluttes starteren, der er den store strømforbruger.

Ankeret går i gang med et kraftigt ryk, og bendixdrevet slynges frem ad snekkedrevet og går i indgreb med tandkransen, som sidder påmonteret på svinghulets omkreds. Når motoren kommer op i omdrejninger

og går i gang, slynges bendixdrevet tilbage på grund af inertien, og startnøglen kan slippes.

Startmotoren er en stor strømforbruger, og hvis motoren ikke er i form og er længe om at starte, så tappes batteriet ret hurtigt for strøm. Det er særligt udtalt når det sker ved vintertid, når batteriets kapacitet er reduceret på grund af kulde.

Erik Mieth



Vrinsk i ryttergården 1. del

Af Carsten Frimodt

Roskilde Ring skabte stemning og kunne virkelig trække publikum til som ellers kun idrætsparken formåede, når der var svenskerlands-kamp i fodbold. Ringens ryttergård - eller bare depotet - summede altid af liv. Det var en mandfolkeverden, hvor der foruden gladiator-kampene på asfalten også hele tiden udspillede små og store dramaer i netop ryttergården omkring genstridige gearkasser, svigtende tændingssystemer for ikke at tale om spørløst forsvundne hestekræfter i de hysterisk tunede motorer. Der var enkelte kvindelige racerførere, men også et særdeles pynteligt islæt af kvindelige medhjælpere, veninder og beundrere af de maskuline kørere, som ofte havde samme tiltrækningskraft som udenlandske toreadorer. Så der var altid andet at se på end fedtede oliedunke og snavsede mekanikerhænder.

Inderbanens specielle atmosfære kom til udtryk allerede når de første biler og trailere rullede ind fra gaden. Det var en malerisk blanding af renlivede amatører og professionelle specialister. Denne blanding af garvede motorsportsfolk var præget af en stærk entusiasme lige fra klubbernes frivillige medlemmer og ubetalte ledelse til alle de udøvede racerførere. De fik skabt en ganske særlig stemning og følelse, som er næsten umulig at beskrive. Man skulle selv have været der for at forstå denne samhørighed og begejstring. Denne bog er blot et spinkelt forsøg på at fremmane denne Ringens ånd der herskede i den tidligere grusgrav, hvor man stod skulder ved skulder og åndeløst fulgte begivenhederne i arenaen.

En tilskuers udsigt fra Pirelli-kurven op mod Lucas-broen og med det nu ubenyttede Politiken-sving midt i billedet. Her har Formel Junior feltet lige forladt startområdet, mens tusindvis af tilskuere strækker hals på skrænterne rundt om dommertårnet og fra øen ved broen. Tv. ses en del af den cirkulære ryttergård med alle de spændende racerbiler i begyndelsen af 1960'erne. (Frede Larsen)



Anden del af Roskilde Ring udkommer den 5. juni, men kan allerede nu forudbestilles. Vi sender alle forudbestillinger ud den 23 maj. Læs mere her: www.veterania.dk

1963 GP



Søndagens hovedløb i FJ druknede stort set i vand, hvor især søerne i bunden af banen ledte tankerne hen på speedbådsrace! Her dyster den eneste danske finalist Jens Christian Legarth (18) i Lotus 22 mod Peter Proctor (27) i Cooper T65 om en placering i topfem. Lidt skuffende for danskeren idet han i starten af finalen kæmpede mod vinderen Peter Revson i Cooper T65 - som årtiet efter blev en berømt F1-kører (Tüchsen/Knudsens Arkiv)

Under årets Grand Prix frygtede man om lørdagen en ny dødsulykke, da tyske Horst Eckert væltede med sin Cooper T59 i Everton-svinget. For den kleine styrtbøjle foldede straks sammen da bilen kurede hen over asfalten med bunden i vejret. Bagefter kunne de gysende tilskuere se bunden af den fladmaste FJ og spekulere på, hvordan tyskeren selv kunne kravle ud af vraget med kun mindre skader i august 1963 (Tüchsen/Knudsens Arkiv)

Da Ringen startede på 2. halvleg efter de gyldne år var det blevet hverdag igen uden de store F1-stjernerets aura. Men det betød ikke at spænding eller dramatik var forsvundet ud af billedet, for andre tog flot over og skabte åndeløs spænding og underholdning. I starten tryllebandt de danske kørere i severdige kampe mod vore nordiske brødre, men snart efter dukkede udenlandske gæster igen op i felterne og skabte atter international atmosfære. Især til hovedløbene, de traditionsrige Copenhagen Cup og Grand Prix stævnerne stillede igen flere af morgendagens stjerner, som få år senere figurerede i toppen af sporten som Formel 1. I modsætning til formelbilerne hvor kun få danske kørere kunne matche de udenlandske stjerner, så gav standardbilerne gæsterne hård kamp.



Manden der påtog sig hovedansvaret for Ringens fortsatte eksistens var kraftkarlen Andreas Geil (nederst), der tilmed var den ældste aktive kører i 1963 (Tüchsen/Knudsens Arkiv)



Kørtes der sidelæns på Ringen? Bedøm selv! Et elegant studie i bilkontrol på eller over skridgrænsen vises af Anders Josephsson (125) i Cortina Lotus, Aage Buch-Larsen (117) Cortina GT og Tom Belsø i Volvo 544 igennem Ford-svinget på datidens smalle dæk i juni 1964 (Tüchsen/Knuudsens Arkiv)



De bærende og uundværlige kræfter bag alle stævnerne var klubbernes ASK og ROM frivillige hænder, der her igen rydder op efter diverse havarier i 1964 (Tüchsen/Knuudsens Arkiv)

1964 CC



Tidens store problem var de selvstændige og lavtflyvende forhjul, som især de kraftigt tunede Cooper S modeller smed fra sig i den sæson. For stålpladefælgene kunne ikke klare den øgede belastning på højre forhjul, som Jens Hansen her viser ved for anden gang at smide hjulet i juni 1964 (Tüchsen/Knuudsens Arkiv)

Denne artikel er skrevet som en reminder til arrangementet på Grundlovsdag 2016 i Roskilde Ring parken med udstilling af to- og firhulede køretøjer fra perioden, taler af gamle kørere, telte med spise og drikke og udgivelsen af Roskilde Ring Del 2 bogen hos Forlaget Veterania. Alle er velkomne!



To formelkørere uden de store fremtidsmuligheder? Endskønt Lars Lindberg (23) i Brabham BT6 blev anset for et større talent i juni 1965 end englænderen bag ham, blev det alligevel Frank Williams (24) i Cooper T71 man kom til at høre mest om i årtierne derefter, da han avancerede til Formel 1 (Tüchsen/Knudsens Arkiv)

1965 CC



Ulykken der rystede Ringen i dens grundvold var Palle Anchers fatale uheld, hvor også sikkerheden (eller mangel på samme) spillede en betydelig rolle under Copenhagen Cup. Blandt de dybt bekymrede ses i baggrunden Max Randrup, Axel Japp og Julius Voigt-Nielsen bag den ødelagte DKW F12. En grim dag i juni 1965 (Tüchsen/Knudsens Arkiv)



Det svenske formeltalent Picko Troberg tv. i Cooper S fik hård kamp af sine danske kolleger i hundehusene inden han strøg af banen. Bemærk her hvordan de to rivaler nedstirrer hinanden gennem det vanskelige Ford-sving i juni 1965 (Tüchsen/Knudsens Arkiv)



VW & Retro Museum i Ulfborg

Tekst & foto: Jens Heldgaard

Hvis I mangler inspiration til en veteran-køretur i det nordvestlige Jylland, kan jeg varmt anbefale det lille museum, der åbnede i Ulfborg i 2015.

Det er Sussi og Karsten Andersen, der har samlet den imponerende mængde af retro-ting og fine VW biler – og alt er i en kvalitet som kun kan glæde veteranfolk, som sætter pris på originalitet og grundig dokumentation af tingene.

Sussi har gennem mange år samlet på effekter fra husholdning og boligindretning fra start 50'erne og op til sidst i 70'erne – og der er rigtig mange ting, som vi, der var unge dengang, kan nikke genkendende til.

Carsten startede VW-samlingen omkring begyndelsen 2003 og de ca. 10 biler er fra samme periode som retro-samlingen.

Jeg vil ikke her gå i detaljer med bilernes data (dem kan I selv tage ud og se) men lade de viste fotos fortælle om den høje kvalitet og omhu for detaljer, der præger hele udstillingen.

Jeg kan dog nævne, at f.eks. VW campingbussen fra 1963, er en meget sjældnen model, som der kun blev fremstillet en lille serie af – det

gør den jo ekstra interessant – sammen med de utallige effekter og tilbehør som Sussi og Carsten har samlet og indrettet bussen med.

På værkstedet vil man også finde mange interessante ting, idet Carsten opkøbte et gammelt VW-værksted i Sønderjylland - incl. specialværktøj, reoler, reservedele i originalpakning o.s.v. – ren nostalgi.

Det er en fornøjelse at møde mennesker, som så entusiastisk arbejder med deres hobby – og som vil dele deres interesse og store samling med os andre – absolut et besøg værd, både privat og for en klub-køretur.

Har DU et godt tip til et interessant mål for en køretur i sommerlandet, modtager vi gerne et par ord og evt. nogle fotos – Vi kan jo lige så godt udveksle vore gode oplevelser, og dele med andre i klubben!

God sommer

– Venlig hilsen, Jens Heldgaard

I kan se flere detaljer her:
www.facebook.com/vwretromuseum
www.vw-team-andersen.dk
 Industriarealet 10-12, 6990 Ulfborg
 6146 9740 / 2326 0562
 Søndage i ulige uger 1000 - 1600
 - eller efter aftale (klubber)



Tips til sommerturen







Peugeot-manden fra Dragør

Tekst og foto: Jens Møller Nicolaisen
(Gamle fotos fra Søren Lund).

"Peugeot-manden", Søren Lund fra Dragør, er kendt af langt de fleste DVK-medlemmer. I hvert fald de, der har været med i klublivet omkring København og Sjælland inden for de sidste 40-50 år. Kommer man til et arrangement og får øje på én eller anden flot Peugeot, er der temmelig stor sandsynlighed for at det er Søren's bil – er han i nærheden, er der både mulighed for en hyggelig og afslappet snak, og for at få del i hans store viden. Især om Peugeotbiler, men også om alle mulige andre bilmærker og hvad der i øvrigt kan høre til, når nogen har brugt over 60 år på at have med biler at gøre.

Søren er 100% ama'rkaner. Han er født i Dragør og har boet på Amager i hele sit liv. Bilinteressen startede tidligt; ifølge ham selv i 6-årsalderen og han var ikke fyldt 18 endnu, da han købte sin første bil. Det var en Ford A Roadster fra 1931, som han i 1959 købte i Hambrosgade,

hvor der dengang var en særdeles farverig koncentration af værksteder og andre småvirksomheder i bilbranchen, og med synshal og motorkontor i en træbarak, lige ved hånden.

Ford A'en blev selvfølgelig malet fint og stod klar på Søren's 18-års fødselsdag. Forinden var han i 1956 kommet i lære som autolakerer, en uddannelse som blev afsluttet med bronzemedalje 4 år senere. Herefter fulgte først værnepligten og derefter nogle år, hvor Søren var ansat som autolakerer flere forskellige steder. Blandt andet var han i en periode hos General Motors.



Søren havde den første Ford A i godt halvandet år – den blev solgt, men her ses en lille sød kopi, malet i samme farver.

Mere arbejdsliv

I 1967 startede Søren sit eget firma med autolakering i Vermlandsgade. Det gik godt, og 4 år senere kunne han købe et veludstyret malerværksted på Tømmerupvej, stadig på Amager. Hundredevis af biler blev malet her, frem til 1979, hvor Søren fik job hos Chevron med tankning af fly i Københavns Lufthavn – et job han beholdt i 10 år og som blev efterfulgt af et job i SAS' malerværksted (hvorfor ikke også male flyvemaskiner?), og andre job hos SAS frem til efterlønnen i 2003.

Bilerne slap Søren selvfølgelig ikke, bare fordi han havde fået lønarbejde i lufthavnen. Omkring 1980 startede han et nyt firma, "Søren Lund Auto-

polering" der blev drevet som bierhverv. Her blev der også lavet mekanisk arbejde, med speciale i Citroën, især 2CV.

Skal vi lige gøre arbejdslivet færdigt, så må endnu et firma med her: Amager Veteranbilkørsel, etableret 1990, med især bryllups- og studenterkørsel i mange forskellige biler. Til studenterne havde Søren 4 lastbiler, heriblandt en meget fin Ford AA Longchassis.



De første Peugeot'er

Som 19-årig netop udlært autolakerer købte Søren sin første Peugeot. En 203A, årgang 1953.

Denne bil blev flittigt brugt, i en længere periode til daglig transport mellem Amager og Hillerød Kaserne, hvor værnepligten blev aftjent efter uddannelsen. På turene var der som regel et par kammerater med, til at dele benzinudgiften. På dette tidspunkt var 203'eren langt fra en veteranbil; den var jo kun 7 år gammel. I 1962 blev den skiftet ud med en 403 fra 1959. Denne fine bil gik det desværre helt galt med nogle år senere, hvor Søren var så uheldig at påkøre en Volvo 210 med "meget høj fart". Peugeot'en blev totalt smadret – Søren slap med et par bøjede ribben. Men værre gik det med Volvoen, som blev næsten pulveriseret. Heldigvis var der heller ingen større personskade her, men føreren af Volvoen kom aldrig til at køre bil mere, på grund af chokket. Slem nok. Men spørg Søren, hvis du er i tvivl om at Peugeot dengang lavede solide biler!

Den næste blev selvfølgelig også en Peugeot, denne gang en 203 fra 1955. Motoren var slidt op, så bilen fik en 403-motor i – og så blev den en særdeles livlig bil.



Den første Peugeot – en 203 fra 1955.



403'eren, som blev købt i 1962 var en trofast og driftssikker hverdagsbil, men blev også brugt til sjov. Her ses den under en manøvrerkørsel i ASK-regi i 1964.

Samme bil efter det voldsomme uheld i 1966, som Peugeot'en klarede bedre end Volvoen den ramte.

Bagpå originalbilledet er det anført at 403'eren faktisk blev genopbygget!





Endnu en pokal er i hus. Søren Lund på taget af sin korteste 403'er, Amager Travbane 1966.

Motorsport

Interessen for motorsport fik Søren også i de tidlige tressere, hvor han meldte sig ind i ASK og begyndte at køre specialprøver rundt omkring på Sjælland. I 1965 gjorde han sin entré i Stock-car race. Her var han som regel på hjemmebane – de fleste løb blev jo kørt på Amager Travbane. Bilen var selvfølgelig en Peugeot, en 403 som Søren købte meget billigt af en svensker. Prisen blev nemlig reduceret kraftigt, da en kasse guldbajere kom til at indgå i handelen.

Søren kørte Stockcar igennem tre år; 65-66-67, hvor den tunede 403'er gradvist blev kortere, efterhånden som den blev "brugt". Det blev til en større samling pokaler og Søren blev faktisk Danmarks mester, men fik frataget pokalen på grund af for mange rene overhalinger. Reglerne i Stockcar var en mærkelig kombination, hvor det ikke altid gjaldt om at komme først, men lige så meget om at "påvirke" modstandernes kørsel ved at skubbe dem af banen. Den der først havde gennemført 20 omgange var vinder. De "rene" overhalinger var absolut ikke velset.

Mere om Søren's karriere i Stockcar kan læses i VeteranTidende nr. 463, januar 2015.

Veteranbilerne

Også interessen for de gamle biler meldte sig på det tidspunkt – i 1964 resulterede det i købet af en Ford A igen, en Tudor fra 1928, som Søren stadig har i sin samling. Og flere biler fulgte, især i 70'erne, hvor anskaffelsen af Peugeot'er ikke længere kunne begrundes med et almindeligt kørselsbehov. Her kan nævnes: Peugeot 203 Berline 1958, 202 Cabriolet 1948, 202 Berline 1947, 404 Berline 1963, 404 Pickup fra 1978 (næstsidste årgang) og en 404 Berline fra 1969 – den sidste blev købt i 1987 og brugt som hverdagsbil i næsten 15 år; det er den, der pryder forsiden af dette VT. En anden af de mere kendte biler i samlingen er den røde 203 Cabriolet, som blev købt omkring 1990, restaureret frem til 1995 og siden kørt til utallige løb og møder. En meget sjælden bil.

Samlingen rummer også nyere Peugeot'er, de fleste er utrolig flot restaureret, andre er gode originalbiler, ofte med lavt kilometertal.

Men livet er ikke kun Peugeot. Søren har haft mange andre biler, både til hverdag, arbejde og fritid. Blandt de mere kuriøse er en Chevrolet mælkebil fra 1927, helt original og sik-



Øverst Ford A fra 1928, som Søren har haft siden han var 23 år! Derunder én af flere sjældenheder, en 202 cabriolet fra 1948.





Den senest restaurerede bil er denne meget smukke 202 fra 1947, perfekt lakeret i celluloselak. Søren siger at det er den sidste restaurering...



202-modellerne har det meget karakteristiske frontdesign med de indbyggede forlygter til fælles med de større førkrigsmodeller 302 og 402. Efter krigen var det dog kun den lille model, der kom i produktion.

Når der nu ikke er så stor spredning i fabrikater, så er der det til gengæld i årgangene! Bagest til højre ses den fine Chevrolet mælkebil.



En af de biler Søren har kørt rigtig meget i, er denne 203 cabriolet fra 1955. Bilen har dansk historie fra ny og var et sammensunket rustvrag da Søren købte den.

Den grønne 203 Berline er fra 1958 og blev i første omgang købt og brugt som hverdagsbil.





404 - 1963 (hvis nogen skulle være i tvivl).



Engang var der rigtig mange af dem i Danmark – det er der ikke mere. Denne 404 pickup er fra 1987.



Allerede en sjælden klassiker er denne lynhurtige 405 Mi16 fra 1993. Helt urenstaureret, men i perfekt stand.

En 203 har selv bærende karrosseri, så Søren har lavet en "udstillingsmodel" på en hjemmelavet ramme, så man kan se al teknikken. Objektet kan rent faktisk køre. I lokalet var der også et komplet 202 chassis for tilsvarende anskueliggørelse.

I hjørnet holder en fin 504.



kert den eneste af slagsen. Den har Søren haft siden 1969.

I 1976 fik Søren afløb for en særlig interesse: Citroën. Det lykkedes ham at købe en usædvanlig fin model, en forhjulstrukket 11 Sport fra 1938. Denne bil har en helt speciel historie: Den tilhørte maleren og billedhuggeren Rudolf Tegner, som omkring 1950 tog bilen med sig til Danmark efter at have boet i Frankrig. Bilen var registreret til hans kone, og han havde i øvrigt ikke selv kørekort. Bilen blev købt af boet efter Rudolf Tegnens kone – hun havde brugt den gennem 16 år efter mandens død. Søren har restaureret den nænsomt og den står i dag meget originalt, som en af de fineste ikke-dansksamlede førkrigs-Citroëner vi har i landet, men alligevel med dansk historie.



Søren med 'Tegnens Citroën', fotograferet på Klampenborg Galopbane i 2004. Nummerpladen er blandt de sidste originale sorte, inden man gik over til de hvide reflekterende plader. For at få dem måtte man en tur til motorkontoret i Ærøskøbing.

Gården i Dragør

Den store gule gård blev købt i 1978 og siden er alt løbende blevet istandsat, ligesom der er blevet bygget diverse garager og en stor hal til at opbevare de mange biler i. Men det er ikke kun biler, der er udstillet: Sammen med sin kone Ingelise har Søren samlet alverdens sjove ting – legetøj, symaskiner, telefoner, gamle kameraer, emaljeskilte, cykler, brochurer og reklamer, værktøj og meget mere. Naturligvis også et større antal peberkværne og kaffemøller, af mærket Peugeot.

Søren siger selv, at det er delvis tilfældigt, at han kom til at specialisere sig i netop Peugeot. Interessen går tilbage til læretiden, hvor det især var bilernes (ofte undervurderede) styrke, der betog ham. Bilerne er ikke videre komplicerede eller på nogen måde avantgarde, men ualmindeligt robuste og solide. Det gælder også den mekaniske kvalitet, som måske var den bedste i sin tid. Og så er det jo kønne biler.

Søren har ialt 19 Peugeot'er, også nyere biler af den slags som ikke er veteranbiler idag, men som næsten er det imorgen. F.eks. 605 V6 1991, 405 Break 1992, 405 Mi16 1993. Og når vejret er rigtig godt, kan der vælges mellem en 205 cabriolet fra 1989 eller en skriggul 306 ditto fra 1997.

Ups – en korrektion: Søren har 20 Peugeot'er – der er også en knallert. Modellen hedder 103.

Måske skinner det en halv anelse igennem, at vi har at gøre med en samler, når man ser på billederne her. Søren siger, at tingene er samlet af lyst – fordi det er ting han kan lide, og kun derfor. På et tidspunkt havde han og Ingelise nogle tanker om at indrette stedet som et offentligt tilgængeligt museum, men det blev ved idéen. Søren er i dag 75 år, og på spørgsmålet om hvad der i fremtiden skal ske med de mange ting, er svaret helt enkelt: "Det ved jeg ikke".

Man kan ikke have rationelle grunde til alt hvad man laver!



Det ses tydeligt at Søren er professionel autolakerer, når man kigger på denne hysterisk flot restaurerede 403 fra 1960.

Utrolig fin urestaureret 204 - en enjersbil med lavt kilometertal.

Det blev denne sorte 404 fra 1969 vi kørte en lille tur i. Søren købte bilen i 1987, malede den sort og brugte den som hverdagsbil indtil for ganske få år siden. Den spinder som en kat... øh, løve. Og så er nummerpladen næsten 30 år gammel!



Peugeot 202

De trecifrede modelbetegnelser kan godt give lidt forvirring, selvom det første tal i nogle tilfælde siger noget om bilens størrelse, og det sidste noget om modelrækkefølgen. Her er en smule hjælp, og en lille smule mere om nogle af modellerne efter 1945.

202

Produceret **1938-42** og **1946-49** (nogle få eksemplarer i 1945).

Modellen er en lillesøster til de større førkrigsmodeller 302 og 402, med et lignende karakteristisk og aerodynamisk design og den karakteristiske placering af forlygterne bag kølgeritteret.

202 fandtes som 4-dørs berline, 2-dørs cabriolet, cabriocoach samt forskellige varevognsudgaver.

Traditionel konstruktion med chassiramme, motor på 1133 cm³. Bilen var i sagens natur en førkrigs-konstruktion, men fik dog mindre moderniseringer, da produktionen for alvor kom i gang i midten af 1946.



Tidlige 202 havde Michelin "Pilote"-fælg, lavet helt i tynd plade.





Ca. 1955

203

Produceret 1948-60

Peugeots første efterkrigsmodel, med selv bærende karrosseri og en tydelig amerikansk inspireret linieføring.

Der er mange karrosserivarianter: Berline (sedan), 5-dørs Break (stationcar), 2- og 4-dørs cabrioletter, varevogne med åbent stållad eller lukket kasse. Især de sidste var meget populære i Danmark.

Motoren var på 1290 cm³, 42-49 hk gennem tiden, ikke alverden til den forholdsvis store vogn.



LUKKET VAREVOGN 203 C5 ★ **Elegant, hurtig varevogn**

Nyttelast 1.000 kg
Varekassens rumindhold 2,3 m³.
Forsæde med plads til 2 personer.
2 døre og stor bagdør.

2-delt forsæde med individuel indstilling. Vare rummet er let tilgængeligt fra forsædet. Bagdøren kan åbnes helt og gør aflæsning let. Lav løsehøjde. Beslag på taget til lynhurtig montering af bagsgeborer.

Store sideflader på varekassen giver eminent reklameplads.

203 stål varevogn er økonomisk, solid og med en onestående manøvrering og er derfor den ideelle varevogn.

Stor nyttelast, stor holdbarhed — derfor stor rentabilitet!

DIMENSIONER:

a. Indvendig lastlængde	1,84 m	e. Total længde	4,53 m
b. Indvendig lastbredde	1,30 m	f. Total bredde	1,65 m
c. Indvendig højde	1,03 m	g. Total højde	1,80 m
d. Løsehøjde	0,53 m		



403

Produceret 1955-66

Den første Pininfarina-designede Peugeot var ikke afløser for 203, men kom som et supplement, og den nåede også at blive produceret side om side med sin efterfølger, 404.

Som forgængeren kom den i mange karrosserivarianter og 403'eren nåede at blive produceret i over en million eksemplarer. Kun småting som f.eks. kølgitteret blev ændret i bilens design gennem perioden. 403 er et meget vellykket eksempel på europæisk bildesign i 50'erne, med klare lighedspunkter til f.eks. Fiat 1900, Alfa Romeo 1900 og Volvo Amazon.



PICK-UP med presenning 403 U8

★ Praktisk ladvogn til lettere transport

Nyttelast 950 kg. Rumindhold 4,78 m³.
Førerhus med god plads og 2 døre.
Ladets bagklap nedklappeligt.

2-delt forsæde med individuel indstilling. Sikkerheds instrumentbord beklædt med skumgummi. Varmeapparat med defroster. Lav læsehøjde og lettilgængeligt lad giver nem af- og pålæsning.

Den robuste motor i forbindelse med et kraftigt chassis og økonomisk drift gør PEUGEOT 403 pick-up til den ideelle løsning på Deres transportproblem.



Presenningen kan demonteres og muliggør transport af selv meget store og høje vareenheder.

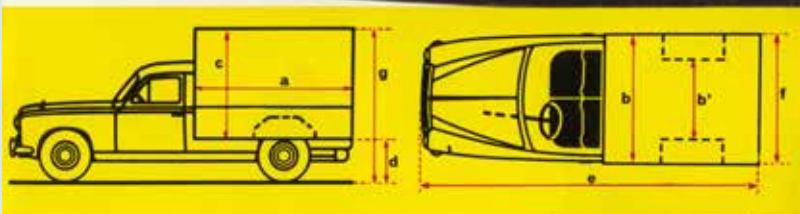

DIMENSIONER:

a. Indvendig ladelængde 2,10 m
b. Indvendig ladbredde 1,66 m
b¹. Bredder mellem hjulkasser 1,02 m

c. Indvendig højde . 1,37 m
d. Læsehøjde 0,58 m
e. Total længde 4,55 m
f. Total bredde 1,70 m
g. Total højde 1,96 m

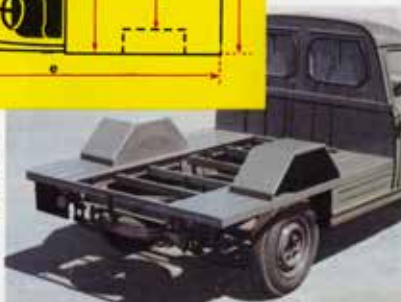

Motoren øget til 1468 cm³. Fra 1958 kunne man få en dieselmotor på 1816 cm³ – det var begyndelsen til en længere tradition for diesel-Peugeot'er.

403 cabriolet blev senere kendt som "Colombo-modellen", på grund af den amerikanske TV-serie.



Peugeot 403

Illustrationerne med 403 pick-up'en og den lukkede 203 varevogn på foregående side er taget fra den samme brochure, som også viser en 403 stationcar og en lille kassevogn med modelbetegnelsen D4 A. Sådan så udvalget i nyttekøretøjer åbenbart ud omkring 1959.



404

Produceret 1960-76

Peugeot's nye, store familiebil med et klassisk, enkelt og stilrent Pininfarina-design. Gennem tiden i en større mængde udstyrsversioner. Flere motorer, heriblandt 403-motoren på 1468 cm³ og en større på 1618 cm³, der også blev tilbudt med injection. Og selvfølgelig diesel - på knapt 2 liter.

Også denne model kom i forskellige karrosserivarianter udover 4-dørs Berline, blandt andet som en meget rummelig stationcar. Pickup-udgaven blev især meget udbredt i Afrika, hvor den ifølge flere kilder var i produktion helt til 1991 (i Kenya).

I 1961/62 kom 404 også som cabriolet og coupé, med meget smukke karrosserier, lavere end den almindelige 404.

hver del en fordel . . .

STAND NR. 2
TELF. 35 35 12

PEUGEOT

køreglæde i overmål

<p>Peugeot Berline 404 72 hk spilleende motor, med termostatstyret ventilator, der nedsmalter motorstøjen, sparer benzin og giver større lofthastighed. 45°-monteret motor gir lettere motorhjælp, og dermed bedre udsyn. Excl. lev. 25.995 kr.</p>	<p>Peugeot Berline 403 Uforlignelig teknik lag det elegante ydre. 65 hk motor sætter Dem foran i trafikken, og er samtidig økonomisk. Og så sidder De vidunderligt i 403, med vidt udsyn til alle sider. Excl. lev. 22.992 kr.</p>
---	--

IMP.: NORDISK KAROSSERIFABRIK % SVENDBORG

Frit valg: 403 eller 404.
Forum udstillingskatalog, 1962.

PEUGEOT 404

204

Produceret 1965-76

Den første forhjulstrukne Peugeot, og som navnet muligvis antyder, lillesøster til 404. Blev lavet som 4-dørs berline, som stationcar samt cabriolet og coupé, de to sidstnævnte med næsten 30cm kortere akselafstand. 204 var som de foregående designet af Pininfarina, og i flere år den mest solgte bil i Frankrig.

Også 204 en lavet med både benzin (1130 cm³) og dieselmotor (1255 og senere 1357 cm³).

Modellen blev ikke afløst, men i 1969 suppleret med 304'eren, der med næsten samme karroseri (inklusive varianter) var i produktion til 1980. 304 var "faceliftet", utvivlsomt for at komme til at ligne den større model 504.

204

PEUGEOT



1967

Berline og Break - 1967



1968

504

Produceret 1968-83

Peugeot's sidste store "universalmodel" kan godt ses som en afløser for 404, selvom den tidsmæssigt overlapper med mindst 7 år. Også 504 er udover et stort antal varianter af personbiler lavet som nyttekøretøjer, fra luksuriøse stationcar og familiemodeller til pickup. 504 er én af de mest udbredte biler i verden og har også været licensproduceret over hele kloden, i hvert fald til og med 2006 (på dansk Wikipedia mener man at den stadig er i produktion ét eller andet sted).

I skoven af modeller findes også et par svært eksotiske cabriolet- og coupéudgaver, med meget smukke karrosserier, selvfølgelig (igen) fra Pininfarina. Her kunne man få den V6-motor som de almindelige 504 aldrig fik, men som blev brugt i Peugeot 604. 604 (1975-85) var Peugeot's bud på en stor bil i luksusklassen, og den fik kun en meget begrænset succes. Reelt blev både 504 og 604 i 1979 afløst af den (stadig) baghjulstrukne Peugeot 505.



1970. Cool dame.

De fleste billeder i dette lille afsnit er snuppet fra salgsbrochurer i DVKs bibliotek.



1970. Cool dame.

504

PEUGEOT



Denne måneds to billeder illustrerer vist meget godt, at biler ikke er ens.

Den meget voluminøse coupé ser ud til at være amerikansk, eller? I redaktionsgruppen er vi ærlig talt på bar bund. Men billedet er i hvert fald dansk, og kommer fra Køben-

havns Sporvejes arkiv, og man kan jo også se, at der kører sporvogne på stedet. Læg mærke til de pudsige elmaster – der ser ud til at være i beton. Men: Hvilken bil, hvor og hvornår?



Fra arkivet

Svar til: vt@veteranbilklub.dk



Den noget nyere bil på dette billede er lidt tættere på redaktørens kompetenceområde (måske ikke helt overraskende). Det kan afsløres, at billedet er lige så fransk som bilen, og at der er tale om et fabriksfoto i mere end én forstand. Men hvad er det mere nøjagtigt for en bil? Hvem kan fortælle mere om årgang og model – og er der nogen der kan komme med et bud på hvor billedet er taget?



Svar på billederne i VT 478

Roskildevej

Som Martin Kristiansen fra Holbæk skriver, er det let at identificere stedet, når éns møster har arbejdet i Schou-butikken. Men flere har genkendt lokaliteten. Så ingen tvivl om stedet. Vi er i Rødovre, nærmere betegnet hjørnet af Roskildevej og den mindre sidevej, Annexgårdsvej, og kigger i retning mod København. Sjovt nok har ingen kommenteret GM-bilerne i vognmandsforretningen eller for den sags skyld tidspunktet, men billedet er ikke ældre end de nyeste biler (en udmærket regel, når billeder skal dateres). Her ser vi bl.a. en Opel Kapitän model A, og så er det ikke før 1965.

Man kan vel sige, at lidt af glansen er gået tabt siden da; Google-billedet viser at den lille tankstation er væk, Schou-forretningen afløst af et pizzeria og frisørsalonen af et værtshus. De sydvendte altaner på beboelsesejendommen er der heller ikke mere, men ville nok også være sundhedsskadelige at benytte, med nutidens trafik på Roskildevej.

En Mini i en miniby

Det var nok en overdrivelse at kalde bilen stor; alle havde luret at det er husene der er små. Varde Miniby er opført i skala 1:10 og har så vidt vides ikke andet tilfælles med bilen end betegnelsen Mini.

Også her var ingen i tvivl om stedet, og Børge Borre har suppleret med oplysningen om at Varde Miniby i år kan fejre 50-års jubilæum. Der er idag mere end 300 huse, og byen er en tro kopi af Varde omkring 1866.

Og så til bilen. Anders Clausager (som indrømmer at have måttet ty til litteraturen) nævner, at der er tale om en lidt usædvanlig model, nemlig en belgisk bygget Special med 1098cc motor, produceret fra 1976 til 1981, og kendetegnet var det

sorte vinyltag og fartstriben langs siden, som ender i et "S" samt hjulkapsler fra Clubman-modellen. Men Clausager nævner også, at bilen på billedet er en helt speciel dansk model fra 1979, *Morris Mascot Special GT*, der blev udstyret med tågelygter, skærmforøgere og instrumentbræt i træ. Anledningen skulle være Morris' 50-års jubilæum i Danmark (hvilket jo ikke behøver at være ensbetydende med, at der ikke blev solgt Morris tidligere).

Martin Kristiansen (igen) nævner, at denne limited edition-udgave blev produceret i 5000 eksemplarer i anledning af Miniens 20-års jubilæum, og supplerer listen over lækkert udstyr med cigartænder.

Der er givetvis ikke solgt 5000



I bagruden ses et par stickers - Morris 50 år i Danmark. Læg også mærke til **MASCOT Special GT** – skiltet ovenover den frækt matsorte nummerpladelygte.



Mascot Special i Danmark i 1979, men det må jo være den model, der var basis for den danske jubilæumsudgave, der med tågelygter og tilføjelsen "GT", blev frembragt hos DOMI.

Ingen tvivl om at *Morris Mascot Special GT* har været et *hot hit*, selv om Mascotten havde 20 år på bagen i 1979. Hvis man skal sige det på rigsdansk, så var det klassiske, gode *design* tilføjet *trendy styling* – lige i tiden!

Billedet er fra en større samling dias, reklamefotos, som stammer fra DOMI. De er taget rundt omkring i hele landet og med meget danske temaer, som f.eks. H.C. Andersens eventyr. Og ikke et ord om Kejserens Nye Klæder!

Delage - korrektion

Det lykkedes sådan set fint at få banket den store Delage på plads i billedsvarene i sidste VT. Men som forventet, og nu også påpeget af vor toneangivende *delagiste* Peter Bering, så er Wikipedia ikke kloge-re end dem der skriver der. Heldigvis var I advaret. Wikipedia rummer ufattelige mængder information, men også en masse sludder. Til gengæld overgår det ethvert leksikon, for de fleste mennesker går jo rundt med det i lommen! Og har man viden, kan man jo være med til at forbedre det.

Tilbage til Delage. Peter Bering skriver: "Delage blev *ikke* købt af Delahaye i 1935. Louis' firma gik i be-

talingsstandsning, han frasolgte maskiner m.m. Han solgte navnet (og delvis sig selv) til Walter Watney, som grundlagte et nyt Delage-firma (S.N.A.D.) og fik Delahaye til at bygge vognene – på basis af Delahaye-komponenter. Senere solgte Louis også fabriksbygningerne; og han fik faktisk betalt kreditorerne ud, så han gik heller ikke konkurs, som det også er skrevet rundt omkring. Jeg har min viden fra Rouxel og Cabarts bog, som anses for at være næsten dirkefast! Jeg skal nok skrive historien om det og de danske vogne engang (i fremtiden)".

Det glæder vi os til, Peter!

-jmn.



Velkommen til **Harald Nyborg** aftenture 2016

Harald-Nyborg aftenløbene er en gratis aftentur som starter fra en Harald-Nyborg butik i det hovedstadsområdet. Der køres sidste torsdag i måneden fra maj til august. Køreturen er på ca. 40 km. Og tager ca. en time. Løbene er gratis at deltage i, man skal blot møde op på løbsdagen ved butikken, som står skrevet her og i løbskalenderen i bladet. Harald-Nyborg sponsorerer præmier i form af gavekort, som uddeles efter en lille konkurrence ved løbets afslutning. Afslutningen lægges et sted hvor der er mulighed for at få en is eller en kop kaffe med lidt brød til.



Start
Roskilde



Startsteder 2016:

Hillerød, Industrivænget 8-10, 3400 Hillerød	26. maj
Køge, Gl. Lyngvej 19, 4600 Køge	30. juni
Roskilde, Industrivej 29, 4000 Roskilde	28. juli
Amager (Tårnby), Kirstinehøj 60, 2770 Kastrup	25. august

Mødetid kl. 18:00, Start kl. 19:00

Velkommen til Charlottenlund MotorClassic Søndag den 29. maj fra kl. 10.00 til 16.00

GOOD OLD STOCK kunne man godt kalde dette årlige "get together" for alle med den kemiske formel C8H18 oktanbenzin i blodet. I 32 år har de københavnske væddeløbsbaner lagt perlegrus og turfgræs til dette motorhistoriske rendezvous, som i år igen afholdes på Charlottenlund Travbane i Lunden.

Mange smukke og elegante køretøjer er skabt i støvlelandet Italien. Flere af disse har i år runde jubilæer, derfor falder det naturligt at vælge dette som årets tema. Alfa Romeo, Maserati, Fiat, Lamborghini, Ferrari, Lancia samt ikke at forglemme de tohjulede køretøjer som MV Agusta, Laverda, Ducati, Motor Guzzi, Piaggio, Vespa, Lambretta samt designstudier fra Zagato, Abarth, Pininfarina, Vignale og Michelotti m.fl. i højsæde.

Grundstammen i dette klassiker møde er den store bredde af bil og motorinteresserede, som møder frem med deres klassiker, topgejlede, ny restaurerede, ny indkøbt eller velplejede igennem en lang årrække. Dette årlige arrangement har et mega stort fremmøde af sportsvogne, sjældne veteranbiler, liebhaverkøretøjer, tunge køretøjer og ikke mindst de røde og grå brandredningskøretøjer.

Igen i år præsenterer og præmierer vi et bredt udvalg af håndplukkede deltagende ekipager på vores Catwalk med hovedsponsoreren FDM Motor Classic som vært. Der premieres i 18 kategorier:

FDM Motor Classic Award - Car/bike of the day – ViaRetro prisen – Verner Hancke ærespris – Harald Nyborg prisen m.fl.

Alle køretøjer med chauffør kommer gratis ind mod tilmelding på www.charlottenlundmotorclassic.dk.

Alle med personligt medlemskort til FDM, ViaRetro, Køreselskabet og VIP kort kommer gratis ind.

Gratis klubstande mod tilmelding hos kimpolte@hotmail.com – stumpemarked og handlende tilmelding hos Hr. Mortensen kun pr. telefon på 40651465. Alle deltagende køretøjer får udleveret årets plakat.

Priser:

Ikke tilmeldte køretøjer med chauffør samt passagerer og gående må betale kr. 80,00 pr. person. Børn gratis.

Vel mødt "I Lunden".

Arrangør Racing-catering.dk v/Kim Polte – 26 13 42 29



Kør med DVK til Klassisk Køredag i Sorø

Som traditionen byder kører Dansk Veteranbil Klub forrest i kortege fra Sandobbernes Camping i Odsherred på Grundlovsdag. Alle er velkommen på turen. Følg med fra starten eller drop ind der hvor det passer jer.

Ruten er som følger:

Vi samles Kl. 10.00 - 11.00 på p-pladsen ved Sandobbernes Camping, Kalundborgvej 28, 4534 Hørve. Der uddeles løbsplader, og der vil være 1 kop kaffe og 1 stk. brød til de første ca. 200 deltagere.

Kl. 11.00 Afgang mod syd. 1,6 Km th af Teglværksvej, ved 3,8 km th mod Havnsø. Th gennem Havnsø og tv mod Vesterlyng. Efter 12,3 Km tv mod Føllenslev 4, derpå th ved Højsted 2. Efter 14 Km Th mod Hagendrup 2, lige over Rute 155.

Kl ca. 11.30 mod Davrup 2 og tv i Stokkebjerg. Th og lige over rute 225 mod Jyderup

Vi er i Mørkøv ca. Kl 12.00. Kører th mod Skamstrup - Skellingsted – Kongsted. Efter Niløse tv mod Vedde 4. Efter Zengarden i Vedde, th. ad Veddevej over krydset rute 255 mod Rude Eskildstrup.

Efter 52 Km. Kl. ca. 12.30, th ad Rute 203. Efter 55,5 km. Tv ad vej 219 mod Sorø. Efter ca. 59,3 km. th ad Rustkammervej gennem Pedersborg, mod Sorø Centrum.

Kl. 13.00 fylder vi Sorø Centrum og Akademihaven med vore smukke køretøjer. Underholdning, opvisning og åbne forretninger hele eftermiddagen.

Se programmet på www.klassisk-koeredag.dk Fri entre. Turens længde 63 Km. Kør ikke fra bilen bagved. Evt. spørgsmål ring til Michael 2123 3934 eller Johnny 2074 5709 Alle ønskes en fornøjelig Klassisk Køredag.

Lundeborgtræf 2016



Som traditionen byder, træffes vi igen i 2016 i Lundeborg - den anden onsdag i månederne maj til august fra kl. 18 Træffet i september holder vi lørdag den 10. fra kl 14. Som noget nyt vil vi i år flytte træffet i **juni** måned til plejehjemmet "Strandlyst", Kystvej/Strandstien 1, hvor plejehjemmet byder på en kop kaffe.

Træffene bliver således:

11. maj	kl. 18	Den nye lystbådehavn
8. juni	kl. 18	Plejehjemmet "Strandlyst" Kystvej/Strandstien 1
13. juli	kl. 18	Den nye lystbådehavn
10. august	kl. 18	Den nye lystbådehavn
10. september	kl. 14	Den nye lystbådehavn – hvis der er stemning for det, kan vi køre en lille tur i omegnen.

Mød op med dit gamle køretøj til hyggeligt samvær og dækspark.

Der kan parkeres tæt ved bådebroerne, og den medbragte madkurv eller kaffe kan nydes ved de opsatte borde/bænke på havnen.

Der er også mulighed for at finde lidt at spise hos havnens fiskecafe eller iskiosk – *dog ikke i maj og september.*

Der er ingen tilmelding til træffet, men hvis du har spørgsmål, kan du ringe til:

Erik Lindhardtzen 2120 4211 eller Jan Klarskov 2987 6621

Byd sommeren velkommen med Østerskovgaard-løbet -et nyt løb med nye oplevelser



Lørdag den 11. juni 2016

Vi mødes til et stort morgenbord på gården hos Jonna og Carl Ejner Baastrup, Østerskovvej 20, 8670 Låsby. Mødetid senest kl. 9 – løbet starter kl. 10.

Ruten vi skal køre går gennem noget af Midtjyllands smukkeste natur, bl.a Frijsenborg slot, Pøt Mølle samt Gjærn Bakker. Der er indlagt stop på turen, inden vi efter ca. 70 km. kørsel igen lander på Østerskovgaard, til en dejlig frokost.

Efter frokost er der mulighed for at nyde rhododendronhaven og omgivelserne ved gården, ligesom der vil være små konkurrencer, som udfordrer deltagerne både teknisk og sportsligt. Arrangementet slutter med uddeling af præmier og stort kaffebord.

OBS! Der er plads til 25 køretøjer og prisen er kr. 250,- pr. person og ½ pris for børn indtil 12 år. Tilmelding efter "først til mølle" princippet og husk: Man er **ikke** tilmeldt før betaling er modtaget, og tjek lige at der er plads, før du sender pengene.

Løbskontakt: Jens Udsen mail: JU@post.tele.dk eller telefon 86 95 70 10



Tilmelding – senest 1. maj 2016

Navn: _____
 Adresse: _____
 Postnr./By: _____
 E-mail: _____
 Køretøj / mærke / _____
 årgang: _____
 Deltagerantal: _____
 Overført til kt.nr. 2380 8981952104 kr.: _____
 Kuponen sendes til: Jens Udsen, Dybdalsvej 55, 8641 Sorring



DVK klippinges "hyggetur"

i Gøngehøvdingens fodspor
søndag den 5. juni 2016, kl. 09.00

Start: Nygade 3, 4672 Klippinge.

Max. 40 biler, medbring selv: madkurv,-drikke-bord/
stole, "let konkurrence undervejs sydpå".

Ruten går langs kysten, med ophold i Præstø by. Løbet
afsluttes hos en ekspert i at renovere "gamle biler".

LØBET er GRATIS - men tilmelding nødvendig,

senest tirsdag 31. maj, til: Kai Wredstrøm, tlf. 56578205

eller på e-mail: angliakai@dukamail.dk

(først til mølle)

Venlig hilsen
dvk klippinge



MUNKEBJERGLØBET 2016



Lørdag d. 6. August.

Vejle og omegn vil igen være rammen om et hyggeligt billob for klassiske køretøjer

Løbet køres som et ruteløb, hvor man starter i hold fra forskellige startsteder. Startstederne er Munkebjerg Hotel, Børkop Vandmølle og Vejle Center Hotel
Der er morgenmad på startstedet. Løbet køres som en kultur/naturoplevelse for hele familien, hvor man rykker fra startsted til startsted. Igen i år bliver frokosten indtaget 3 steder.
Efter løbet hvor man både scorer holdpoints og individuelle points, bliver vinderne hædret ved Munkebjerg Hotel. I lighed med de tidligere løb, vil der være festmiddagsbuffet på Munkebjerg Hotel om aftenen med dansemusik.

Pris pr. bil. (incl. 2 personer) Kr. 350,00 - Ekstra voksen Kr. 200,00 - Børn Kr. 100,00.
Prisen inkluderer Morgenbord, Formiddagskaffe, Frokost og eftermiddagskaffe.
Festmiddagen på Munkebjerg Kr. 250,000 pr. person. (excl. Drikkevarer).
Pakkepris for 2 personer startgebyr + festmiddagen er Kr. 800,00.

Jeg har på hotellet reserveret et antal værelser til særlig favorpris, hvis der ønskes overnatning efter festmiddagen. Dette gælder også for deltagere der ønsker at komme til Vejleområdet dagen før løbet og eller efter festmiddagen. **Obs.** - Der køres Munkebjerg Hillclimb om søndagen.

Morgenbordet starter kl. 8.00, og selve løbet kl. 9.00 og slutter kl. 16.00 med præmier. Ruten bliver omkring 90-110 kilometer i kuperet terræn. Der bliver pauser og opgaver undervejs.

Hvis man har særlige ønsker om at køre sammen med bekendte, vil jeg prøve at opfylde det.

Tilmelding: Hans Geschwendtner, Amager Landevej 171 C, 2770 Kastrup.
Tlf. 3254 1921 - Mobil 4041 1921 - e-mail: hans@geschwendtner.dk

senest 25.7.2016

Med venlig hilsen Hans Geschwendtner

MUNKEBJERGLØBET 2016 Lørdag den 6. august 2016, kl. 9.00 (start)

Navn: _____

Adresse: _____

By: _____ Tlf: _____

e-mail: _____

Bilmærke: _____ Årgang: _____

Antal Deltagere: Voksne: _____ Børn: _____ Festmiddag: _____

Ønsker overnatningstilbud fra Munkebjerg: Ja: _____ Andet tilbud: _____

Særlige Ønsker: _____

Tur op til Kulsvierne i Gribskov ~ madpakketur

Lørdag den 9. juli 2016, kl. 10.30 fra DVKs P-plads i Nærum.

Vi kører atter i år en tur op gennem Nordsjælland og ser hvordan de laver trækul.

Hvis man har lyst er der mulighed for en tur i skoven med en Naturvejleder.

Kl. 15.00 åbnes en mile de har startet dagen før, hvorefter man sætter en ny op, og tænder den op.

(På turen vil der blive afholdt en spisepause, med mulighed for at indtage en medbragt madpakke)

Kl. ca. 17.00 bliver der tændt en stor grill hvor man kan grille sine medbragte bøffer eller hvad man ellers har lyst til.

Der er sang og musik og godt humør til ud på aftenen.

HUSK at medbringe mad, kaffe, drikkevarer, borde, stole og godt humør!

Der kan købes øl og vin på pladsen.

Der er ca. 400 m at gå fra P-pladsen til milepladsen.

Da det er en madpakketur koster turen ikke noget, og tilmelding ikke nødvendig.

Med venlig hilsen

Arne Castello Jensen

Info på telefon 45 86 81 94 / 29 46 12 24





Stevnsløbet 2016

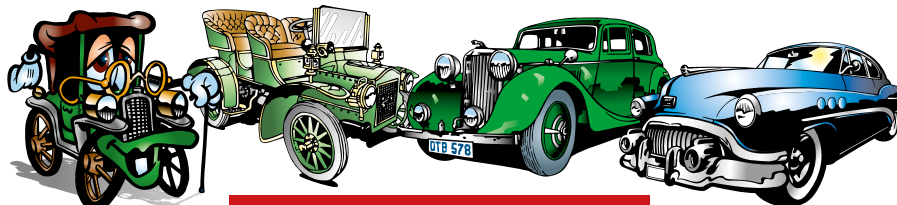

LØRDAG DEN 30. JULI 2016

PROGRAM

08.00: Ankomst til Rådhuspladsen i Store Heddinge (ved SuperBrugsen). Der serveres morgenkaffe m.v. fra kl. 08.30 (ved Store Heddinge Skole).

10.00 Køretøjerne starter, kører gennem byen og en tur ud i den smukke stevnske natur, hvor der vil være indlagt nogle spændende opgaver og besøg. Vi slutter ved Store Heddinge Skole, hvor der bydes på en let frokost (max. 2 personer pr. køretøj) samt præmieuddeling.

Løbet er åbent for D.V.K.-medlemmer. Max. 50 køretøjer, der skal være mindst 35 år gamle - men gerne ældre.

Tilmelding inden den 1. juli 2016, vedlagt kr. 200,- pr. køretøj (2 personer). Evt. ekstra personer koster kr. 75,- pr. deltager.

TILMELDING TIL STEVNSLØBET lørdag den 30. juli 2016

Navn _____

Adresse _____

Postnr./by _____

Køretøj _____ Årgang _____

Deltagerantal _____ Betaling kr. _____

Sendes til: **Hans Peter Nielsen**
Stationsvej 5 - 4672 Klippinge
 Tlf. 56 57 80 93 efter kl. 18.00. Mobil 40 14 80 37



HESTEKRÆFTER I HORSENS 2016

Lørdag d. 27. august 2016



Hermed indbydes der til 7. udgave af løbet for klassiske biler, der køres i omegnen af Horsens. Der er middelalderfestival i byen i samme weekend, så der er mulighed for andet end historiske biler.

Startsted: Hotel Opus Horsens, Egebjergvej 1, 8700 Horsens.

Morgenmad kl. 8.00 - Start kl. 9.00. Løbets længde ca. 80 km med opgaver og poster.

Startgebyr: 200.- pr. person der omfatter morgenbord, frokost og kaffebord ved præmieuddelingen på Hotel Opus.

Tilmelding: Hans Geschwendtner, 40411921, Amager Landevej 171 C, 2770 Kastrup.
Senest 20.8.15.

e-mail: hans@geschwendtner.dk

Oplys: navn, antal personer, bilmærke, årgang





Veteran Event hos Strøjer

den 10. september 2016, kl. 10⁰⁰ – 16⁰⁰

Sonaxservice og Dansk Veteranbilklub arrangerer sammen med Strøjersamlingen, denne spændende Veteran-dag, hvor det vil være muligt at kombinere et besøg i den unikke bilsamling, med en god snak hos de 7 udstillere af tilbehør og udstyr til veterankøretøjer.

Udstillerne er Sonaxservice (bilpleje), Forkromeren, CTV Trading (dæk), we3D (3D-print af bildele), Læderkompagniet (polstring), TDMT Motorrenovering og Dansk Veteranbil Klub.

Der vil i løbet af dagen være præsentationer og information fra udstillerne og guidet rundvisning i den flotte Strøjersamling.

Der kan købes pølser/brød m.v. og drikkevarer.

Kom i jeres veterankøretøjer, og fyld parkeringspladsen med smukke gamle køretøjer – Gerne klubture.

Tilmelding er ikke nødvendig, man kommer blot mellem kl. 10 og 16, og køber en billet ved indgangen til kr. 100,- for voksne og kr. 50 for børn 8-12 år.
Adressen er: **Strøjer, Bogyden 12, 5610 Assens**

Vi glæder os til at se Jer til en hyggelig veteran-dag .
Venlig hilsen, Strøjersamlingen og Udstillerne.



Et detaljeret program for dagen kommer senere i VT

Evt. spørgsmål om dagen til Lars Oxholm, Sonax (2181 7949) eller Jens Heldgaard DVK (3056 2299)

KØB ALT TIL DIN BIL I USA

– VI FRAGTER DET HJEM TIL DIG!



SHOPUSA.COM



Shop med sikkerhed

»Det er super med en adresse i USA, hvor man kan samle sine indkøb og spare på fragten. Det er nemt og ligetil at oprette sin forsendelse på shopusa.com.«
Mads Krammer

Veterandele.dk

- reservedele og materialer til veteran køretøjer

Vi har et bredt sortiment af materialer til dit restaureringsprojekt:

- ⇒ Tin
- ⇒ Esbjerg maskinemalje
- ⇒ Frostpropper
- ⇒ Pærer 12V / 6 V
- ⇒ Ledning
- ⇒ Benzin slange

Stort lager af gummilister



Vi forhandler Castrol's produkter fra dansk importør.



CALIBER AUTORADIOER



Retro radioer der virkelig holder stilen

Vi forhandler Gulf's anerkendte klassiske olier 20/50 Sae 30 og Sae 50 zink indhold på 2400 ppm



Vi har udvidet vores lager, så vi nu både er lagerførende i Ford T og Ford A sliddele



Benyt dig af vores gode rabatorrdninger ved køb for over kr. 500,00 fragtfrit leveret, ved køb over 1.000,00 fratrækkes 5% og ved køb over kr. 2.500,00 fratrækkes 10%

Vi har fået en god aftale med post Danmark kun kr. 49,00 i fragt for 0 -10 kg

Se vort øvrige sortiment gode tilbud på www.veterandele.dk

Tinghusevej 23, 3230 Græsted Telefon: 49 26 64 20 * Mail: info@veterandele.dk

Man behøver ikke være veteran...



...for at læse

Veteran Posten

www.VeteranPosten.dk

Din forsikringsaftale i Veteran Forsikringsklubben



Her kan du forsikre veteran-, vintage og klassiske biler, veteran- og klassiske motorcykler, samt veteranknallerter og campingvogne.

Indtegning sker via os, som er medlem af Veteran Forsikringsklubben. Du kan desuden få tilbud på andre private forsikringer, endda med prisgaranti.



E-forsikringer – www.e-forsikringer.dk
– står for administration af aftalen, daglig service og den øvrige indtegning.

ETU Forsikring - www.etuforsikring.dk
– er forsikringsselskab i aftalen og håndterer policer og skader.

De to beslægtede virksomheder er specialister i privatforsikringer – specielt motorkøretøjsforsikring – og er idag Danmarks hurtigst voksende aktør på området. Vi glæder os til at tegne din forsikring.

Priseksempler (2016):

Veteranbil årgang 1948	Værdi 60.000 kr.	Selvrisko 1.200 kr. – ansvar/kasko	Årlig præmie 940 kr. inkl. vejhjælp
Vintagebil årgang 1976	Værdi 85.000 kr.	Selvrisko 1.200 kr. – ansvar/kasko	Årlig præmie 1.174 kr. inkl. vejhjælp
Klassisk bil årgang 1986	Værdi 160.000 kr.	Selvrisko 3.000 kr. – ansvar/kasko	Årlig præmie 3.263 kr. inkl. vejhjælp

Bemærk: 25% rabat på alle køretøjer med kasko, hvis mere end 1 køretøj.

Nyt: Nu også forsikring af klassisk- og veteranlastbil
Ring 4320 2000 eller mail til info@e-forsikringer.dk for tilbud

e-forsikringer

ETU FORSIKRING



Kom til historisk bilevent på Egeskov

Egeskov Classic Days er en nyskabelse i Danmark inden for automobil events, som skal styrke fællesskabet omkring historiske biler og Egeskov Slot.

Classic Days vil blive en årlig international event på Fyn, inden for den historiske bilsport med Egeskov Slot og den skønne Fynske natur, som et smukt omdrejningspunkt.

Det er ikke kun et event for bilentusiaster, men også for hele familien. I har en enestående chance for at se og følge, nogle af verdens mest sjældne og historiske køretøjer i det element de er bygget til, nemlig gader og landeveje.

Classic Days handler ikke kun om køretøjer, men også om historie, kultur og underholdning. Der vil der være en historisk autentisk stemning med salgsboder med mad, musik og hvor alle er velkomne til at klæde sig ud og blive en del af Classic Days på Egeskov.

Har du en veteranbil du gerne vil udstille eller køre en tur med ud i den smukke Fynske natur, koster et startnummer for bil inkl. fører og en ledsager blot kr. 350,- for begge dage, inklusive adgang til alle Egeskovs udstillinger og have.

Eller prøv hestekræfter med et "mini Hill Climb" på vejen igennem Svanninge Bakker, en idyllisk smuk rute igennem skov med masser af natur, som ender på Egeskov Slot.

Publikum kan kigge forbi for kr. 180,- for en 1. dages billet.

Kom og deltag i en stilfuld motorfestival med landevejsløb, smukke udstillede biler, mennesker der elsker gamle biler i rammerne, omkring en af Europas smukkeste haver.

Der er mulighed for at leje pladser som bodholder, kontakt os for nærmere info.

Se mere på [www.egeskov.dk/classic Days](http://www.egeskov.dk/classic%20Days)

Egeskov · Egeskov Gade 18 · DK-5772 Kværndrup · Tlf: +45 6227 1016 · info@egeskov.dk

www.egeskov.dk

BILMESSE & Brugtmarked

Vi ses i Fredericia i 2016:

2.-3. april
22. - 23. oktober



Solvej tlf.: 4088 6464
Peder Nielsen tlf.: 4027 6464
Karsten Nielsen tlf.: 2370 0739

www.bilmesse-brugtmarked.dk

Lørdag 7. maj 2016
Lørdag 24. september 2016

AARS Stumpemarked

Info & bestilling af standpladser:
Tlf.: 4027 6464 • 4088 6464 • 2370 0739
www.aars-stumpemarked.dk
Følg os på Facebook



Rustreparation af veteranbiler
Pladedele fremstilles
www.veteransmeden.dk

bo@kjer.net
ved Bo Kjer
40458882

Ballerupvej 91 3500 Værløse

Vedbæk Auto Radio ApS

v/Jørgen Frandsen



Reparation, salg og køb af
gl. autoradioer og tilbehør

Marievej 8 - DK-2950 Vedbæk
Tlf. og fax 45 89 16 47
jf@vedbaekautoradio.dk
www.vedbaekautoradio.dk

Dansk Veteranbil Klub Regalier

VEST	PLAKAT	STOFMÆRKE	KASKET	VOGNMÆRKE
 RØD/SORT med logo kr. 350,00 med navn kr. 400,00	 Kr. 30,00	 Bredde 7 cm Kr. 25,-	 Kr. 50,-	 Bredde 6 cm Kr. 125,00



Bestilling kan ske ved henvendelse til:

Sekretariatet
Telefon: 0045 4556 5610
e-mail: kontor@veteranbilklub.dk



Biler sælges



Austin 10 Lichfield 1935

Alt virker perfekt og kører rigtig godt. Synet i 2016. Otte år til næste syn. Pris kr. 65.000.

Per Jensen, tlf. 20946181 / 57805710

Bentley MK VI Hooper 1948. Meget fin stand, bygget i aluminium, original radio, synet på sorte plader. Pris kr. 500.000. Giv evt. et seriøst bud.

Peder Donsig Pedersen, tlf. 40292161

e-mail: pdp@ejbynet.dk

Ford T årgang 1928 – originale nummerplader. Total istandsat. 7 år til syn. Kr. 100.000.

Finn Nielsen, tlf. 2047 4735



Morris 8 Roadster blå 1935 ligner en fabriksny og er nysynet. Kører perfekt, men på grund af min alder ønskes solgt. Pris kr. 125.000.

Kurt Riber, tlf. 40133703

e-mail: kribler2@privat.dk

Triumph TR3A 1958. Flot rød bil med overdrive. Kører godt. Ekstra trådfælg medfølger. Pris kr. 145.000.

Flemming Strange-Hansen, tlf. 50420125

e-mail: strangeh@hotmail.com

Volvo 740 1988 hvid. God stand. Ingen skader, m/træk, klassisk bil og snart veteran. Velkørende – skal synes i april. Pris kr. 16.000 eller bud.

VW 113 de Luxe boble – hvid. En ejers bil med særlig historie. Reg. Første gang 1/7-1964. I fremragende stand. Kører perfekt. Sælges for højeste bud over kr. 50.000.

FIAT 1100 R. Ny bund. Pæn ind- og udvendig – original. Kører godt. Pris kr. 50.000 eller højeste bud.

Preben B. Nielsen, tlf. 40616203

Motorcykler sælges

Nimbus. Registreret 1. gang 20/9-1945. Rød – sælges evt. med sidevogn. Prisbud fra kr. 40.000.

Preben B. Nielsen, tlf. 40616203

Dele til biler sælges

Trådegefælg med (ældre) dæk 205/75 R14, 4 stk., let anløben i chromen, en centerkapsel mangler, sælges for kr. 1.200 eller bud.

Niels Agner Jensen, tlf. 99559745
e-mail: n@tangenjensen.dk

4 ægte **MINILITE alufælg** 2010 m. Bridgestone Turanza dæk 185/60-14, 4x108 ET15, passer til Sunbeam, Alfa Romeo, Ford, Peugeot m. fl., meget flot stand. NB! den ægte Minilite fælg - ikke en af de talrige kopier af denne klassiske, engelske fælg!

Torben Moll Ravn, tlf. 20232376
e-mail: cakes@live.dk

Annoncekupon til Køb & salg i VeteranTidende

Rubrikannoncer vedrørende veterankøretøjer optages gratis. Billeder medtages i det omfang, der er plads. Købs- og søgeannoncer optages kun fra DVK-medlemmer. For evt. billet mrk. betales et mindre gebyr.

DVK hæfter ikke for de annoncerede effekters ægthed og stand.

Salg Køb Tekst: _____

Biler _____

Dele til biler _____

MC _____

Dele til MC _____

Automobilia mv. _____

Diverse _____

Medl.nr. og navn: _____

Adresse: _____

Tlf. og email: _____

DVK · Nærum Hovedgade 3 · 2850 Nærum
Husk! Sidste frist den 20. i måneden!



Diverse

Garagefællesskab søger deltager pr. 01-06-2016. Ledigt ca. 50m² med lys og vand. Leje pr. mdr. kr. 1.463. Indskud 2 mdr. - som tilbagebetales ved ophør. El på delebasis. Egen nøgle. Overvågning. Smørum – nordvest for København.

Flemming Volkersen, tlf. 25637228
e-mail: volkersen46@gmail.com

Münsterland campingvogn – 1978.

14 fod (4,10 m) sælges. Meget velholdt med alt originalt inde og ude, undtagen gaskassen som er udskiftet. Isabella fortelt med letvægtsstænger medfølger. Sælges for højeste bud over kr. 10.000.

Kurt Lund, tlf. 40345406 /
75191914

e-mail: lundgaarden@bbsyd.dk

Åben sportsvogn **"Bomberjakke"** sælges. Kun brugt fem gange! Fremtræder som fabriksny. Mørkebrunt, ægte blødt læder, med for i 100% rulam. Type B-3 U.S.Army style. Størrelse 56 (L). Pris kr. 1.500. (½ pris).

Keld Tipsmark, tlf. 22909282
e-mail: keldtipsmark@gmail.com

Velkommen til nye medlemmer:

Frede Petersen	Kegnæsmose 3	6470 Sydals	7442 3532	Morris Mascot	1978
Karim Sabri Tawfiq	Viborgvej 750	8471 Sabro	9191 6161		
Hans Christian Rørdam	Rådhusvej 44B	2920 Charlottenlund		Volvo 144 GL	1970
Peter Wierenfeld Kovdal	Den Grønne Vej 3	8660 Skanderborg	3094 1243	Ford 20 M	1970
Ole Kinly Nielsen	Hvamvej 12	7500 Holstebro	2073 7237	Plymouth	1937
Ove Jensen	Byvej 38	8654 Bryrup		Datsum 1000	1969
Gunnar Jakobsen	Åvænget 53B	7480 Vildbjerg		NSU Quickly	1956
Kai Kjeldsen	Løvbakkevej 50	7400 Herning	9726 7506	Volvo Amazon	1964
Danni Smedegaard	Solvænget 49	6870 Ølgod			
Jørgen og Anne-Marie Lorenzen	A. C. Pedersensvej 10	7100 Vejle		Suzuki GS 450	1982
Børge Poulsen	Klostervej 30	7830 Vinderup			
Peter Damm Sommer	Hobrovej 20	3000 Helsingør		Rover P4 75	1953
Jens Kromann Birch	Varmarkvej 43	6092 Sønder Stenderup		BMW R 75/6	1974
Toby Louis-Jensen	Mosevej 52	2860 Søborg			
Johannes Hansen Petersen	Kaplevej 3	2830 Virum	4585 8195		
William Svane	Søvej 9	7100 Vejle	6016 5465	MGB	1965
Birgitte Medegaard	Ærøvænget 74	5500 Middelfart	4731 7491	Nimbus	1956
Daniel Rye Ottosen	Karenvænget 16	5270 Odense		Harley-Davidson	1950
Carsten Høgh Thylgård	Grønnemose Alle 75, 02. th	2860 Søborg		VW 1300/113	1968
Anne Zibrandtsen	Gormsgade 8B, 01	7100 Vejle		VW T2 Splitbus	1966
BJ Auto- & pladeværksted	Tørringvej 22	2610 Rødovre	4485 1929		
Jan Karsten Creutsberg	Vestre Ringgade 158, 01. tv	8000 Aarhus C			
Benny Hansen	Gørtlervej 7	7000 Fredericia	7594 3511	Ford Thunderbird	1959



● Bagklappen ●

Opel 1.8 liter Regent Spezial-Cabriolet 1933

I efteråret 1862 grundlagde Adam Opel en lille symaskinefabrik i byen Rüsselsheim lidt uden for Frankfurt i Tyskland. Han havde 5 sønner der alle kom til at bidrage til firmaets fortsættelse, bl.a. med fremstilling af cykler, og da cykelproduktionen ophørte engang i 1930'erne, havde Opel produceret omkring 2,6 mill. cykler.

Adam Opel døde i 1895, sønnerne var da begyndt at interessere sig for bilfremstilling og opkøbte i 1898 en mindre bilfabrik, der var grundlagt af en mand ved navn Fredrich Lützmänn i byen Dessau. Den første Opel bil var klar i efteråret 1899 og hed Opel Patent Motorwagen, System Lützmänn.

Konstruktionen var ikke særlig pålidelig, og der blev kun bygget 65 eksemplarer.

Man valgte derefter at samarbejde med den franske bilproducent Darracq. Samarbejdet ophørte i 1907, hvorefter Opel udviklede deres egne konstruktioner. En af de mest kendte fra den tid er type 4/8PS "Doktorwagen".

Op gennem årene fremstillede Opel mange spændende køretøjer, både personbiler, motorcykler og lastvogne. Omkring 1930 overtog GM Opel fabrikkerne, og ledende Opel teknikere rejste til USA for at studere amerikansk bilproduktion. Dette resulterede i at der blev udviklet 6-cylindrede biler på 1.8 liter, mange fandt at de kom til at ligne en formindsket Chevrolet.

Min bil, der her er afbildet, er forsynet med et specielt cabriolet-karosseri, og fik betegnelsen Opel "Regent" Cabriolet, modellen blev kun bygget i 1933. Bilen er forsynet med en 1.8 liter motor, der yder 33.5 hk ved 3200 omdr.

Jeg købte bilen urestaureret i 1992, hvorefter den blev totalrestaureret over en 10 årig periode. En del af restaureringsarbejdet blev i øvrigt vist i TV i forbindelse med et program i DR under navnet "Køreklar". Bilen befinder sig i dag hos en Opel-samler i Tyskland.

Poul Suhr

Prøv at se på billeder af gamle biler – Alle er taget forfra (næsten).

Vi vil her på bagsiden i de næste numre gerne vise nogle spændende biler fotograferet bagfra, og den historie, der ofte kan udledes af nogle bogstaver, tal, et mærke eller andet, der er karakteristisk for netop denne særlige model.

Send os gerne et foto af din bils bagende, og fortæl hvad der er specielt ved den – vi glæder os til nogle gode små historier, og vi kan vel alle lære lidt mere om specielle modellers betegnelser og særkende.

Send til: VT@veteranbilklub.dk eller Heldgaard8700@gmail.com /Jens Heldgaard

Sorteret Magasinpost
ID nr. 42123

AI henvendelse:
 Dansk Veteranbil Klub
 Tlf. 45 56 56 10
 Mail: kontor@veteranbilklub.dk