

VETERAN TIDENDE



Medlemsblad for Dansk Veteranbil Klub



58. årgang - marts 2014 - VT nummer 453

Dansk Veteranbil Klub

Nærum Hovedgade 3, 2850 Nærum

Telefon: 4556 5610 (mandag - torsdag 10-13)

Telefax: 4556 5611 (hele døgnet)

e-mail: kontor@veteranbilklub.dk

www.veteranbilklub.dk

www.dvk-database.dk

Giro/DDB reg. nr. 9570 konto 600 4253

Arb. Landsbank reg. nr. 5326 konto 0359 651

Veteran Tidende

Månedligt medlemsblad for
Dansk Veteranbil Klub.

Eftertryk i begrænset omfang tilladt med
omhyggelig kildeangivelse. Oplag: 6200
ISSN 1600-8278

Redaktionen:

Dorte Stadil
Ryvej 31, 2830 Virum
vt@veteranbilklub.dk

Redaktionelt stof sendes inden den 15. til redaktørens adresse.

annoncer og invitationer til klubbens kontor, fax eller mail senest d. 20.
Professionelle annoncer skal leveres reproklare.

Announcepriser:

1/1 side: Kr. 3.000,-
1/2 side: Kr. 1.600,-
1/4 side: Kr. 900,-
1/8 side: Kr. 500,-
10% rabat ved indrykning i 3 numre eller mere.

Rubrikannoncer med foto: Kr. 200,-

Indbydelser til DVK's løb og arrangementer optages gratis. Indbydelser til andre løb og arrangementer, hvor vore veterankortetøj aktivt kan deltage, er i begrænset omfang gratis.

I redaktionen:

Morten Alstrup
Svend Carstensen
Peter F. Lykkeberg
Erik Nielsen
Leif Gr. Thomsen
Thom Bang Pedersen

Layout, sats:

Ole Callesen, tlf. 6178 1611
Skovhusevej 7, Aller, 6070 Christiansfeld
oc.aller@c.dk

Tryk: Jørn Thomsen Offset, Kolding

Bestyrelsen

Formand:

Klubsekretariat, bibliotek, kontakt til medlemmer og veteranforsikringsklubben og VT

Dorte Stadil
Ryvej 31, 2830 Virum
Tlf. 4583 8008

dorte.stadil@veteranbilklub.dk

Næstformand:

Registre, sektioner, køreselskaber & klub i klubben

Erik From
Teglværksvej 22, 6200 Åbenrå
Tlf. 2966 9847

erik.from@veteranbilklub.dk

Kasserer:

Erik Lindholm
Stokbrovej 140, 8520 Lystrup
Tlf. 8623 0295
erik@lindholm.com

Sekretær:

Protokol
Kaj Dyring Larsen
Hasselparken 23, 4040 Jyllinge
Tlf. 4678 8687
kaj.dyring.larsen@veteranbilklub.dk

Løb og arrangementstilskud

Ib Rasmussen
Tisvilde Lundevej 1, 3220 Tisvilde
Tlf. 2026 3220 (efter kl. 16)
rasmussen@sport.dk

Mødesteder og udstillinger Fyn & Sydjylland & MhS

Henning Thomsen
Bogyden 14, 5610 Assens
Tlf. 4051 4799
rosenparken@hotmail.com

Mødesteder og udstillinger Midt- & Nordjylland

Kristian Nørgård Gravesen
Bjergregårdsalle 10, 6933 Kibæk
tlf. 2781 0131
nsunuser@gmail.com

Mødesteder og udstillinger Øst

Ole Poulsen
Bursøvej 33, 4930 Maribo
Tlf. 5470 0358
ole.poulsen@veteranbilklub.dk

Suppleanter:

Erik Mieth, Øst. Tlf. 2234 6195
Kay Riber, Vest. Tlf. 4055 3322

Mødesteder og mødestedsansvarlige

Amager

H.P. Svendsen, 4044 4464
hp@bmt-byg.dk

København Nærum

Nærum Hovedgade 3, 2850 Nærum
Ernst Elholm 2421 3631
ernst@elholm.se

Midtsjælland - Kværkeby:

"Steffensgård"
Kværkebyvej 79, Kværkeby,
4100 Ringsted
Kontakt: Preben Boisen, 4035 1585
samme adresse som mødestedet

Østsjælland - Klippinge:

Nygade 3, 4672 Klippinge
Kontakt: Kai Wredström, 5657 8205
Samme adresse
angliakai@dukamail.dk

Vestsjælland - Løve

Knudstrupvej 6, Løve, 4270 Hong
Dirch Glad
Tlf. 2084 8940
dirchglad@gmail.com

Nordsjælland - Mårum

Tinghusevej 23, Mårum, 3230 Græsted
Ib Rasmussen, 2026 3220
rasmussen@sport.dk
www.dvk-maarum.dk

Fyn:

Vesterågade 16, Nr. Broby, 5672 Broby
Anne Lise Gustafsson
Tlf. 6263 2051
annelise.gustafsson@veteranbilklub.dk

Vestfyn - Aarup:

Rørup Borgerhus, Gelstedvej 10, 5560 Årup
Bent Konradsen, 6442 1227 - 2012 9782
bent.konradsen@email.dk
www.dvk-aarup.dk

Nordjylland - Stenum:

Vanggård, Vanggårdsvej 25, 9700 Brønderslev
Kræn Hjortlund, 3033 7370
kraenh@hotmail.com

Østjylland - Ristrup:

Ristrup Hovedgård, ved Sabro
Erik Nielsen, 8692 3943
Jens Rasmussen, 8617 8002/2484 0013
chevrolet@rasmusen.mail.dk

Sydvestjylland - Vesterhede

Refshøjvej 49, Vesterhede, 7250 Hejnsvig
Lene og Ove H. Iversen, 7533 9321/ 2395 0721
Jørgen Jacobsen, 2022 2729 yak@esenet.dk
www.dvk-sydvest.dk

Vestjylland - Spjald

Højgård, Holstebrovej 17, 6971 Spjald
Henning Knudsen, 9738 1264
Samme adresse

Sønderjylland - Åbenrå:

Skolevænget 12, 6200 Åbenrå
Erik From, 7462 5361
erik.kef@webspeed.dk

Sydsjælland - Engelholm

Engelholmvej 7A, 4733 Tappernoje
Peter Bering, 5599 6089
pb@arkitektbering.dk

Sydøstjylland - DVK - Lillebælt:

Ryesgård, Ndr. Kobbelvej 27, Fredericia
John Andersen, 2978 2909
ja-ryesgaard@c.dk
Ole Troen, 2071 6694
troline@yahoo.dk

Østjylland - Uldum

Uldum Mølle, Skolegade 25, 7171 Uldum
Poul-Erik Jakobsen, 2723 1433
jakobsen@skjerna.dk
Erik Hougaard, 4034 0049
k.e.hougaard@mail.dk

Historiske nummerplader MhS

Michael Deichmann, By-Lyngen 4
3230 Græsted
Tlf. 2227 8651 - Kontortid: 18-19 i hverdage
michael@deichmann.org

Klubber i Dansk Veteranbil Klub

Dansk Austin Klub

Bogeshøjvej 15, 8305 Samsø
Stefan Wolffbrandt, 8659 3300
www.danskaustinklub.dk

Ford T Klubben Danmark

Claus Olesen, 5950 7155
claus@clo.dk

Ford V8

Kim Høier
shoebox@hotmail.dk

Foreningen Motorhistoriske Formidlere

Svend Carstensen, 3969 8115
svca@post3.tele.dk

Jensen-Klubben

Poul G. Jensen, 4050 4364
takko@takko.dk

Vejledere

Amerikanske biler

Johnny B. Rasmussen, tlf. 2074 5709
johnnybgoode@rasmussen.dk

Austin Seven

Ole Troen
Tlf. 7594 3494
troline@yahoo.dk

Chevrolet 1911 til 1941

Jens Rasmussen
Tlf. 2484 0013
chevrolet@rasmussen.mail.dk

FIAT - Efterkrigs

Kurt Krogh
9868 1189 - kurtgionna@mail.dk

Ford V8 Flathead 1932-53

Jens Munk, tlf. 6596 1303
jens.munk@fordv8.dk

Ford T

Claus Olesen
5950 7155 - claus@clo.dk

Mercedes-Benz

Folmer Larsen
6538 2497/4034 1189

Pontiac

Poul Arne Christensen
tlf. 4027 2930 poularne@email.dk

Porsche

Thomas Teisen, tlf. 4094 2520
tteisen@yahoo.com

Rover

Henning Helmer, 4919 2700
henning.helmer2@gmail.com

Singer

Bent Friis, tlf. 6135 2211
bent.friis@veteranbilklub.dk

SAAB

Jan Bechmann, tlf. 49194286
Bechmann.eng@mail.dk

Tatra

Svend Carstensen
3969 8115

Toyota

Henning Holm
4056 8011

Volvo

Ole Callesen
6178 1611

Revision

Henning Andersen
Erwin Koster Kristensen.

FIVA

FIVA-pas fås ved henvendelse til:
Niels Jonassen
Boserupvej 510, 3050 Humlebæk
Tlf. 4919 1129
aurelia@webspeed.dk

Klubregistre

Mærkeregistre

Austin Seven
Jørgen Frode Bakka, 4576 1224
www.austinseven.dk

Chevrolet 1911-41

Jens Rasmussen, 2484 0013
chevrolet@rasmussen.mail.dk

Ford Junior

Michael Deichmann, 2227 8651 aften
michael@deichmann.org
www.fordvandmodelregister.dk

Morris

Ole Nordlund, 4656 0229
jonordlund@mail.dk
www.morrisregister.dk

Opel

Frederik Ravn-Larsen
3250 1237

Porsche

Paul Wilson, 2728 5725
paul@yellow1.dk

Renault

Kristen Korsgaard, 8648 6968

Singer

Kaj Dyring Larsen, 4678 8687
kaj.dyring.larsen@veteranbilklub.dk

Studebaker

Gorm Albrechtsen,
9722 3630/4044 7505
post@gorma.dk

Triangel

Uffe Mortensen, 4920 2301
autotriangel@gmail.com

VW - luftkoled

Robert Hagen, 3251 7624
robert.hagen@sas.dk

Køreselskaber/Sektioner

Alvis

Peter Bering, 5599 6089
pb@arkitektbering.dk

Jydsk Køreselskab

Ivan Kristiansen
Dag 9412 0711
Aften 9411 9179

Køreselskab Fyn

Anne Lise Gustafsson, 6263 2051
annelise.gustafsson@veteranbilklub.dk

Køreselskab DVK Lillebælt

Bob Rudy Hansen, 2323 6706
bobrhansen@gmail.dk

Køreselskab Vest

Erik Hougaard, 7583 0049

Peugeot

Claus Sonne Linnedal, 3252 7777
linnedal@hotmail.com

Bibliotek

Åbent på ordinære klubaftener i Nærum kl. 19-21 og alle tirsdage kl. 10-14 eller efter aftale.
bibliotek@veteranbilklub.dk
Telefon 4556 5610 kl. 10-13.
Biblioteksudvalg: Peter Bering, Anders Ditlev Clausager, Niels Jonassen (fmd.)
Foto: Uffe Mortensen, 4920 2301
autotriangel@gmail.com



Lincoln 1946 i garagen hos Peter Højgaard.

Foto: Michael Eisenberg.

Indhold

Det nye mødested på Fyn.....	3
Generalforsamlingen 22. marts.....	3
En milepæl i bibliotekets historie.....	3
Aktivitets- og mødekalender.....	4
Klubaktiviteter.....	6
Tilbagevendende aktiviteter.....	9
Fra klubsted Klippinge.....	9
Fra klubsted Ristrup.....	9
Besøg hos Budweg Caliper A/S.....	10
Gammelt cigaretetui.....	11
Om Opel Blitz lastbil.....	11
Fra det gamle fotoarkiv.....	12
DVKs regnskab for 2013.....	13
Bestyrelsens beretning 2013.....	18
Citroën GS.....	20
Bevaring af dansk bilhistorie.....	26
Hjertestop.....	26
Kommentarer til tidligere numre.....	27
Plakat, Lincoln 1946.....	28
På besøg hos Peter Højgaard.....	30
Retromobile 2014.....	32
Prøvekørsel Volvo 444.....	34
Classic Motor Show Birmingham 2013.....	36
Indomita / ukuelig.....	38
Fra Møller til Miller.....	42
Invitationer.....	45
Køb / Salg.....	52
Nye medlemmer.....	53

Sommers Automobile Museum

Nærum Hovedgade 3, 2850 Nærum, tlf. 4556 5600.

Åbningstid: Søndage 14.00-17.00.

Ved særudstillinger tillige onsdage 18.00-21.00.

Entré for voksne: Kr. 50.

Børn kun i følge med voksne.

Museet betjenes i åbningstiden af Motorhistoriske Formidlere.

Grupper på mindst 20 hele ugen efter aftale pr. tlf. eller e-mail.

Kontortid: Mandag-onsdag 10.00-15.30,

e-mail lillian.bech@e-sommer.dk

Det nye mødested på Fyn

Alle er igang i det nye hus i Nr. Broby, som indvies d. 25. februar. Ikke så snart nøglerne til det nye hus var udleveret, stod de fynske medlemmer i kø for at lave noget. I skrivende stund er der færdig-malet, købt og samlet køkkenskabe, lagt gulv i køkkenet i stedet for tæppe, lavet vvs installationer og påbegyndt el.arbejdet. Til mødelokalet, er de slidte møbler fra Egeskov, udskiftet med fine nye borde og røde stole.

Hvor er det dog skønt at mærke den store opbakning og hjælpsomhed der er blandt medlemmerne, når behovene viser sig, og det gælder alle steder i landet. DS.



Generalforsamlingen d. 22. marts

Da sidste nummer af VT gik i trykken inden deadline for forslag til bestyrelseskandidater, lovede jeg at præsentere de sidst ankomne i marts bladet. Jeg kan kun sige, at der ikke kom yderligere kandidater. Per Henrik Nielsen, som allerede er nævnt i sidste nummer, kan derfor overtage Erik From's plads, da Erik jo har vagt at hellige sig mødestedet Aabenraa.

Dorte Stadil

En milepæl i bibliotekets historie

Tirsdag 4. februar 2014 kan betegnes som en milepæl i Dansk Veteranbil Klubs biblioteks historie. Da kunne en af de flittige registratorer meddele at der nu var registreret 10.000 numre i biblioteket. Det vil sige at vi nu har registreret 10.000 bøger og titler på tidsskifter – og de kan alle findes via klubbens hjemmeside - www.veteranbilklub.dk - hvis man klikker på "Bibliotek" og derefter på "Søg i bibliotek".

Alle er velkomne i biblioteket, hvor der er fuldtallig bemanding hver tirsdag mellem 10 og 15 samt ved medlemsmøderne eller cafeaftenerne. Kan man ikke komme kan man skrive og bestille fotokopier til kostpris. Endelig kan man bede sit lokale folkebibliotek om at bestille en bestemt bog man har fundet. Den kan man så læse på folkebibliotekets læsesal. Vi kan ikke låne ud til hjemlån af den enkle grund at vi ikke har kapacitet til at styre det, og det er vigtigt at ingenting forsvinder.

nj

**Møder****MARTS**

- Torsdag 6. Nærum.** Besøg fra Shell, Per Ollikainen.
Tirsdag 11. Uldum. Vi starter møllens gamle Deutz motor
Torsdag 13. Aabenraa. Foredrag ved Jens Peter Rønholt
Torsdag 13. Lillebælt. Klubmøde
Torsdag 13. Mårum. Indvendig bilpleje og Græsted træf
Lørdag 15. Vesterhede. Foråsklargøring
Tirsdag 18. Kværkeby. Motorhistorisk Samråd - kl. 19
Onsdag 19. Engelholm. Delageaften
Torsdag 20. Nærum. Cafèaften, kaffen er klar kl. 19.30
Mandag 24. Mårum. Værkstedsaften svejseaften, bemærk kl. 19
Tirsdag 25. Fyn. Nepal på to hjul
Tirsdag 25. Klippinge. Foredrag ved Ole Poulsen
Onsdag 26. Amager. Aktivitetskalender
Torsdag 27. Morris-møde. Morrismøde hos Ebbe Carmel kl. 19.00
Mandag 31. Vesterhede. Besøg af Delta Oil

APRIL

- Tirsdag 1. Løve.** Garagebesøg hos Dirch kl 19.00
Tirsdag 1. Ristrup. ALM: MØDEAFTEN
Torsdag 3. Nærum. Besøg af ACC's formand Dennis Berthou.
Tirsdag 8. Uldum. Besøg hos Peter Friis Jørgensen
Torsdag 10. Aabenraa. Besøg hos Aabenraa Cylinder service
Torsdag 10. Lillebælt. Klubmøde
Torsdag 10. Mårum. Danmarkstur 36 timer
Lørdag 12. Vesterhede. Forårsmønstring
Tirsdag 15. Kværkeby. Klubmøde kl. 19.00.
Onsdag 16. Engelholm. Fødselsdag
Tirsdag 22. Klippinge. Foredrag: Peking til Paris Pontiac 1926
Torsdag 24. Nærum. Cafèaften
Tirsdag 29. Fyn. Museumsbesøg på Egeskov

MAJ

- Torsdag 1. Nærum.** Vi sparker dæk, så kom i jeres veteran.
Lørdag 3. Morris-møde. Morrismøde hos Vivi og Bjarne Hansen
Tirsdag 6. Ristrup. Løvspringstur fra Ristrup kl. 19.00
Torsdag 8. Aabenraa. Garage besøg kl. 19.00
Torsdag 8. Lillebælt. Klubmøde
Torsdag 8. Mårum. Klubmøde, Sadelmager aften
Lørdag 10. Mårum. Bagagerums Marked kl. 10-14
Tirsdag 20. Kværkeby. Besøg af en mærkeklub kl. 19.00.
Tirsdag 27. Fyn. Besøg af en Engelske motorcykel klub

JUNI

- Torsdag 5. Kværkeby.** Klassisk Køredag.
Torsdag 12. Lillebælt. klubmøde
Torsdag 12. Mårum. Klubmøde, gevindaften
Tirsdag 17. Kværkeby. Aftentur fra Kværkeby kl. 19.00.
Mandag 23. Mårum. Sankthans/grillaften og køretur
Tirsdag 24. Fyn. Vi tænder op i grillen

JULI

- Torsdag 10. Lillebælt.** Klubmøde
Torsdag 10. Mårum. Klubmøde så sparker vi dæk
Tirsdag 15. Kværkeby. Sommerferie - intet møde.
Tirsdag 29. Fyn. Køretur ud i det blå

Løb og arrangementer**MARTS**

- Lørdag 22. Generalforsamling kl.13.00. Borgerforeningens Hus, Nyborg**
Lørdag 29. Træningsløb i historisk pålidelighedsrally for begyndere.

APRIL

- Lørdag 5. -søndag 6. Bilmesse & Brugtmarked i Frederica.** info VT 453. Link
Lørdag 12. Forårstur til Beldringe Air port. Nærmere info følger. Jørgen Kastrop.
Torsdag 24. Virksomhedsbesøg hos M.B. Motor i Græsted
Torsdag 24. Motorcafé på Ringkøbing Havn. Kl. 18.00. KDAK Classic, Tlf. 97322342 / 40182342
Søndag 27. Swapmeet i Andelslandsbyen Nyvang, Holbæk. Info tlf. 21269291 Link

MAJ

- Lørdag 3. Esbjerg Veteranløb.** info Jørgen Lind, tlf. 75164114. Indbydelse i VT 453
Lørdag 3. Forårsløb på Sjælland. Start Mårum, Nærum & Løve, afsluttes i Køge.
Lørdag 3. Stumpemarked i Korinth. Info hos Poul Arne Christensen, tlf. 40272930
Søndag 4. Forårsparade 2014 "Optakt til en ny sæson" Skolevænget Aabenraa Sønderjylland.
Søndag 4. Kastellet. Fra kl. 13 - 16. Info Kim Polte e-mail
Lørdag 10. BAKKEN paradekørsel Info VT 453
Fredag 16. Veteranbiludstilling - Jesperhus Blomsterpark.
Lørdag 17. Odsherredsløbet 2014. Køres St. Bededags lørdag. Info Conny Larsen, tlf. 59302571
Søndag 18. Veteranbilstævne & Stumpemarked på Køng Museum
Onsdag 21. Aftentur i det fynske. Mødes mellem kl. 17.30 og 18.00 ved Carl Niensens barndomshjem. Odensevej 2A Nr. Søby 5792 Årslev. Info Annelise og Benny Kock, tlf. 6590 1542 / 4040 5885.
Torsdag 22. Motorcafé på Ringkøbing Havn. kl. 18.00 - KDAK Classic Tlf. 97322342 / 40182342

JUNI

- Søndag 1. Klampenborg Classic Motor Meeting** Kl. 10 - 16. Tema "Bugatti le pur sang Danois" - DVK's og MG Car Club 60 år's jubilæum. Info Kim Polte e-mail
Torsdag 5. Wedelslund Gods - Træf- og køretøjsdag. Info Jørgen Kjær, tlf: 30243177. e-mail: jk@motorplov-ven.dk
Lørdag 7. Stumpe- bil og motorcykelmarked. Jysk Automobilmuseum, Gjern. Tlf. 86875050. Jysk automobil museum
Lørdag 7. "NIVÅ-LØB" Fuldtegnet. Alle der har sendt mail før 10.januar kl.18.00 kommer med. Kl. 09.00 i Nivå Center Pinselørdag,



Mandag 9. "2. pinsedags køreturen" for køretøjer for 1975 køres på Sjælland, med start i yderkant af storkøbenhavn. Kun tilmeldte køretøjer. Info Kim Polte e-mail

Fredag 13. -lørdag 14. Englændertræf i Løgumkloster.

Søndag 15. Årets Gavnø Classic Autojumble og Concours de Charme. Tilmeldingen vil være åben indtil den 2. juni 2014: e-mail: lop@gavnoe.dk Link:

Torsdag 19. Aftentur i det fynske. Mødes fra kl. 16.30 Industrivej 27, Langeskov. (Spændende bilsamling) med afgang mod Hindsholm kl. 18.00. Slutter hos Automester Bjarne Pedersen, Munkebo. Info Flemming Larsen, tlf. 6538 2470 / 2028 3470.

Torsdag 26. Motorcafé på Ringkøbing Havn Kl. 18.00. KDAK Classic Tlf. 97322342 / 40182342

Lørdag 28. Stumpemarked på Vildsund Strand, 7700 Thisted

Lørdag 28. Sydhavsrally Historic med start i Maribo. Alle køretøjer over 25 år er velkomne. dog max. 50 køretøjer. Løbsindbydelse kommer senere, tlf. 22148814

JULI

Lørdag 5. -søndag 6. Bornholm Rundt 2014 Bornholms Motor-Veteraner indbyder til rally nr. 37. Tilmelding info@bornholmtours.com eller tlf. 45493200 - fax 56494310

Søndag 6. "Københavnierer" med start fra Nyhavn, en kulturel køretur i Københavns nye havneområder. Kun tilmeldte køretøjer. Tilmelding Kim Polte e-mail

Onsdag 16. Aftentur i det fynske. Mødes mellem 17.30 og 18.00 hos Mette og Alfred Svendsen, Svendborgvej 18, Ollerup. Info Mette og Alfred, tlf. 6220 2758 / 2139 0685.

Torsdag 24. -lørdag 26. 46. Ringkøbingløb v. Hotel Fjordgården og v. rådhuset i Ringkøbing m.v., Tlf. 97322342 / 40182342

Lørdag 26. Biler der fulgte sporvognene. Tilmelding 60836234 eller e-mail: spalsbo@gmail.com

Lørdag 26. -søndag 27. Damp- og Nostalgi i Andelslandsbyen Nyvang.

Torsdag 31. -søndag 3. august. Viking Run 2014 på Dyrskuepladsen i Roskilde.

AUGUST

Lørdag 2. -søndag 3. Copenhagen Historic Grand Prix på Bellahøj Park

Lørdag 9. Munkebjergløbet. Info Hans Geschwendtner, tlf. 40411921

Lørdag 9. STEVNSLØBET Info Hans Peter Nielsen, tlf. 40148037

Søndag 10. Munkebjerg Hillclimb. Info Hans Geschwendtner 40411921

Fredag 15. -søndag 17. Stempeltræf i forbindelse med Randers-ugen. Foregår på Festivalpladsen bag Grace-land, Randers SØ. Info Hans Pedersen, tlf. 29848282 eller 87792266. e-mail:

Lørdag 16. -søndag 17. DVK's 60 års fødselsdags stjernetur og fest. Reserver weekenden, nærmere info følger.

Fredag 22. Aftentur i det fynske. Mødes mellem 17.30 og 18.00. Info om mødested senere.

Lørdag 23. -mandag 25. AUTOMANIA – Silkeborg Automobilfestival Info Erik Lauritsen, tlf. 40882131 Link

Lørdag 30. Hestekræfter i Horsens. Info Hans Geschwendtner, tlf. 40411921 eller e-mail: hans@geschwendtner.dk

SEPTEMBER

Lørdag 6. Veteranlastbiltræf. Jysk Automobilmuseum, Gjern. Info Hanne Louring, tlf. Tlf, 86875050 - Mellem 10.00 - 16.00. Jysk Automobil Museum

Søndag 7. "En sensommer køretur ud i det Sjællandske" kun køretøjer før 1975. Kun tilmeldte køretøjer! Info Kim Polte Tilmelding

Onsdag 10. Aftentur i det fynske. Vi mødes fra Kl. 16.30 hos Terminalen Bilcenter Fyn A/S. Peder Wes-sels vej11, 5220 Odense SØ, med afgang kl. 18.00. Info følger.

OKTOBER

Søndag 5. Swapmeet i Andelslandsbyen Nyvang, Holbæk. Info tlf. 21269291 Link

Lørdag 18. -søndag 19. Bilmesse & Brugtmarked i Frederica.

Udlandet

MAJ

Fredag 9. -søndag 11. Grand Prix Historique i Monaco. Kontakt Christina Morán hos FDM travel på telefon 70 28 13 26 eller via mail på e-mail: cmr@fdm-travel.dk. Men skynd dig - der er begrænset antal pladser!

JUNI

Onsdag 4. -fredag 6. Svenskt Sportvagns-meeting. Svenskt Sportvagns-meeting

Søndag 15. Ljuva 50-tal. Sverige Ljuva 50-tal

JULI

Lørdag 26. Thulin-träffen i Landskrona Thulin-träffen

Torsdag 31. -søndag 3. august. Styrkeprøven. Afholdes i år i Skåne, Sverige. Vi samles vid och bor på Örenäs slott mellan Landskrona och Helsingborg och kör dels i Kullabygden, dels på Söderåsen. Invitation i VT 452

AUGUST

Lørdag 30. -søndag 31. Skåne Rundt. Skåne Rundt.



AMAGER

Sidste ONSDAG i måneden kl. 19.00.

Onsdag 26. marts. Nyt mødested ?? send din mailadresse til HP og du hører nærmere.

H.P Svendsen, 4044 4464
hp@bmt-byg.dk

ØSTSJÆLLAND - KLIPPINGE

4. TIRSDAG i måneden kl. 19.00 Nygade 3, 4672 Klippinge

Marts d. 25. Ole Poulsen har lovet at fortælle om de spændende køreture, de har haft rundt i Europa i 2013.

April d. 22. Foredrag "Et rally fra Peking til Paris i en Pontiac fra 1926 med træhjul". Som nogle af de første danskere deltog eventyrene Marianne Åkirke og Claus Thulstrup i 2010 sammen med ca. 100 andre veteranbiler (den ældste bil var fra 1907).

Dette eventyrlige løb strækker sig over 14.360 km. og fører deltagerne igennem Kina, Mongoliet, Rusland, Kasakhstan, Usbekistan, Turkmenistan, Iran, Tyrkiet, Grækenland, Italien for til sidst at slutte i Paris.

Peking-Paris er et af verdens mest spektakulære rallyer. Det blev afholdt første gang i 1907.

Kai Wredstrøm, tlf. 56578205
angliakai@dukamail.dk

MIDTSJÆLLAND - KVÆRKEBY

3. TIRSDAG i måneden kl. 19.00 Steffensgård, Kværkebyvej 79, Kværkeby.

Vejen går op til gården lige overfor kirken og slutter på gårdspladsen. Som sædvanlig fejrede vi Preben Boisens fødselsdag ved februar mødet. Traditionerne blev også holdt i hævd med hensyn til beværtningen - både lagkage og æblekage samt småkager. 32 glade medlemmer var mødt op denne aften, hvor der både blev holdt en lille tale og råbt hurra for Preben.

Marts d. 18. Klubmøde. Johnny B. Rasmussen kommer og fortæller om sit arbejde som sekretariatsleder i Motorhistorisk Samråd. Kl. 19.00.

April d. 15. Klubmøde kl. 19.00.

Maj d. 20. Besøg af en mærkeklub kl. 19.00.

Juni d. 5. Klassisk Køredag. Program og tider oplyses senere.

Juni d. 17. Aftentur fra Kværkeby kl. 19.00.

Juli d. 15. Sommerferie - intet møde. August d. 16. DVKs Jubilæums arrangement - mere herom senere. Preben Boisen, tlf. 40351585, gcb@webspeed.dk

Sekretær: Erik Madsen, Roskilde tlf. 46323825/40633125
madsen.roskilde@city.dk
www.emfoto43.dk

VESTSJÆLLAND - LØVE



Alle TIRSDAGE holder vi klubmøde fra kl. 19.00 og vi har som regel et særligt arrangement den første tirsdag i måneden.

Knudstrupvej 6, Løve, 4270 Høng. April d.1. kl. 19.00 Garagebesøg hos Dirch på Fuglebakken 33, 4291 Ruds Vedby

Vi er tit hurtige til at arrangere en køretur, garagebesøg el. lignende, så kik i kalenderen på dvk-loeve.dk eller på veteranbil.dk.

Her vil du altid kunne finde lidt om hvad der sker næste gang i Løve.

Vi har også en mail-liste, så hvis du vil have Løve-nyt på mail, så kontakt undertegnede.

Vi er som regel 5-15 veteranfolk i Løve hver tirsdag, hvor vi hygger os med kaffe og en masse bilsnak om alt fra Ford-T til Lotus.

ALLE ER VELKOMNE TIL AT KIGGE IND og hvis du ikke er medlem, kan du jo blive det senere!

Dirch Glad, tlf. 20848940
dirchglad@gmail.com
www.dvk-loeve.dk

KØBENHAVN- NORDSJÆLLAND - NÆRUM

1. TORSDAG i måneden, kl. 18.30 spisning og mødestart kl. 19.30

3. TORSDAG cafeaften kl. 19.30.

Nærum Hovedgade 3, 2850 Nærum Marts d. 6. Det er produktchef Per Olikainen fra SHELL, der holder indlæg om SHELL V-power og andre brændstoffer til vore gamle biler.

Menu i marts: Boller i karry med grønt og ris. Husk tilmelding til spisning til h.froberg@live.dk

Marts d. 20. Cafeaften

April d. 3. Så er køresæsonen startet og alle vores biler er køreklar til en ny sæson! Dennis Berthou, formand for ACC American Carclub Copenhagen møder op med en del "amerikanere", så der bliver noget at se på. Dennis holder foredrag og viser billeder.

Menu i april: Forloren hare med kartofler, vildtsovs, tyttebær og salat. Husk tilmelding til spisning til h.froberg@live.dk.

April d. 18. Cafeaften

Maj d. 1. Vi sparker dæk, så kom i jeres veteraner. Der er ingen 1. maj taler, men vi hygger os.

Menu i maj: Stegt kylling med kartofler, kyllingesky, agurkesalat og rabarbar kompot. Husk tilmelding til spisning til h.froberg@live.dk.

ALLE er velkomne til at kigge ind til klubaftenen, også ikke medlemmer, har du en ven, med interesse for gamle biler, så tag ham med.

Ideer og forslag til klubmøderne til: Ernst Elholm, tlf. 24213631
ernst@elholm.se

NORDSJÆLLAND MÅRUM

2. TORSDAG i måneden kl. 19.30 Værkstedsaftener: Starter kl. 19.00.

Se kalenderen hvornår.

Tinghusevej 23 - Mårum, 3230 Græsted.

Marts d. 13. Indvendig bilpleje derunder læderpleje, sæder og måtter m.v. samt indlæg om Græsted veterantræf og DVK standen.

Marts d. 24. Mandag. Værkstedsaften. Temaaften om svejsning, forskellige former og metoder gennemgås med praktik på værkstedet.

April d. 10. Ove Larsen fortæller om



Danmark rundt non stop. 36 timer i Triumph Spitfire.

Maj d. 8. Sadelmageraften. Vi forsøger at finde sadelmagerens hemmeligheder. Hvad er det "rigtige" til veterankøretøjer?

Maj d. 10. Kl. 10.00 -14.00. Lørdag. Bagagerumsmarked. Så er der oprydning. Fyld bagagerummet og mød op på parkeringspladsen. Gratis studeplads, mødestedet har åbent og sælger pølser, øl og vand m.v., Tilmelding for studeplads til nedenstående tlf. eller mail.

Juni d. 12. Gevindaften. Tema aften om gevind, bsf, bsw, tommer, millimeter og hvad de nu hedder alle sammen.

Juni d. 23. kl. 18.00. Mandag Sankthans/grillaften og køretur. Grillen er klar fra kl. 18.00 medbring selv resten. Derefter fælles køretur langs stranden med udsigt til de mange bål.

Juli d. 10. Så sparker vi dæk. Kom i gammelt køretøj.

August d. 14. De sidste forberedelser til vores fælles køretur til 60 års jubilæet den 16. - 17. august, samt almindelig aftenhygge med de gamle køretøjer.

September d. 11. Aften bagagerumsmarked på parkeringspladsen, ingen tilmelding, bare fyld veteranen og mød op!

Oktober d. 9. Vintersæsonen starter og vi rykker indenfor igen. Foredrag ved Klaus Thulstrup som fortæller om sit køb og renovering af Austin Healey 3000 1959.

Ib Rasmussen, tlf. 20263220
rasmussen@sport.dk
www.dvk-maarum.dk

SYDSJÆLLAND - ENGELHOLM

3. ONSDAG i måneden fra kl. 19.10 Engelholmvej 7A, 4733 Tappernøje

På Engelholm er parkeringen delt: De gamle holder foran hovedbygningen; nye biler henvises til pladsen nede mod syd.

Marts d. 19. Mødestedlederen vil fortælle om sin nyanskaffede Delage og mærkets historie.

April d. 16. Vi fejrer dronningens fødselsdag med en flot parade af gamle køretøjer foran hovedbygningen. Tjek vand og olie og jag edderkopperne ud af udblæsningen og kom og vær med!

Vel mødt!
Peter Bering, tlf. 55996089
pb@arkitektbering.dk

FYN



Sidste TIRSDAG i måneden klubmøde kl. 19.00.

Vesterågade 16, Nr. Broby, 5672 Broby.

Marts d. 25. Nepal på to hjul. Jette og Henning Vestergaard Dam fra Nr. Broby kommer og fortæller og viser billeder fra deres motorcykeltur i Nepal. Over halvdelen af deltagerne var kvinder i den modne alder.

April d. 29. Klubmødet afholdes for DVKs medlemmer med museumsbesøg på Egeskov, inden den officielle sæsonåbning. Museet er åbent fra kl. 18.

Maj d. 27. Mødestedet får besøg af den engelske motorcykelklub Albion. Hvis vejret er med os denne aften, kører vi en lille tur sammen med motorcykel klubben. Så mød op i den "gamle" for at præsentere vinterens projekt eller den "nye" gamle bil/MC.

Juni d. 24. kl. 18. Vi tænder op i grillen. Der kan købes pølser, kartoffelsalat og brød. I må også gerne selv medbringe jeres kød til grillen og hvad I ellers vil nyde.

Juli d. 29. For jer der ikke er på sommerferie, arrangeres der **en køretur ud i det blå**.

August d. 26. kl. 18.30. Klubmøde og bagagerumsmarked.

Venlig hilsen
Anne Lise Gustafsson, tlf. 62632051/22811954
annelise.gustafsson@veteranbilklub.dk
www.dvk-egeskov.klubsider.dk

VESTFYN - AARUP

2. MANDAG i måneden kl. 19.00 Rørup Borgerhus i Grønnemose, Gelstedvej 10, 5560 Aarup.



Man finder det ved fra Gelstedvej at dreje ind ved Lærkeskolen og følge vejen forbi Regnbuen.

Marts d. 10. Klubmøde hvor vi sammen vil planlægge 2014

Med venlig hilsen mødestedgruppen
Bent Konradsen, tlf.

64421227/20129782

bent.konradsen@email.dk

SYDJYLLAND DVK - LILLEBÆLT



2. TORSDAG i hver måned kl. 19.00 Ryesgaard, Ndr. Kobbelvej 27, 7000 Fredericia.

Vi holder ikke sommerferie eller aflysninger, der er møde hver måned.

Havnetræf er flyttet, her i vinter, til mødestedets varme lokaler. Hver tirsdag fra kl. 18.00.

Marts d. 13. Foredrag på mødestedet.

April d. 10. Foredrag på mødestedet.

Maj d. 1. Ekstraordinært åbent i klubhuset på havnen, hvor der er frisklavet kaffe på kanden.

På hjemmesiden www.dvk-lillebaelt.dk opdateres vore aktiviteter løbende.

John Andersen, tlf. 29782909

ja-ryesgaard@c.dk

Ole Troen, tlf. 20716694

troline@yahoo.dk

www.dvk-lillebaelt.dk

ØSTJYLLAND - RISTRUP

1. TIRSDAG i måneden kl. 19.30 Ristrup Hovedgård, Ristrupvej 39, 8471 Sabro.

Marts d. 4. Vi skal se et udpluk af billeder fra "Fessors" tur til Paris, som han besøgte i februar.

Maj d. 6. Kl. 19.00. Vi mødes på



Ristrup i vore veteranbiler til Løvspringsturen. Vi kører aftenstur til et sted som Niels Erik Kjær har fundet og får vores aftenkaffe. Tilmelding til Jens Rasmussen, senest mandag d. 5. maj.

Erik Nielsen, tlf. 86923943
Jens Rasmussen, tlf. 24840013
chevrolet@rasmussen.mail.dk
www.dvk-ristrup.dk

NORDJYLLAND - STENUM



3. TIRSDAG i måneden kl. 19.00
Vanggård i Stenum, Vanggårdsvej 25, 9700 Brønderslev.

Tjek hjemmesiden www.dvknord.dk for nærmere detaljer angående møder. Der udsendes løbende mail til medlemmerne om diverse aktiviteter. Er du ikke allerede på listen, så send en mail til nedenstående og bliv tilføjet. Kræn Hjortlund, tlf. 30337370
kraenh@hotmail.com
www.dvknord.dk

VESTJYLLAND - SPJALD

3. TORSDAG i måneden kl. 19.30
Højgård, Holstebrovej 17.

Du kan tilmelde dig vores elektroniske nyhedsbrev ved at sende en mail til Kristian Nørgård. Henning Knudsen, tlf. 97381264
hkknudsen@events.dk
Kristian Nørgård, tlf. 97166252
nsunuser@gmail.com
www.veteranvest.dk

ØSTJYLLAND - ULDUM

2. TIRSDAG i måneden kl. 19.00
Skolegade 25, 7171 Uldum.

Til alle møder på Møllen kan købes kaffe, boller, øl og vand. Marts d. 11. Vi får gæster og starter møllens gamle Deutz motor. Den nuværende møller Torben Olsen, den tidligere møller Jørgen Hansen og formanden for lokalhistorisk arkiv, Jørgen Laursen Vig kommer og fortæller om renoveringen af motoren og vi regner meget med, at vi skal have den til at dreje ved egen kraft. Så vi kan høre den givetvis fantastiske lyd. April d. 8. Vi er inviteret til at se en samling af Rover biler (og en enkelt Bentley) hos Peter Friis Jørgensen, Fjordsgade 3B, 8700 Horsens. Vi mødes på adressen i Horsens kl. 19.00. Vel mødt til en hyggelig aften blandt fine engelske biler. Kommer du giv gerne et praj på mail til Jens Heldgaard, men kom også selvom du ikke har fået prajet.

Bemærk: I kalenderen står altid mødetid kl. 19.00. Vær opmærksom på, at i køresæsonen kan mødetid være tidligere for at få en ekstra lang lys aften ud af det. Hold øje med rubriken her.

Med venlig hilsen
Poul-Erik Jakobsen, tel. 27231433,
jakobsen@skjerna.dk
Erik Hougaard, 40340049,
k.e.hougaard@mail.dk
Jens Heldgaard, 30562299, heldgaard8700@gmail.com.

SYDVESTJYLLAND - VESTERHEDE

Sidste MANDAG i måneden kl. 19.00

Refshøjvej 49, 7250 Hejnsvig
Marts d. 15. Lørdag. Vi starter med formiddagskaffe kl. 9.00. (evt. senere hvis der er sne og salt på vejene). Vi klargør vores motorkøretøjer til en

forhåbentlig god 2014 sæson. Vi venter til efter den 15. marts da mange veteranforsikringer ikke tillader kørsel med køretøjerne før efter den 1. eller den 15. marts. Vi vil ikke have salt og sne i de gamle køretøjer, så følg med på hjemmesiden, vi vil rykke arrangementet til en senere lørdag alt efter vejret.

Marts d. 31. Vi får besøg af Kold Jensen fra firmaet Delta Oil. Han vil forklare lidt om smøreolier, og kan bl.a. teste en olies bæreevne. Du kan tage din normale olie med og få den sammenlignet med andre olier. Tilmelding er ikke nødvendig.

April d. 12. Lørdag. Forårsmønstring på Refshøjvej 49 Vesterhede. Folk der kommer i eller på gammelt køretøj får gratis frokost. Du kan tilmelde dig til aftensmad hos Ove på tlf. 23950721. det er kl. 17.30. Prisen kendes ikke endnu, men som vi plejer er det til en absolut rimelig pris. Hvis du vil have en studeplads på stumpemarkedet, så aftal det med Ove på tlf. 23950721.

April d. 28. Afløst.

Følg med på vores hjemmeside: www.dvk-sydvest.dk

Jørgen Jacobsen tlf. 20222729/e-mail: joergen@dvk-sydvest.dk

Ove H. Iversen tlf. 23950721, ove@iversen.mail.dk

SØNDERJYLLAND - ÅBENRÅ



2. TORSDAG i måneden kl. 19.30
Skolevænget 12, 6200 Aabenraa.

Marts d. 13. Foredrag ved Jens Peder Rønholt. En arbejdsdag i folketinget. April d. 10. Kl. 19.00. Besøg hos Aabenraa Cylinder Service. Vi mødes Gammel Ribevej 1, 6200 Aabenraa. Erik From, tlf. 29669847/74625361
erik.kef@webspeed.dk



Tilbagevendende aktiviteter i køresæsonen 2014

Hver ugedag

Hølken Strand - Odder - Jylland	onsdage	Kl. 17.00	www.odderstrandcamping.dk
Havnespark - Kalundborg Havn - Sjælland	onsdage	Kl. 19.00	første gang 02-04-2014
Havnetræf på Gl. havn i Fredericia	tirsdays	Kl. 18.00	Første gang 06-05-2014
Karoline Træf	søndage	Kl. 12.00	Første gang 04-05-2014
Tirsdags træf ved Kalvø Badehotel	Tirsdage	Kl. 18.00	Første gang 06-05-2014

Hver måned

AMFI Træf - Bregninge - Vestsjælland	2. onsdag	Kl. 18.30	www.amfivestsjælland.dk
Havnetræf Kerteminde - Fyn	sidste onsdag	Kl. 18.30. Info Arne Sørensen, tlf. 65322249	første gang 30-04-2014
Lundeborg v/lystbådehavnen - Fyn	2. onsdag	Kl. 18.00	www.dvk-egeskov.klubsider.dk
Storstrøms aftenure - Sjælland	2. tirsdag	Kl. 18.00	
Aftentur i det fynske	3. onsdag	Kl. 17.30	Info VT 453

Klippinge

Klippinge afdelingens bag(h)julekom-sammen, blev også i år afviklet på Hotel Stevns, dels pga. af den gode mad, og den store tilslutning!! Og så selvfølgelig vores banko-spil om de flotte sponsorgaver fra Harald Nyborg, det hele som sædvanlig styret, bestemt og myndigt af Claus Neble, så næsten alle var glade!!

Til slut en STOR tak, til vores sponsor.

Hilsen Kai Wredstrøm.

Foto: Claus Neble og Kai Wredstrøm



Ristrup

Jens Kvist fortalte om amerikanske auktioner.

Tekst og billede: Morten Alstrup

Mødested Ristrup havde tirsdag den 4. februar besøg af Jens Kvist fra Rønne, der tidligere har importeret veteranbiler fra USA.

Jens Kvist fortalte lidt om praktikken ved selv at foretage eksporten fra USA og importere til Europa, men den største del af foredraget var helliget en billedkavalkade fra et besøg, Jens Kvist havde haft i staterne i 2012. Her havde han dels aflagt det store stumpemarked i Hershey, Pennsylvania et besøg, dels deltaget i den store auktion, som RM Auctions afholdt (i øvrigt samme virksomhed, som stod bag Aalholm-auktionen).

Jens Kvist havde haft lejlighed til at prøvekøre flere af de flotte 30er-biler, som var med på auktionen, men denne gang fik han ikke nogen bil med hjem.





Besøg hos Budweg Caliper A/S



Det nye hovedkvarter for Budweg Caliper er på 10.000 kvadratmeter med produktion, lager, pakkeri, forsendelse og administration.

Den nye fabrik, med indkørslen og parkering over til venstre har kostet omkring 80 millioner kroner.



De har f.eks. opbygget et fuldautomatisk lagersystem, der forsyner medarbejderne med lige nøjagtig de dele, de har brug for i forhold til de bremsekalibre, de arbejder med, fortæller Thomas.

Dagslyset strømmer ind i den nyindrettede kantine hos Budweg Caliper. Vinduer fra gulv til loft, nyt møblement og maadordning til de ca. 100 medarbejdere. (Vi fik serveret varm mad, efter rundvisningen)



Her har medarbejderne mulighed for at møde hinanden, siger Jan Uwe Larsen, der ejer og driver Budweg Caliper sammen med sin bror Thomas Larsen.

Det havde DVK's medlemmer også mulighed for, og det siger vi mange tak for.

Tekst og foto af Freddy Pedersen

Fyns DVK afdeling, som nu er flyttet fra Egeskov til Nr. Broby, var den 28. januar på besøg hos Budweg Caliper A/S på Industrivej 10 i Hjallesø, Odense S. Der var ca. 65 medlemmer fra hele Fyn der var mødt op, så de blev delt op i tre hold før rundvisningen på fabrikken.

Firmaet Autodele Odense, blev stiftet i 1939 af Egon Larsen.

Hans søn, Henning Larsen, flyttede i 1971 firmaet til Ejlskovsgade på havneområdet i Odense.

I 1978 blev selskabet Budweg Caliper etableret, og man fokuserede på renovering af bremsekalibre.

Navnet Budweg er Henning Larsens hustrus oprindelige tyske efternavn.

I dag ejes og drives firmaet af stifterens sønner Thomas og Jan Uwe Larsen.

De 2 ejere Jan Uwe Larsen og Thomas Larsen har lagt en strategi, hvor udvikling er nøgleordet. I sommeren 2012 flyttede virksomheden ind i et nybygget domicil i udkanten af Odense. Her er der investeret massivt i ny teknologi, blandt andet i form af lagerautomater samt et helt nyt montageanlæg i produktionen. Som et led i den videre udvikling blev der i april måned 2013 taget et nyt galvaniseringsanlæg i brug, som sikrer en ensartet overfladebehandling af høj kvalitet.

Et af de seneste produkter som virksomheden har kastet sig ud i, er tilslutningen af et stort solcelleanlæg. Anlægget betyder at virksomheden i store perioder af året, bliver selvforsynende med strøm - til gavn for miljøet.

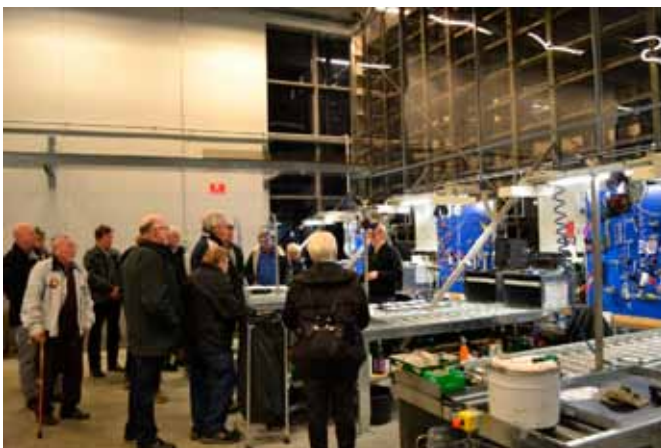



Cigarettetui

For en del år siden forærede min mor mig dette cigaret-etui, der ses på billederne. Jeg fik at vide, at det var min morfar der havde fået det ved et motorløb.

Jeg blev selvfølgelig glad, men tænkte ikke nærmere over det. For en tid siden begyndte jeg at få interesse for det løb og det der stod på bagsiden.

Dansk Automobil Klubs
Paalidelighedsprøve
Helsingborg Stockholm
6. – 8. juli 1912

Jeg har været på nettet, men har ikke kunnet finde noget om løbet. Jeg henvendte mig derfor til Dansk Veteranbil Klub i Nærum. De har været mig yderst behjælpelig, med at finde blade og tidsskrifter frem, men der har ikke været noget fra 1912.

Måske fordi olympiaden i Stockholm 1912 har taget noget af opmærksomheden.

Alle, som jeg har vist etuiet, syntes det er meget flot og ingen har set et lignende før. Det er meget fladt, og som en fortalte, røg man i 1912 for det meste tyrkiske cigaretter, som var meget flade.

De personer der deltog i disse pålidelighedsløb var folk af en bestemt støbning, der ikke var bange for diverse strabadser. Som regel var der to kørere, en observatør og en mekaniker. Bilerne var ofte påmonteret snekæder pga. de meget dårlige veje og meget pløre.

Overnatning var der som regel ikke noget af, skulle man sove, foregik det i en høstak, eller hvis det regnede i en lade. Mødte man en hestevogn skulle der holdes stille indtil hesten havde lugtet til bilen, da man ellers kunne risikere at hesten blev bange.



Er der nogen der kunne have oplysninger om etuiet eller løbene, hører jeg meget gerne herom.

Venlig hilsen

Thomas Nielsen, Irisvej 2, 2970 Hørsholm
Tlf. 4586 7817 / 2088 7817

Eller send en mail til VT@veteranbilklub.dk

Kommentarer til tidligere numre



Lastbilen, der er omtalt side 9 i Veteran Tidende nr. 450, kunne godt have været den, som jeg har med i min bog. Lastbilerne - Vejens arbejdsmænd, som udkom i 2005. I VT skrives der om at det kan undre, at der er blevet typegodkendt en lastbil den 6. juli 1942. Men der blev registreret nye lastbiler. I min bog er der på side 44, i den første udgave, et billede af netop en Opel Blitz lastbil, som blev købt som ny under krigen. Vognmanden i Kroager i det vestjyske købte netop en fabriksny Opel Blitz under krigen, og det var ikke fordi han var værnemager, at han fik lov til at købe den. Den blev rigget til, så den kunne køre på gengas. Det er dog ikke den, som typegodkendelsen i VT handler om, da vægtangivelserne ikke matcher, det som typegodkendelsen i bladet nævner. Men der blev altså solgt nye lastbiler under krigen, om end det var i meget små tal.

Venligst journalist
Jens Jessen



To stemningsfulde billeder fra DVK's bibliotek. Kommentarer er meget velkomne. Hvor, Hvad & Hvornår?
Sendes til vt@veteranbilkklub.dk





Dansk Veteranbil Klub

Årsrapport 1/1 – 31/12 2013

BESTYRELSENS GODKENDELSE

Årsrapporten for 2013 for Dansk Veteranbil Klub giver efter vores opfattelse de nødvendige oplysninger til bedømmelse af klubbens aktiver og passiver, den økonomiske stilling samt årets resultat.

Nærum, den 4. februar. 2014

Dorte Stadil
Formand

Erik Lindholst
Kasserer

REVISIONSPÅTEGNING

Vi har revideret årsrapport for Dansk Veteranbil Klub for regnskabsåret 1. januar - 31. december 2013. Regnskabet omfatter resultatopgørelse, formueopgørelse og noter.

Årsrapporten giver efter vor mening et retvisende billede af klubbens økonomiske stilling pr. 31. december 2013 og årets indtægter og udgifter.

Efter vor bedømmelse indeholder årsrapporten de oplysninger, som efter god regnskabsskik bør komme til medlemmernes kendskab.

Nærum, den 4. februar 2014

Henning Andersen

Erwin Koster Kristensen

ANVENDT REGNSKABSPRAKSIS

Den af klubben anvendte regnskabspraksis er ændret i forhold til sidste år på et enkelt område:

Værdipapirer er nu optaget til kursværdien på statusdagen, hvor de tidligere var optaget til anskaffelsesværdien. Den urealiserede kursregulering er som følge heraf medtaget direkte under egenkapitalen. De realiserede kurstab og -gevinster er som tidligere medtaget i resultatopgørelsen.

De øvrige væsentligste regnskabsprincipper er uændret i forhold til sidste år og er følgende:

Kontingentindtægter indtægtsføres over den periode de vedrører. Forudbetalt kontingent opføres i balancen under gæld.

Annonceindtægter indtægtsføres i det regnskabsår annoncerne er indrykket.

Indkøb af mærker og accessoires udgiftsføres i det regnskabsår de indkøbes, uagtet at der forefindes en beholdning på regnskabsafslutningstidspunktet.

Anskaffelser omkostningsføres i købsåret. Større anskaffelser, som repræsenterer en væsentlig værdi optages i balancen til anskaffelsespris.

Tilgodehavender optages i balancen til nominel værdi.

Gældsforpligtelser optages i balancen til nominel værdi.

Årsrapporten er i øvrigt udarbejdet i overensstemmelse med klubbens vedtægter og almindeligt anerkendte regnskabsprincipper.

RESULTATOPGØRELSE

for perioden 1. januar - 31. december

		Resultat	Resultat	Budget	Budget
	Noter	2013	2012	2013	2014
		kr.	kr.	kr.	kr.
INDTÆGTER					
Kontingentindtægter		2.900.314,00	2.911.118,55	2.950.000	2.700.000
Salg af klubregalier		4.883,90	9.285,00	8.000	8.000
Lejeindtægter/udgifter		50.470,00	18.800,00	50.000	55.000
Annonceindtægter m.v.		47.222,50	55.147,50	60.000	45.000
Veteran Forsikringsklubben		293.750,57	46.665,91	260.000	100.000
Aktieudbytte		118.090,69	18.758,25	20.000	45.000
Anvisningsprovision			500,00	1.000	
Modtagne gaver / arv			10.000,00		
Realiserede tab værdipapirer		6.796,40	-10.260,09		8.000
Renteindtægter/udgifter		54.706,45	91.392,69	60.000	90.000
I alt		3.476.234,51	3.151.407,81	3.409.000	3.051.000
OMKOSTNINGER					
Veteran Tidende	1	1.391.170,48	1.377.674,00	1.479.000	1.479.000
Løbsomkostninger	2	129.708,31	146.471,04	115.000	125.000
Bibliotek	3	166.245,43	194.017,65	135.000	175.000
Nærum + Åbenrå + Løve + Nr. Broby	4	497.652,06	410.973,12	530.800	660.000
Medlemsrelaterede omkost.	5	429.276,02	498.551,87	440.200	475.000
Administrationsomkostninger	6	621.827,53	629.267,36	657.500	724.000
Medlems- og køretøjsliste hensættelse	7			50.000	
Jubilæums arrangement hensættelse	7	200.000,00			200.000
I alt		3.435.879,83	3.256.955,04	3.407.500	3.838.000
Årets ordinære resultat		40.354,68	-105.547,23	1.500	-787.000

FORMUEOPGØRELSE pr. 31. december

		31.12.2013	31.12.2012
	Noter	kr.	kr.
AKTIVER			
Klubhus Aabenraa		619.241,00	619.241,00
Klubhus Løve		832.312,50	832.312,50
MKP campingvogn		11.000,00	11.000,00
Swift		1,00	1,00
Trailer		1,00	1,00
Deposita		161.500,00	161.500,00
Debitorer		13.140,40	7.825,32
Forudbetalte regninger		150,00	1.428,00
Værdipapirer til kursværdi pr. 31/12 2013		5.439.308,05	4.453.360,06
Betalt udbytteskat		0	0
AL Bank, aftaleindsud		242.178,70	1.091.892,21
AL Bank		99.055,46	184.205,81
Nordea		7.754,42	106.232,54
BG Bank, girokonto		18.210,11	24.483,92
Kassebeholdning		8,00	817,45
Aktiver i alt		7.443.860,64	7.494.300,81
PASSIVER			
Hensat til medlems- og køretøjsliste	7	0	136.500,00
Hensat jubilæumsarrangement	7	200.000,00	0
Forudbetalt kontingent		111.730,00	74.640,00
Skyldig A-skat, AM/ATP		11.380,00	9.434,10
Skyldige omkostninger		59.874,21	4.957,70
		382.984,21	225.531,80
Egenkapital		7.060.876,43	7.268.769,01
Passiver i alt		7.443.860,64	7.494.300,81
FORMUE			
Egenkapital pr. 1. januar		7.052.855,39	7.158.402,62
Årets resultat		40.354,68	-105.547,23
		7.093.210,07	7.052.855,39
Urealiserede kursgevinster		-32.333,64	220.978,35

NOTER	Regnskab 2013 kr.	Regnskab 2012 kr.	Budget 2013 kr.	Budget 2014 kr.
Note 1 Veteran Tidende				
Trykning	789.875,00	782.250,00	790.000	790.000
Udsendelse	467.918,54	470.811,50	470.000	470.000
Redaktionsomkostninger	3.376,94	2.000,00	215.000	215.000
Kørselsgodtgørelse	0	0	2.000	2.000
Øvrige omkostninger	130.000,00	122.612,50	2.000	2.000
	1.391.170,48	1.377.674,00	1.479.000	1.479.000
Note 2 Løbsomkostninger				
Løbsomkostninger Sjælland og øer	55.359,11	51.570,00	50.000	55.000
Løbsomkostninger Fyn	5.250,00	19.000,00	20.000	20.000
Løbsomkostninger Jylland	32.970,09	29.000,00	30.000	35.000
Styrkeprøven i Danmark	0	35.938,54	0	0
Rallyplader	11.129,11	10.962,50	15.000	15.000
Jubilæumsarrangement	25.000,00	0	0	0
	129.708,31	146.471,04	115.000,00	125.000
Note 3 Bibliotek				
Indkøb af blade	9.262,63	9.668,56	10.000	10.000
Indkøb af litteratur	9.643,11	21.978,07	10.000	10.000
Administration	46.139,39	39.386,89	35.000	40.000
Bibliotek - Kgl.	37.791,58	38.689,22	40.000	40.000
Registrering	2.500,00	0	0	5.000
Inventar	62.219,91	84.994,91	40.000	70.000
Salg af bøger mm	-1.311,19	-700,00	0	0
	166.245,43	194.017,65	135.000	175.000
Note 4 Sekretariat/Nærum				
Nærum, husleje	371.158,00	356.493,12	395.000	395.000
Nærum, el og varme	54.480,00	54.480,00	60.000	60.000
Inventar	11.928,50	0	5.000	5.000
Diverse	3.846,60	0	5.000	5.000
	441.413,10	410.973,12	465.000	465.000
Note 4A Huset Åbenrå				
Faste udgifter	22.478,64		28.800	
Diverse	2.650,00	0	5.000	
Leje indtægt				
	25.128,64	0	33.800	30.000
Note 4B Huset Løve				
Faste udgifter	19.505,12		35.000	
Diverse	22.205,20	0	5.000	
Leje indtægt	-10.600,00		-8.000	
	31.110,32	0	32.000	30.000
Note 4C Huset Nr. Broby				
Faste udgifter				30.000
Diverse inventar				75.000
Stempel + omkostninger				30.000
				135.000
Total Note 4	497.652,06		530.800	660.000

Note 5 Medlemsrelaterede omk.

Klubsted København - Nærum	12.274,34	7.824,88	10.000	10.000
Klubsted Kværkeby	20.151,87	19.003,58	15.000	15.000
Klubsted Klippinge	14.804,29	12.562,31	12.000	12.000
Klubsted Egeskov/Nr. Broby	19.137,20	14.597,02	15.000	10.000
Klubsted Aabenraa	2.900,00	38.959,05	6.200	10.000
Klubsted Lillebælt	18.670,00	17.731,20	18.000	18.000
Klubsted Ristrup	20.963,30	23.344,71	25.000	25.000
Klubsted Spjald	10.800,00	11.722,00	13.000	13.000
Klubsted Vesterhede	11.200,00	11.254,07	12.000	12.000
Klubsted Uldum	8.217,81	9.697,49	10.000	10.000
Klubsted Løve	4.749,55	48.030,43	8.000	10.000
Klubsted Amager	9.750,00	10.863,50	10.000	10.000
Klubsted Engelholm	7.200,00	7.200,00	8.000	8.000
Klubsted Stenum	8.400,00	8.850,00	10.000	10.000
Klubsted Årup / Rørup	11.650,00	10.904,57	10.000	10.000
Klubsted Mårum	6.000,00	0	0	9.000
Klubsteder generelt	0	0	0	0
DVK arrangementer	57.248,12	64.364,15	60.000	60.000
Motorhistorisk Samråd	116.100,00	117.080,00	117.000	117.000
Hjemmeside	16.854,14	14.356,38	15.000	15.000
Køb af klubregalier	1.620,00	4.765,00	8.000	8.000
Udstillinger, materiel	35.915,75	18.028,75	25.000	50.000
Udstillinger, diæter & kørsel	12.199,00	13.664,46	15.000	15.000
Udstillinger, andre omk.	129,50	7.829,75	15.000	15.000
Udgifter vedr Swift	1.591,19	4.592,57	2.000	2.000
Udgifter vedr MKP Campingvogn	749,96	1.326,00	1.000	1.000
	429.276,02	498.551,87	440.200	475.000

Note 6 Administrationsudgifter

Generalforsamling	12.529,00	12.613,00	15.000	15.000
Mødeaktiviteter bestyrelsen	26.994,00	7.006,00	40.000	40.000
Telefon- og kontorgodtgørelse, bestyrelse	16.000,00	16.000,00	16.000	17.000
Telefon – fax – internet	25.179,02	3.232,46	10.000	16.000
Porto	4.549,67	81.024,45	55.000	45.000
NETS - kontingentopkrævning	37.408,04	36.426,34	40.000	40.000
Forsikringer	6.313,75	6.493,25	6.500	8.000
Fotokopi	0	4.567,20	4.000	4.000
Kontormaskiner	0	4.349,95	5.000	5.000
Kontorartikler	24.259,69	25.641,12	25.000	30.000
Køkkenartikler	0	0	1.000	0
Tryksager	931,25	4.581,25	5.000	2.000
Gebyrer	18.208,86	11.904,83	12.000	5.000
Repræsentation og gaver	28.871,00	23.267,95	30.000	30.000
Transportgodtgørelse bestyrelsen	49.634,55	30.964,93	40.000	45.000
Småanskaffelser	17.268,04	4.153,23	5.000	15.000
EDB udstyr / ekstern hjælp	13.544,88	45.282,52	35.000	40.000
Advokatbistand	0	6.875,00	0	25.000
Administration i øvrigt	280,00	840,00	3.000	2.000
Lønninger incl. personaleomkostninger	339.827,04	304.043,88	310.000	340.000
Renteudgift	28,74			
	621.827,53	629.267,36	657.500	724.000

Note 7 Hensættelser

Medlems- og køretøjsliste primo	136.500,00	136.500,00		
Medlems- og køretøjsliste anvendt i 2013	-136.500,00			
Jubilæums arrangement	200.000,00			
Saldo pr 31. december	200.000,00	136.500,00		

Note 8 Tilgodehavender

Debitorer	13.140,40			
Forudbetalte omkostninger	150,00			
	13.290,40			



Bestyrelsens beretning 2013

Som i 2012 kunne vi også i 2013 konstatere en lille tilbagegang i medlemstallet. Ved medlemsopgørelsen, som vi sender til Motor Historisk Samråd pr. 1. oktober, indberettede vi 5.767 og kan konstatere en tilbagegang på 49 medlemmer, en tilbagegang på 0,8%. Det er ikke kun hos DVK der er tilbagegang, det er vist generelt over hele landet.

Vi har desværre igen i år mistet en stor del af de gamle medlemmer, som har været medlem i flere årtier, men klubben fylder jo også 60. En del har meldt sig ud, af forskellige grunde, men vi har heldigvis budt 282 nye velkomne i løbet af året. Hjertelig velkommen til alle nye – vi håber, I vil få mange gode oplevelser i klubben.

Det har bestemt ikke skortet på tilbud om at komme ud med sit køretøj. Der har været afholdt utallige havne- og aftentræf, uforpligtende hvor man bare møder op og får nogle dejlige timer sammen med andre med den samme dejlige hobby. Alle løb og arrangementer bliver arrangeret af frivillige, som alle sætter en stor ære i at gøre noget godt for andre medlemmer af DVK. Det er heldigvis også sådan at gæster, uanset hvilken klub man er medlem af, er velkomne alle steder. DVK har ydet tilskud til 40 løb og arrangementer i 2013: 20 på Sjælland, 8 på Fyn, og 12 i Jylland. En stor tak til alle jer, der bruger tid og kræfter for at give os andre en dejlig oplevelse.

Den 1. september blev børnenes køredag afviklet for 4. gang fra 10 sygehuse landet over. Det er dejligt at mærke den opbakning dagen har fået. Det er ikke svært for tovholderne at skaffe køretøjer, og der bliver taget imod os med åbne arme, hvor vi kommer frem. Børnene stråler og får et dejligt afbræk i deres ellers lidt triste hverdag. Tak til alle, og jeg ved I er klar igen i år.

På biblioteket var vi så heldige, at kunne udvide med 57 m², da reservedelsrummet hos Ole Sommer blev flyttet over i nye lokaler. Et tilbud vi ikke kunne sige nej til, da rummet ellers ville blive lejet ud til anden side. Et lille håndværkerteam gik i gang med at slå hul i væggen, således at det kom i direkte forbindelse med det nuværende bibliotek. Der blev gjort rent og malet, vi fik købt et lille køkken, hvor der brygges spandevs af kaffe til alle de frivillige der bruger mange timer dernede. Der gik ikke lang tid før de typegodkendelser, der lå på fjernlager, var sat på plads. De gamle værkstedshylder, som blev sat op da vi flyttede ind i Nærum for 10 år siden, er blevet udskiftet med nye tidssvarende hylder, dvs. at der ikke er spildplads bag bøgerne, og at vi fik plads til en dobbeltrække mere. Alt i alt har vi nu over 1 km. hylde meter med registrerede bøger, tidsskrifter, instruktionsbøger, og meget andet værdifuldt og spændende ting om motorhistorie. Jeg vil benytte chancen her til at takke det efterhånden meget store bibliotekshold, der trofast møder op hver tirsdag.

Vores billedarkiv, er ikke og bliver nok heller aldrig helt færdigt, da der hele tiden kommer nyt til, men der er styr på hvor man kan finde hvad. Jeg personligt er meget imponeret over hvor langt de to billede ansvarlige, er kommet og hvor hurtigt et billede, om et eller andet emne bliver fundet frem, når der er behov for det.

De to busture der arrangeres, hvor øst og vest møder hinanden, blev begge hurtigt udsolgt. Første tur gik til Egeskov, hvor 120 medlemmer spiste sammen og bagefter gik rundt og kikkede på nyhederne på Egeskov Museum. Næste tur var til Nærum til klubbens fødselsdag og uddeling af årets Emil. Her havde 130 personer, besluttet at ville overvære at Birgit og Ole Hermansen fra Bornholm, modtog prisen. Samtidig blev biblioteket og museet godt besøgt. Der var i ugerne inden, arbejdet på højtryk for at få de nye m² gjort pænt istand og billederne fra vores arkiv, fundet frem og hængt op, så de kom til deres ret. Sommers museum med særudstillingen om Renault fra 1908 til 1970, blev studeret grundigt, og alle er enige om at gentage begge dele igen i år.



I januar åbnede klubben det 16. mødested, nemlig i Mårum nord for København. Et sted med god central beliggenhed og med de bedste rammer for et alsidigt mødested. Stedet har hele året været godt besøgt, og der har været mange forskelligartede arrangementer, lige fra køretur, filmaftner til svejsekurser.

Alle klubbens mødesteder fungerer på forskellig vis, og mødestedslederne prøver at tilpasse tingene til de behov der er for de medlemmer der kommer. Desværre bliver et par af stederne ikke overrendt, det skyldes bestemt ikke mødestedsledernes engagement, men hvad skyldes det så? Ja det prøver vi at kikke på og se om der kan gøres noget, eller om stederne måske bør lukkes ned. For hvis der ikke er medlemmer i oplandet der har lyst til at komme der, ja så er det bedre at lukke ned.

På Fyn, Egeskov har der igennem længere tid været ønske om at finde sit eget. Der har været kikket på meget, noget var for stort andet for dyrt, og vi boede jo dejligt på Egeskov i smukke omgivelser, men med for små lokaler. I december til et klubmødet, blev det atter diskuteret, og med et meget stort flertal, blev det vedtaget at finde noget andet. Ejendomsmæglerne på det bedste hus, der havde været set på, og som lå centralt på Fyn, med en fornuftig størrelse blev kontaktet. Huset blev forhandlet ned til, hvad en enig bestyrelse og de fynske medlemmer, syntes var en fornuftig pris, 425.000. Huset blev købt, og er netop blevet indviet.

En ny medlem- og køretøjsliste, der længe havde været undervejs, blev udsendt. Der er blevet lagt et stort arbejde i at få bilmærker og modeller så korrekt som muligt. Tak til alle de mærkespecialister der har givet en håndsækning med.

Veteran Tidende er det som sædvanligt lykkedes at udsende 12 gange, 654 sider er det blevet til. Det er i meget høj grad sket, fordi medlemmer har bidraget med artikler om dette eller hint. I redaktionen har vi dog hørt kritik i krogene, men man bør huske, at Veteran Tidende ikke skal sælges i kiosker i konkurrence med andre motortidsskrifter. Det er et klubblad vi udgiver, og det er i høj grad medlemmerne der bestemmer indholdet. Men vi modtager meget gerne artikler om dansk bilhistorie.

I administrationen har vi i april fået ny medarbejder, hvis primære opgave er bogholderiet. Vi har et fantastisk godt team i Mette og Lone, de supplerer hinanden godt, og får noget fra hånden. Opgaverne er mange artige, f.eks. fremstilling af rallyplader, forsikrings begæringer, skilte til biblioteket, holde check på annoncer og indbydelser der skal i bladet, ajourføring af medlemsdatabasen og meget meget mere.

Fredericiamessen, som Fredericia folkene så flot står for, med opsætning og nedtagning, samt at finde de køretøjer der skal med på messen, var som alle forgående år, fantastisk godt besøgt, både forår og efterår. Det er ”stedet” hvor alle medlemmer samles og får lidt friskbrygget kaffe og en god sludder med andre. Også her vil jeg benytte chancen til at sige tusind tak til de altid trofaste hjælpere. Både dem der klarer det fysiske og dem der brygger kaffe og bager kager.

I Herning, til messerne deroppe, har klubben også et fast lille team, der klarer alle paragrafferne, også en stor tak til jer.

På Græsted damptræf i pinsen, kom medlemmerne tidligere blot med deres biler, og havde ikke noget fast tilholdssted. Det er der blevet lavet om på de senere år, så nu kan alle mødes i DVK teltet og få kaffe og hyggesnakke, og man ved hvor man kan mødes med andre.

E-forsikringer, det forsikringsselskab vi arbejder sammen med, nu på 5. år, fungerer upåklageligt. Vi har tegnet 1.252 forsikringer. Fra vores tidligere samarbejdspartner, via Veteran Forsikrings Klubben - Runa har vi fået udbetalt en del af det beløb, som i sin tid blev holdt tilbage i en 3 årig periode, til uforudsete udgifter. Vi, VFK, føler dog stadig at vi har lidt til gode, så sagen er gået videre til advokat.

Tak til alle de mange medlemmer over hele landet, der yder en stor indsats. Klubben eksisterer kun for sine medlemmer og kun qua sine medlemmers engagement, og bestyrelsen nyder det og takker for det.

På bestyrelsens vegne
Dorte Stadil.



Citroën GS

En sjælden god blanding af kørekomfort og fremragende køresikkerhed

Tekst: Morten Dalgaard

Fotos: Citroën og Morten Dalgaard

Sådan formulerede Politiken Citroën GS i én sætning efter en overordentlig positiv anmeldelse i avisen den 10. marts 1974. I eftertiden blev GS en billig hverdagsbil med et blakket ry for derefter at blive helt glemt og kun meget få blev gemt. I VT 418 dukkede GSen så frem igen i en billedrække med hverdagsbiler fra 70erne, og det gav mig lyst til at fortælle lidt mere om den glemte bil med den gode kørekomfort og fremragende køresikkerhed. Overskriften i VT 418 var "Hverdagsbilerne der er blevet sjældne" – og et af billederne viser en Citroën GS Break. I 2008 lavede Danmarks statistik en opgørelse, der viste, at der var indregistreret præcis 7 GS og 7 GSA i Danmark. Siden 2008 er der importeret nogle stykker og nogle er blevet renoveret, så bestanden er let stigende. At GS, og dens efterfølger – GSA, er blevet så sjælden, kan jo undre, hvis GS-brochuren fra 1971 tages for pålydende: *"Citroën GS er i det hele taget en vogn, man kan have glæde af mange år frem i tiden! Som beskyttelse mod rust og tæring bliver alle karrosseridele elektrolytisk behandlet inden lakeringen og denne proces suppleres yderligere med antirustbehandling af alle hulrum og vanger. Citroën GS er bygget til at holde længe!"* (GS brochure 1971). Sådan så eftertiden imidlertid ikke på vognen!

Projekt G – modellen mellem 2CV og DS

I starten af 60erne igangsatte Citroën nogle projekter, som skulle bane vejen for den nye mellem-model mellem de små 2-cylindrede A-modeller og DS. Citroën havde efter succesen med DS fået blod på tanden og var ikke bange for at eksperimentere. Der blev eksperimenteret med 2- og 4-cylindrede luftkølede boxere, wankelmotorer, torsionsaffjedring og hydropneumatik. Der blev lavet forskellige prototyper, og en model, der var meget lang, var model F. Den lignede så meget Renault 16, også med den store bagklap, at ryg-



terne svirrede om industrispionage. For at gøre ondt værre, havde Renault patenteret måden at svejse taget til dørrammerne – noget Citroën havde undladt at gøre for at eliminere al risiko for at blive kigget efter. I 1967 blev projekt F så helt skrinlagt, og GS-projektet blev sat i verden som projekt G. Budgettet var lille, men ambitionerne store og det havde i processen høj prioritet for motoren i den nye bil, at den skulle have en god gangkultur og være støjsvag.

Med GS startede konstruktørerne fra bunden, ideer fra de forskellige forstudier blev inddraget, men der blev brugt nogen væsentlige komponenter fra den eksisterende produktion. Metoden er i stor kontrast til moderne bilproduktion med fælles platforme og komponenter fra "hylden". Men selv dengang var det usædvanligt, at der hverken var genbrug af undervogn eller motor og drivlinje. Genbrugsdelene i GS begrænser sig til lidt kontakter, håndtag og lignende, der er taget fra A-modellerne og DS. Princippet i den hydrauliske undervogn er også hentet fra DS, og her er der et lille sammenfald af komponenter. Motor, gearkasse, undervogn er konstrueret til GS, og motoren er efterfølgende kun anvendt i Citroën Ami Super og Citroën Axel – men fandt





GS break med den lave og uhindrede læssehøjde. Tillige berømmet for sit regulære bagagerum uden indhak fra skærme eller støddæmpere.

også vej til BFG-motorcykler og wankelmotoren sågar til en helikopter. Boxermotoren er også brugt i et fly og var populær som generator og i forskellige redskaber i militæret. Motoren har tillige fundet anvendelse til opgradering af 2CV, f.eks havde de 2CV, der blev brugt i James Bond en 1220 kubik GS-motor.

Det endelige udseende

GS er designet af Robert Ophron der er også er manden bag Citroën SM og CX. Ophron ville gøre op med 60ernes udbredte brug af chromlister og pynt og gik imod strømmen med de utraditionelle store lygter, der ikke var runde som hos de fleste af konkurrenterne. Ophron tog et dristigt designfænomen op med GS - den bratte afbrudte hæk – Kammhækken, der skulle give en næsten lige så god luftmodstand bagtil som en egentlig dråbeform. Kammhækken er bl.a. medvirkende til at give GS en meget lav CW-værdi på ca 0,36, og endte i nogle GSA-versioner nede på 0,32.

Det var Citroëns excentriske og enerådende designer, Flaminio Bertoni, der hentede Robert Ophron fra Simca til Citroën. Det fortælles, at Bertoni i starten af 60erne er på besøg hos Simca. Den unge designer Robert Ophron, der ser op til den berømte Bertoni, får mulighed for at fremvise en mappe med designskitser. Bertoni skubber mappen på gul-



vet og bladrer distanceret i skitserne med sin stok. Hvis Bertoni besidder empati, så udnytter han også denne lejlighed til ikke at vise det og fortæller i direkte vendinger, at han finder tegningerne værdiløse, men siger alligevel til Ophron, at han finder ham interessant. Ophron forlader harmdirrende lokallet. Få uger senere modtager Ophron en ansættelseskontrakt fra Citroën, som han ender med at skrive under. Allerede i 1962 tiltræder Robert Ophron som designchef hos Citroën. I 1964 dør Bertoni og det bliver Ophrons opgave at revidere Bertonis berømte DS-design. Ophron tegner et af verdenshistoriens bedste facelifts, hvor de berømte drejeforlygter introduceres. Efter Citroëns konkurs i 1974, og efterfølgende overtagelse af Peugeot, var der ikke længere plads til Robert Ophron og han fik ansættelse hos Renault hvor han bl.a. stod





for designet af Renault Fuego, Renault 9/11 og Renault 25. Robert Ophron lever i øvrigt endnu og blev i 1999 nomineret som en af århundredets 25 bedste billedesignere.

GS blev introduceret på Parisersalonen i oktober 1970. I sensommeren 1976 fik bilen et facelift, hvor de ”blyndfattede” baglygter og kyklopøjet, eller badevægtspeedometeret, som det populært blev kaldt, forsvandt. I 1979 kom det andet facelift, der indbefattede et navneskift fra GS til GSA. En GSA kendes bla. på plastikkofangerne, den store bagklap og – satellitterne ved siden af rattet der erstatter de traditionelle stilke til lys og viskere. GSA fik badevægtspeedometeret tilbage, endda også som omdrejningstæller i de bedst udstyrede modeller. Produktionen af GSA i Spanien og Frankrig fortsatte til 1986, men i Indonesien er den lavet op til i hvert

GS 1973, GSA Service 1985, GS 1974 og GSA 1983.



fald 1991. På stumperne af den indonesiske produktion er nogle hundrede samlet af entusiaster siden 1991 – den sidste dokumenterede i 2003!

Nogle kilder siger, at GS ikke står for noget, CX er til eksempel luftmodstandskoefficient på fransk. Jeg har dog ubekræftet hørt, at GS skulle stå fra Grande Série – den store serie. Altså den bil der for alvor skulle sælge Citroëner, eller måske bare den der var større end A-modellerne?

Citroën GS – en køredynamik uden lige – både i 1970 og i dag

Når snakken falder på GS, høres det ikke sjældent fra tidligere ejere, at det er den bedste bil, de nogensinde har haft. Ikke nødvendigvis den nemmeste eller billigste. Ofte har de også haft et par stykker af dem, lige som f.eks. motorjournalisten fra Bilen Motor og Sport – Rogers Søgård.

For at vide hvilken tid bilen blev introduceret i, så lad os stole tilbage til salig Mogens H. Damkiers beskrivelse af GS: ”Midt i en strøm af automobiltekniske tilbageskridt kommer Citroën med et lyspunkt i form af en virkelig avanceret mellemklassemodel” (Skandinavisk Motor Journal 9/1970). Videre skriver Damkier om GSens fantastiske egenskaber: ”Støjniveauet er lavt, og ved 120 km/t spinder motoren nærmest som en turbine, og ved denne marchhastighed befinder vognen og dens kører sig fortrinligt, men det mest bemærkelsesværdige er affjedringskomforten og sporsikkerheden på ujævn vej – det er her, man mærker den gode automobilteknik”. Hvor mange mellemklassebiler, endsige biler med 1015 kubik, ville man rose ved 120 km/t i 1970? På Jyllandsringen bemærker Damkier, at den klarer dobbelt undvigemanøvre med en indgangshastighed på 90 km/t og udgang på 95 km/t – hvad kun få vogne dengang kunne klare, og slet ikke med denne stabilitet. Desværre kunne han slet ikke nå op på mere end 90 km/t før svinget, så bilens potentiale kunne ikke udforskes til fulde. Damkier slutter da også, foruden ankepunkterne som der også var nogle af, med at skrive at bilen er usædvanlig stabil, både retningsstabil, sidevindsstabil og sporsikker – hvilket er en sjældenhed at finde i samme vogn.



På GS, CX og DS er øverste og nederste bærekugle monteret lige nøjagtig i hjulets centrum i lige linie, hvilket bevirker at bilen vil fortsætte ligeud, selv hvis et af fordækkene eksploderer.

Ved introduktionen var ankerne den lille motor, fordi bilen havde potentiale til meget mere og så bremserne. De var svære at dosere, da de kun krævede et meget lille pedaltryk. I dag roses netop GS sjovt nok for sine fine bremser – måske fordi andre biler med ca. 40 års forsinkelse har servoforstærkning og et pedaltryk der svarer til GSens? De forreste bremseskiver sidder helt inde ved gearkassen, og medvirker til lavere uaffjedret vægt. En anden årsag til den gode retningsstabilitet, er de for den tid store hjul. 15 tommer – hvor normen for konkurrenterne var 12 eller 13 tommer. Politiken bemærkede i en test fra 1974 at den ”ligger pokkers godt på vejen og kan køres i stormende sidevind med to fingre på rattet.”

Den støjfri kørsel i GS er ikke et resultat af udbredt støjdæmpning, men et udslag af nogle andre gennemtænkte detaljer. Der er tandremme i stedet for kæde, kølerblæseren er asymmetrisk udformet og giver derfor mindre støj (tænk f.eks på lyden af en Volvo 240 der også har blæseren siddende direkte på krumtapakslen), udstødningsmanifoldene ligger fremme under vognen, og ikke direkte ind mod kabinen. Topstykker og forbrændingskamre blev optimeret for lydsvag kørsel, selvom det havde en negativ indvirkning på forbruget. Sidst, men ikke mindst, så ligger motoren foran forakslen, og dermed lidt længere væk fra passagererne. Jeg havde engang nogle kollegaer med hjem fra Jylland i bilen, og de bemærkede, at der ved motorvejshastighed ikke var meget motorstøj – jeg måtte så forklare, at det man kunne høre slet ikke var motoren, men et leje i gearkassen der stod for udskiftning.

Hydraulik og god vægt foran gør dette muligt. Og den kan sagtens køre sådan, også slalom.

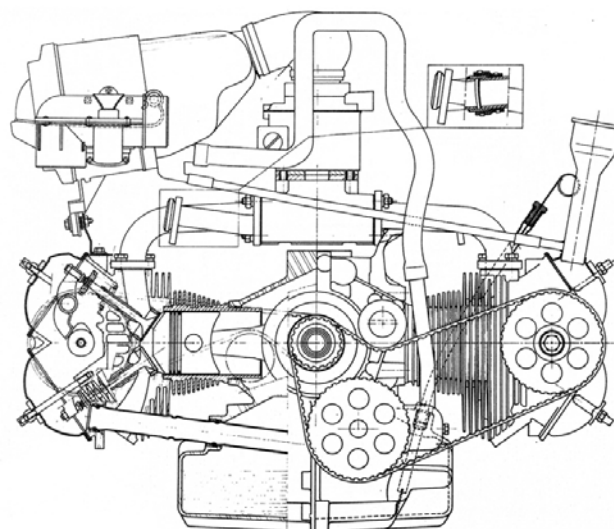

Tværsnit af GS-boxeren med de to overliggende knastaksler.

Teknik

En GS er udstyret med en firecylindret, luftkølet boksermotor. Motoren har to overliggende knastaksler, trukket af tandremme. Forhjulstræk, tandstangsstyring og skivebremser på alle fire hjul. Hydropneumatisk affjedring, direkte arvet fra Citroën DS. Når bilen blev luftkølet, var det ikke så meget af hensyn til vedligeholdelse, selvom det også blev brugt i markedsføringen. Det var først og fremmest for at spare vægt. Sammen med aluminiumstopstykkerne mente Citroën, at der var sparet ca. 60 kilo vægt på den konstruktion i forhold til en traditionel firecylindret vandkølet rækkemotor. Bilen debuterede i en 1015 kubik-udgave med 55 heste. Siden kom 1220-maskinen til i 1972, og det blev endvidere til en 1129 kubik og en 1299 kubik. Med GSA blev det muligt at få en femtrins gearkasse. Når motorerne ikke var større, skyldes det de daværende franske beskatningsregler hvor en ganske lille kubikforøgelse, førte til fordobling af beskatning.





GS Birotor, 1974. Citroën tilbagekaldte modellen og tilbød en god pris for bilerne i 1977, fordi de ikke længere ønskede at opretholde reservedelsforsyningen til den komplicerede wankelmotor. Foto fra 2006 af én af dengang to Birotor i Danmark, i dag er begge desværre eksporteret. Denne er havnet i Australien.

gen. Der fandtes dog tuningskit så maskinerne kunne bores til 1600 kubik. Derudover blev der produceret 847 eksemplarer af GS-Birotor i årene 73-75 med en dobbeltkammeret Wankelmotor som ydede 107 hk – men det er en helt anden historie.

Om at reparere på en GS

GS er konstrueret af ingeniører, der ikke spekulerede meget over, hvordan andre biler var sat sammen, eller hvordan de nemmest kunne repareres. Den blev konstrueret med henblik på at skabe køreglæde, og der måtte gerne være helt nye løsninger. Det fortælles, at mekanikere på uautoriserede værksteder huggede om ikke at lave GSerne, der kom ind.

Meget er vanskeligt at komme til, men der er nogle få og geniale undtagelser – og så er der nogle problemer, der helt er undgået qua den hydrauliske affjedring og den luftkølede motor, der er lidt af en genistreg i en gammel bil – der er simpelthen en masse usikkerheder omkring kølertæthed,

kølervæske- og slanger der fra starten er elimineret. Det geniale først – med de forreste bremseskiver inde ved gearkassen, så kalibrerne sidder midt i motorrummet, nærmest oven på gearkassen, kan de serviceres uden at fjerne hjulene og på ganske kort tid – bremseklodser kan fjernes på under 30 sekunder. Ulempen er bremsestøv over hele motorrummet... Er hydraulikrørene skiftet og fri for rust, så virker affjedringen og bremserne meget robust, og da LHM i modsætning til almindelig bremsevæske ikke optager vand, er der ikke de store problemer med kondens i bremsevæsken. Derimod er hele opbygningen i motorrummet kompliceret. Selve måden motoren og omkringliggende aggregater er smidt ned i motorrummet, giver ikke mange chancer til novicen. Generatoren er meget nem at fjerne – men generatorremmen kræver normalvis en luftnøgle eller udpræget akrobatik. Udskiftning af tandremme kræver komplet demontering af hele fronten. Udskiftning af afgangsrør kræver at motoren bliver løftet. Starteren er placeret så den er godt sikret mod tyveri, og anden utilsigtet demontering - den kan lige præcis ikke fjernes uden at afmontere indsugningen. En tidligere Citroën-mekaniker fortæller, at han elskede at lave stort service på en GS. Der var så mange ting, der skulle laves, at bilen vitterlig kørte meget bedre, når den blev afleveret tilbage



GS og GSA – begge danske fra ny.



I et reklamefremstød i 1971 dekorerede Citroën en håndfuld GS med flag – temaet var; GS nedbryder alle grænser. Denne er en meget tro tysk replica lavet til GS' 40 års jubilæum i 2010.



Det berømte, og i dag eftertragtede, badevægtspeedometer. Baggrundsfarven skifter efter hvilket gear man skal køre i. De røde tal for oven angiver bremselængder.



til kunden – ifølge med en velvoksen fakturering, forstås. Jeg har også hørt fra tidligere forhandlere, at de nye biler blev pletmalet i udstillingslokalerne for begyndende rust.....

Det kan måske undre, men internationale tests i 70erne nåede både at kalde den godt beskyttet mod rust og billig at reparere på. Midt i 70erne blev der lavet en sammenligning mellem forskellige populære biler på hvor dyre de var at reparere, og GS ligger meget gunstigt. Sammenligningen er mellem hyppigt anvendte sliddele, og GS lever højt på manglende udgifter til bla. støddæmpere og køler! At der i stedet kan tilkomme andre udgifter, falder udenfor sammenligningens præmisser.

Når GS alt for hurtigt er blevet en sjældenhed, skyldes det ikke kun, at den rustede, det var en udfordring for adskillige 70er-konstruktioner. Men GS har dobbeltbund, der gør den ekstra følsom overfor det nordiske klima. Blev rusten i karrosseriet ikke dens endeligt, det kunne i nogen grad holdes nede med en tidlig og vedholdende rustbeskyttelse, kunne

nogle rustne hydraulikrør eller et massivt oliespild der krævede ompakning af motoren måske tage den sidste rest af tålmodighed for den plagede brugtbilsejer? Allerede i samtiden var det en udbredt opfattelse, at bilen ikke var helt færdig, da den kom på gaden. Det ses også i det faktum, at rigtig mange dele er ændret i de første år – bremses, karburator, drivakslar, benzintilførsel og el-system, mv. Faktisk så meget, at man kunne rekvirere en liste hos Automobiles Citroën i 1974 med nogle af alle de ting, der var forbedret i de første år. Med til historien hører dog også, at modellen i hele sin levetid fik foretaget utallige småforbedringer der alt sammen var med til at sikre, at modellen aldrig kom til at virke forældet.

Nok om GS i denne omgang. Senere kommer historien om min egen GS, der har kørt i Danmark altid. Mere om Citroën GS og de kørende i Danmark på gs-gsa.dk Hvis du har kommentarer eller særlig viden om Citroën GS, hører jeg gerne mere på morten@gs-gsa.dk



Bevaring af dansk bilhistorie

Forslaget om støtte fra klubben til en film om Skaftø Rasmussen er et fortrinligt forslag, som ligger indenfor klubbens formål. Da der i februar blev solgt et stykke dansk bilhistorie – på auktion i Paris, fik jeg den tanke, at klubben bør sikre dansk bilhistorie i højere grad end den gør. En ting er, at vi har en række private ejere som passer, plejer og fremviser de køretøjer der sås på vejene i gamle dage; men de er også handelsobjekter. Af de fem danskejede biler, Bonhams havde under hammeren var én faktisk en vogn som altid havde været her i landet: Rolls-Royce Silver Ghost chassis 32SG. I 1930 fik den et nyt dansk karosseri påsat. Og senere en Holbæk limousetetop.

I 1958 eller '59 forærede Leo Jensen den ombyggede vogn til DVK.

Dengang i klubbens barndom tog man bevaringsspørgsmålet alvorligt: Klubben havde adskillige klubvogne. Rollsen var den 5te. Klubvogn nr. 1 er Swiften, som stadig tilhører os. Nr. 2 og 3 er Szawe og Dürkopp begge fra 1922 og begge overdraget til Teknisk Museum. Szawe er udstillet, Dürkopp er formentlig på magasin. Alle disse biler har 100% dansk historie. Den 4de er en 4½ liters Bentley; den var også en foræring (i bytte for livsvarigt medlemskab). Den er lige-

som Rollsen blevet restaureret af Poul Sachmann og tilhører nu Jørgen Strøjer. Senere har vi haft en Bedford fra KKKA – Københavns Kommunes Kørsels Afdeling og en 1960er Morris Oxford eller Austin Cambridge; måske også andre, som erindringen har slettet. Klubben har altså gjort sit for at passe på den danske vognpark. Det er fint, at klubben, når der er en køber til at løfte arven videre, sælger klubvogne. MEN det er forbløffende, at der ikke i den forbindelse lægges et eksportforbud på køretøjet. Nu er den danskejede Silver Ghost solgt til udlandet. Og efter troværdigt forlydende til en samler, som tænker den anvendt som reservedele. Det gør ondt i den danske motorhistoriske følelse. Et lille plaster er, at 1930 touring-karossen fra Dansk Karosseri Fabrik heldigvis ses jævnlige – nu på et Phantom 2 chassis.

Klubben bør, som den gjorde for et halvt århundrede siden, sikre den danske motorarv gennem køb af klenodier. Nu er vi tilmed så velstående, at det er meget lettere end tidligere, hvor det var afhængigt af gaver og en helhjertet formands mellemkomst. Der skal ikke kun investeres i fast ejendom.

Peter Bering 46



1922 Silver Ghost 32SG med 1930-hjul og ditto dansk karosseri og limousetetop da den var i brug endnu (Klubarkivet).

Hjertestop

Der banker et godt hjerte bag forslaget om anskaffelse af hjertestartere - det hersker der ikke tvivl om. Men det er at skyde efter noget der er mindre end et dun på en gråspurv og rammer meget ved siden af. En blodprop i hjertet rammer omkring 12.000 danskere årligt. Det er altså 0,25 % af befolkningen. Med det besøgstal vi har på et mødested som Engelholm, har altså vi 0,0000006 % risiko for at få et tilfælde, hvis vi vel at mærke mødes hver dag. Imidlertid mødes vi kun 10-12 gange årligt, hvilket reducerer risikoen til 1,6 milliardendedel. Det skal klubben simpelthen ikke bruge penge på.

Peter Bering



Kommentarer til tidligere numre

Bemærkning til Veteran Tidende nr. 452, side 22. H C Hansen fik sin ZIM som personlig gave fra Rusland. Da han ikke mere var Statsminister, blev bilen hensat i en garage hos Post og Telegrafvæsenet (Den tekniske tjeneste) da det var en personlig gave ville man ikke lade andre køre i den. Omkring 1960 - 1962 blev der sat en af P&T's mekanikere (der vist nok hed Naumuf) til at skære bilerne i småstykker, så ingen kunne bruge dem. Alle ministerbiler m.m. blev indkøbt af P&T og serviceret på deres værksted, nogle af chaufførerne var vist nok postchauffører. Den tekniske tjeneste lå på Amager Fælledvej nr. 52, Amager

Oplysning fra DVK medlem.

Redaktionen kender navnet.



1950 Zim Soviet Limousine blev solgt 5. juni 2010 på R.M auction, fra The Pate Collection i USA. Prisen dengang blev 26.400\$ Info fra R.M's katalog.

This Zim limousine, with its design heavily influenced by various Buick and Cadillac design cues from the 1940s, is reported to have been a gift from Soviet Premier Nikita Khrushchev to Einar Gerhardsen, the Norwegian Prime Minister.

- Sig mig. Bliver du aldrig træt af at køre i den her?

- Nenej, nenej, nenej!





TN 32 97





Uden en tapper kone var det aldrig gået

Peter Højgaard er netop rundet de 75 år og fortæller om et langt liv med biler



Tekst og fotos: Michael Eisenberg

Vi møder Peter Højgaard Rasmussen og hans hustru Edel i den varmeste, vådeste og mindst solrige december i mands minde. Men lige netop på denne dag skinner solen lavt gennem en tynd dis og et fortryllende lys lægger sig over den lille have, hvor der bagerst er tre garager, som rummer tre ædle biler.

Peter Højgaard åbner den første og kan lige netop klemme sig ind bag rattet af en Lincoln Coupé fra 1924. Faktisk er det vel kun de manglende bageste døre, der gør, at det ikke er en Limousine. Der er langt fra denne bil til den næste Lincoln, en 1946-model 12 cylindret 5 liter L Coupe, som virkelig ligner en coupé. Det er en 1942-model, som Ford blot gav et andet kølergitter efter krigen. Smukt sandfarvet med rødt læderindtræk. I den tredje garage finder vi en Ford A Phaeton fra 1929. Alle bilerne er i mageløs stand.



Efter at den lave sol har givet os uventet gode fotomuligheder i haven, sætter vi os ind i verandastuen, og over en god kop kaffe serveret af Edel fortæller Peter om en anden Ford A, som satte det hele i gang.

”Jeg boede i Jylland som ung, og min far hjalp mig med at købe en Ford A. Jeg troede bare, det var en bil, men en fyr ved navn Jørgen Jacobsen fortalte, at jeg havde købt en veteranbil. Så blev jeg grebet af det, siger Peter Højgaard. Det var i 1958. Grebet blev Peter også af Edel, som han giftede sig med ung. Hun har fulgt ham og hans biler lige siden.

”Ford A er den mest teknisk venlige bil, man kan arbejde med. Edel og jeg var på bryllupsrejse i tre uger i sådan en,” fortæller Peter.

Han læste til maskinmester med udgangspunkt i Odder og Horsens. Peter havde hørt, at DVK var en hovskisnovskikklub, men det passede ikke. Dog var man De's og på efternavn. Peters optagelsesbrev er skrevet af højesteretssagfører Neel til maskinarbejderlærling Højgaard Rasmussen.

I DVK mødte han Vagn Jensen, den anden formand i DVK, og Vagn og

Peter arrangerede motorløb i Juelsminde i 1964/65erne. Københavnerne kom over i Rolls Roycebiler og deltog, husker Peter. Klubmøderne fandt sted forskellige steder, blandt andet på et konditori i Horsens og Motel Lacour i Aarhus.

Efter Ford A fulgte en Ford T, og Peter og Edel flyttede til Espergærde og fik en dreng, der bor i udlandet og arbejder med IT, og tre piger, der alle bor i nærheden af far og mor. DVK havde dengang mødelokale i Nivå. Peter kom til DSB Færgefart som maskinmester og sejlede på mange ruter.

Sin Ford A Convertible har Peter haft i otte år. Den købte han og Edel, fordi de havde haft en i 12 år, da de var unge. Sin Lincoln model 46 så han på en udstilling i Ballerup på cykelbanen for fem år siden. Han lokkede Edel med og nærmede sig den forsigtigt. Til slut måtte han så vise hende den, og hun godkendte den, og den blev købt. Den anden Lincoln fra 1924, samt en pose penge, byttede han for en Horch 830, som han havde haft i adskilt stand i mange år i en garage.

”For nogle år siden begyndte jeg at komme på biblioteket i Nærum. Her er al den billitteratur, man kan ønske



sig: Værkstedsmaterialer med mere. Jeg fandt en manual til overgear og karburator til min ene Lincoln og 19 instruktionsbøger til Lincolnmodeller fra 1924-42,” fortæller Peter, der er seniorforsker sammen med Jan Bechmann. De har hver deres forskellige emner, de forsker i. Peter er interesseret i vinterløb i Sverige i perioden 1905-14.

”De kørte race fra Stockholm til Helsingborg og retur, de brugte snekæder og havde skovle med, og du kan se på billederne, hvor forfrosne de ser ud.”

”Jeg har været på tekniske biblioteker i Stockholm og München, men de kan ikke sammenlignes med vores,” vurderer Peter. ”Her må man røre ved alle bøger.”

Peter har haft biler spændende fra Ford V8 til Trabant og har i alt ejet måske 20 veteranbiler. ”Am Trabant klappert immer etwas,” stod der i instruktionsbogen, men Peter kørte på arbejde i en i seks år.

Hvilken moderne bil ville Peter og Edel så gerne eje, hvis de kunne vælge frit fra alle hylder? Ethel får valget og tager en Golf. Måske ikke så mærkeligt, da der i forvejen står en Caddy på hvide plader i haven med to børnebagsæder. Der er børnebørn, der ofte skal have god transport.

”Jeg har en tapper kone,” slutter Peter Højgaard med et kærligt smil. ”Ellers var det aldrig gået.”

Edel smiler tilbage og er klar med frokosten.





Retromobile 2014



Årets tema var Maharaja biler. En elefant promoverede. Mindre kunne ikke gøre det.



Så kaldt "barn find" Facel II. Selv som ruin er den smuk. Der kræves bare lidt knofedt og penge. Mange penge.



Af Peter M. Larsen

Mange i Europa betragter Retromobile som årets sæsonstart. En velkommen afbrydelse i en ellers kold, mørk og trist februar måned.

I år forløb Retromobile fra den 5. til den 9., og man må sige at udstillingen kørte på fulde omdrejninger og fyrede på alle cylindre. Populariteten stiger og stiger, og i år havde man taget hal 1 i brug i Porte de Versailles udstillingsområdet. Det er den største af alle hallerne, og det betød, at der var mere plads på gangene og at mange af standene var rummeligere så man bedre kunne se bilerne. Det var også tiltrængt. Sidste

år kunne man hverken komme frem eller tilbage, og det er blevet noget bedre. Dog må jeg mavesurt bemærke at man stadig står og venter i halve timer for at få lov til at erhverve sig en tør baguette sandwich til opskruede priser. C'est la vie.

Mange som også tager til Technoclassica i Essen har iagttaget hvordan de store bilfabrikanter langsomt har overtaget hele haller hvor de desværre bruger et par af klassikerne fra gemmerne til skamløst at promovere de nye modeller de gerne vil sælge. I år fyldte de store Renault og Citroën stande en del mindre i det totale billede, og det var helt fint.

I forhold til Technoclassica er Retro-

mobile en lille udstilling – men hvad der ikke er i kvantitet er der til gengæld i kvalitet. Hvornår har man sidst set en B.N.C., som var en konkurrent til Amilcar i 20'erne? Mange af bilerne på standene er ikke restaurerede og det er forfriskende at se at flere og flere får lov til at bevare deres smukke patina. Årets tema var Maharaja-biler – promoveret af en elefant som blev trukket ned gennem gangene. Det var godt den ikke satte sig på en tilfældig Delage.

Igen i år var udstillingen en Aladdins hule for folk der som jeg samler på brochurer, billeder og gamle dokumenter. Undertegnede fandt en Hispano-Suiza ting som jeg har ledt efter i 20 år. Den kostede naturligvis spidsen af en rumraket, men intet andet sted kan man finde sådanne sjældenheder, selv i disse eBay og Google-tider. Og hvor finder man ellers et eksemplar af den lille brochure, som den franske Duesenberg importør trykte i 500 eksemplarer i 1930? Det klogeste er at begrænse tiden man bruger på at snuse rundt. Jo længere man bladrer, des mere finder man, og jo dyrere bliver det!

De internationale auktionshuse lugter blod i disse tider. I år havde amerikanske RM Auctions meldt deres ankomst på scenen. Derudover foranstaltede engelske Bonhams og franske Artcurial auktioner på hinanden efterfølgende aftener. Det var noget af en maratonforestilling – og der var så mange underlige biler at det hele flimrede. RM havde en del nyere biler, bl.a. Por-



Denne helt originale Alfa var en af de fascinerende Maharaja biler.



I alle hjørner gemmer sig sjældne juveler. Her en 1951 Ford Comète Monte Carlo bygget af Facel.



1948 Delahaye 135M cabriolet Malamaison af Pourtout. Hjerte, hvad vil du mere?



Den ægte vare. En vidunderlig 1954 Pegaso Z-102 cabriolet Saoutchik.



En hvid Bizzarrini GT5300 Strada. Forfriskende at ikke alt italiensk bliver smurt ind i rød maling.



En fantastisk Buccioli TAV30 replika med Saoutchik karrosseri bygget på et Cord L-29 chassis.



En meget elegant Phantom II med Barker karrosseri på Bonhams auktionen.

sche racerbiler, mens Bonhams auktionen, som foregik i det historiske Grand Palais, havde mange meget gamle og ekstremt sjældne biler. Jeg kan ikke mindes hvornår jeg sidst stod overfor en 1922 Metallurgique.

Artcurial auktionen alene omfattede 175 biler! – hvilket resulterede i en vis metaltræthed hen på aftenen, hvor et antal store og væsentlige biler ikke solgte på blokken. Rundt omkring på gangene blev der talt om, at der var for mange biler under hammeren i løbet af de tre dage og for mange auktioner i det hele taget. Det bliver interessant at se om vi kan begynde at se enden på de utrolige prisstigninger vi

har været vidne til i de senere år. Det er nok usandsynligt. Russiske storsamlere er nu på banen, og de har smag for de store klassikere fra 30'erne. Desværre forsvinder bilerne som kommer til Rusland ind i store hemmelige luftkonditionerede samlinger, så vi almindelige dødelige får dem aldrig at se igen.

Det lange af det korte er dog at Retromobile er en helt unik udstilling som hvert eneste år formår at overraske med de mest spændende, fascinerende og sjældne biler, store som små. Det er simpelthen verdens bedste undskyldning for at tilbringe en uge i Paris i februar.



Volvo 444

Den var ny da DVK blev stiftet

Pigen fra Hissingen, som blev en verdensstjerne (citater fra bogen om Volvo Personbiler fra 20'erne til 80'erne).

Volvo 444 var bilen, der mere end nogen anden bragte Volvo på verdenskortet som den svenske folkevogn, og skabte ry som en kvalitetsbil med god komfort.

I årene 1942/43 stod det klart for fabrikkens ledelse at efterspørgslen efter mindre personbiler ville være stor når krigen sluttede, og at andre fabrikker ville være et stykke tid om at få produktionen i gang igen. Man havde et godt hjemmemarked og eksportmulighederne ville være gode.

Som leder af det team der skulle udvikle efterkrigsmodellen, havde man det held at få Helmer Petterson tilbage fra

Ford Motor Co. I USA, hvor han bl. a. havde deltaget i udvikling af Ford V8 1942 modellen, som 444 ligner meget, blot i en mindre udgave.

Man besluttede hurtigt at den ny bil skulle være første Volvo med selv bærende stålkarosseri, med en 4 cylindret 4-taktmotor og baghjulstræk, som kunne rumme 4-5 passagerer. Den skulle være klar i 1944. Det var den også – stort set – , og den blev præsenteret i september 1944 på en biludstilling i Kungliga Tennishallen i Stockholm, hvor den vakte en kæmpe interesse.

Der blev skrevet kontrakter på 2300 til den meget favorable pris af 4800 svenske kroner, men på grund af vanskeligheder med materialeleverancer og underleverandører, blev bilerne først leveret til de tålmodige kunder ca. 3 år senere, men til den aftalte pris. Også selv om det betød et tab for fabrikken.

At resultatet var vellykket kan ikke diskuteres. Bilen var udviklet til de krævende svenske forhold og testet under de svenske klimaforhold, så den med de store 15" hjul kunne klare de sne- og isglatte veje. Den havde fra starten et varme- og ventilationsanlæg, der var meget bedre end de fleste andre europæiske bilers på den tid, og mange biler blev dengang leveret uden varmeanlæg, som man måtte anskaffe som ekstraudstyr.

444 kom til Danmark fra 1949, og blev

hurtigt meget populær. Den svenske folkevogn var meget benyttet af handelsrejsende og andre med større kørselsbehov.

Den 2-dørs 444 blev en meget stor succes for Volvo. Den gennemgik en række ret store ændringer gennem årene til den udgik af produktion i 1965. Den største ændring var i 1957, da 444 blev til 544 med stor for- og bagrude og fik 60 hk motor og ændrede bremses. Der kom også en stationcar til undervejs, men grundkonstruktionen var skabt med 444.

444 har frontmonteret motor og træk på baghjulene, stiv bagaksel og affjedring med skruefjedre, der har givet bilen gode og stabile køreegenskaber. For mange blev Volvo navnet næsten indbegrebet af kvalitet.

444 og 544 høstede også utallige sejre i væddeløb og rally rundt om i verden

Prøvekørslen.

Den prøvekørte bil Tilhører Tommy Jørgensen fra Præstø, der købte den i Jylland, hvor han gav en Renault 4CV i bytte. Byttet fra en lille bil til større som Volvo var forresten meget almindeligt i 1950'erne, og i år hvor DVK fylder 60 år går byttet ofte den modsatte vej.

Før vi startede prøveturen, kørte vi til Tommys gamle benzinstander, hvor literprisen på standen viste 41 øre !!





Volvo kendere vil bemærke at bilen har den store bagrude og baglygterne højt monteret på siden. Det kom først med 1955 modellen. Det er rigtigt, men 1955 modellen kom sent i 1954 og denne bil er indregistreret første gang i 1954, så vi bibeholder tema 1954 som er gennemgående for prøvekursler i år. Den maroonfarvede Volvo var allerede i fin stand da Tommy overtog den for 2 år siden. Det eneste der trængte til at udskiftes var indtrækket, men det klarede Tommys hustru Anette på bedste vis. Der blev indkøbt originalt stof, og nu fremstår bilen også meget flot indvendigt.

Som tidligere vejmand kender Tommy omegnen omkring Præstø, som sin egen bukselomme, og på de små snøede veje i det bakkede terræn er Volvoen i sit es. Den er med en 44 hk. motor ikke til hurtig motorvejskørsel, men herlig på de små veje. Den tre trins gearkasse har vel afstemte skifteintervaller, og en marchastighed på 85-90 km/t er ideel for bilen. Trækraften er fin og støjniveauet er forbavsende lavt. Bagtøjet giver en smule lyd, men det har altid været karakteristisk for Spicer fabrikatet til denne model, og det er ikke generende.

Snekke og sektor styretøjet er præcist, og de fire store tromlebremser virker fint. Der kræves et lidt hårdere pedalytryk til bremserne end på moderne biler, men det er noget man hurtigt vænner sig til.

DATA

Pris i 1954 kr. 14.816 med indkøbstilladelse kr. 21.764 på dollar-præmiering
Motor 4-cyl 4-takt udvikler 44 hk.
v/4000 o/min, vandkølet
El-anlæg 6 volt
Kobling tør enkeltplade
Gearkasse 3-trin, synkroniseret mellem 2. og 3.gear
Bremses Lockheeds hydraulisk, tromler på alle hjul-
Håndbremse, mekanisk på baghjul
Instrumenter: speedometer med trip-tæller, benzinmåler, varmemåler, olie-trykmåler og amperemeter
Vægt 1010 kg.
Ydeevne: 0-80 km/t ca. 18 sek. Topfart ca. 120 km/t
Forbrug ca. 11 km/l. tank 35 liter





Jaguar C - type (kaldes også XK 120-C) produceret fra 1951 - 1953

Classic Motor Show Birmingham 2013

Tekst og foto: John Bording Laursen

Den 15. november var vi 3 DVK medlemmer som tog en sviptur til Birmingham for at besøge The NEC, Birmingham efter devisen, ud med det tidlige morgenfly og hjem med det sene.

Udstillingscentret er Storbritanniens største med et areal på ca. 190.000 m². Det er en årlig begivenhed som typisk samler ca. 60.000 besøgende fra nær og fjern dog mest fra Storbritannien.

Der er ca. 1.500 biler udstillet, derudover diverse motorcykler og scootere og knallerter, så det er altså begrænsningens kunst det handler om.

På udstillingen kan man møde næste alle de engelske mærkeklubber og dem er der selvsagt mange af. Herudover er der et bredt udbud af stande med værker,

tøj, beklædning, bøger og blade, ja et sandt overflødhedshorn.

Man kan også møde/se "Wheeler Dealers" kendt fra tv-kanalen Discovery, og selveste Sir Stirling Moss er at træffe om lørdagen, ligesom der er auktion afholdt af det kendte auktionsfirma "Silverstone" med flotte og ikke mindst sjældne biler.

Det hører med til rejsebeskrivelsen at mine rejsefæller hhv. er Poul Jensen (kører naturligvis Jensen) og Willibald Farbmacher (Morris mv.) så vi må jo nærmest betegnes som en beskeden dansk delegation.

I år var der især fokus på Morris standen qua man kan fejre 100 års jubilæum, og Willibald mødte naturligvis gode bekendte på standen som var både stor, men ikke mindst flot opsat og der var mange fine biler at beundre.

Jensen standen virkede som vor base,

og den engelske venlighed som man møder, betager mig altid. Som Triumph TR6 kører var jeg lidt forbavset over prisniveauet på salgsvilerne, som var ret meget over de danske, men det skyldes nok at de specielt er glade for egne biler.

Indrømmet, jeg har også en Mazda MX5, og naturligvis besøgte jeg også deres stand og fik en god snak med folkene her. Den 9. februar kan man fejre 25 års jubilæum, men det er jo småting ift. Morris. Glemte lige at nævne at klubben "kun" har ca. 6.500 medlemmer i UK.

Sammenfattende, en god dag sammen med gode venner, og godt trætte i benene landede vi i KBH. kl. ca. 22,30. Mon ikke traditionen holdes i hævd, så vi igen i 2014 lægger vejen forbi denne spændende udstilling.

Ideen er hermed videregivet.



Stemmingsbillede fra Morris Register standen.



Der tales om gamle dage i Morris Register DK og UK, og snakken gik omkring møder rundt om i Europa



Stemmingsbillede fra værktøjsbod.



Triumph TR6 PI. Modellen blev produceret fra 1968 til 1975. Et smukt syn for os som synes om mekaniske indsprøjtnings systemer.



Skoda vandt 1. pladsen i 1962 for klassen op til 1.300 c.c.



Triumph Gloria 1936. Modellen blev bygget i perioden 1934 til 1937 og kunne leveres med hhv. en 4 og en 6 cylinder motor, og der var derfor også 2 chassis længder.



Railton 1935. Bilen startede som en Drop Head Coupe men blev ombygget for ca. 25 år siden til sin nuværende form. Virksomheden blev startet af Britten Noel Macklin som byggede biler fra 1933 til 1940. Navnet kommer fra Bil designeren Reid Railton som bl.a byggede hastighedsrekord bilen Campbell Napier Railton Blue Bird.



Morris Oxford fra marts 1913. Denne bil har til dato været i samme families ejerskab.



Jensen 1935, men den er bygget på et Morris 8 chassis.



Fiat 1100 S Mille Miglia, 1948, en skønhed som næppe kræver en større præsentation.



Og en dødsdrombane manglede der ej heller, tja jeg tænkte tilbage på 60'ernes omrejsende gøglermarkeder.

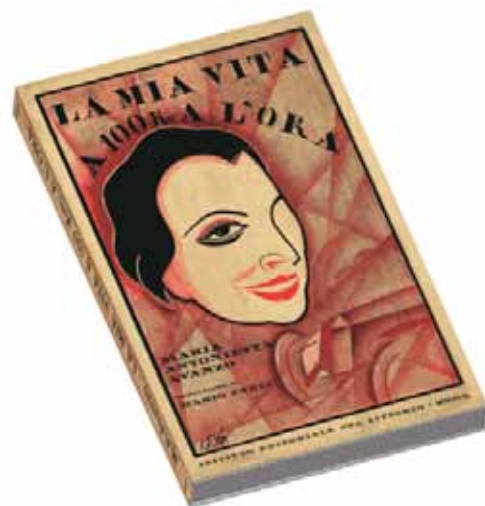
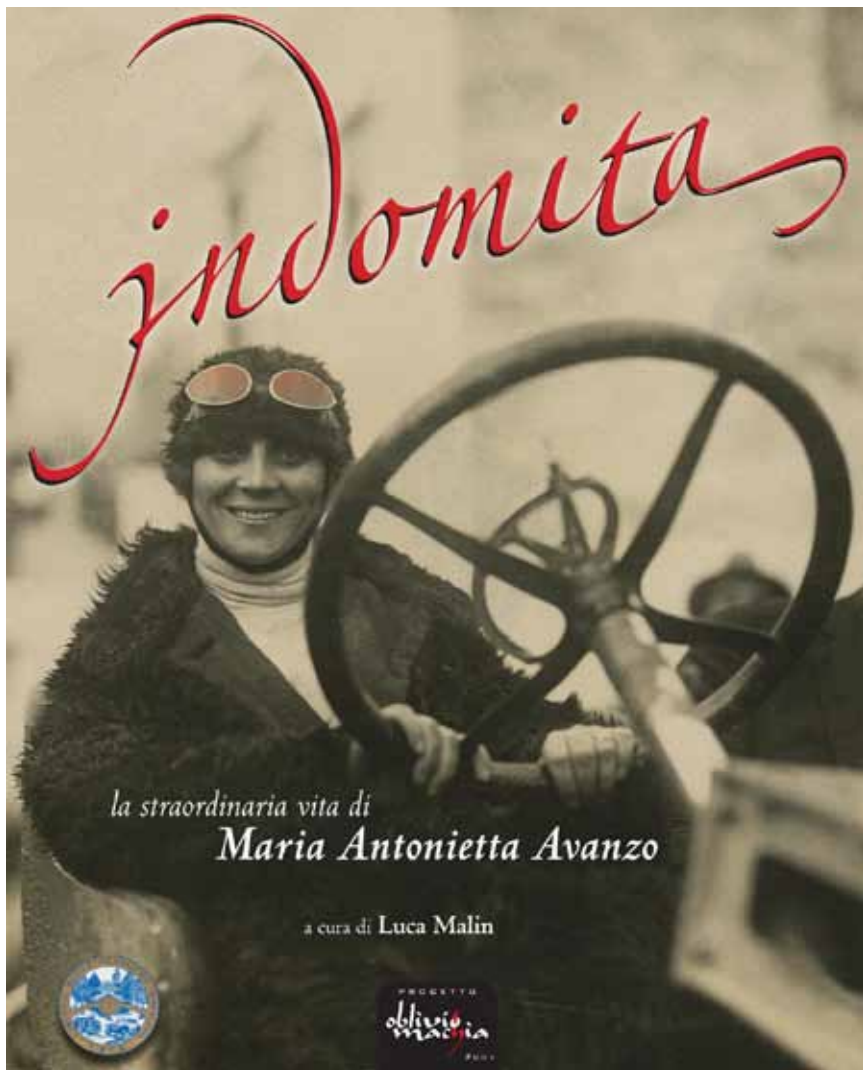

- hun var den første kvinde i verden og helt sikkert den første italienske kvinde der kørte på en australsk bane i Penrith i 1925

- hun var den første kvinde i verden der kørte på Indianapolis banen, hvor hun prøvede at kvalificere sig i 1932.

Ud over at have været en usædvanlig kører, levede hun et meget frit liv og var i kontakt med betydningsfulde personligheder fra kulturlivet mellem de to krige:

Lige fra d'Annunzio til Hemingway, og fra Modigliani til Roberto Rossellini. Særligt med denne sidstnævnte var forbindelsen meget specielt for så vidt som hun var hans tante: hendes søster Elettra havde giftet sig med Angiolo Giuseppe Rossellini. De fik børnene Renzo, Marcella og Roberto. Roberto blev senere den store filmmand som vi alle kender. Specielt af denne grund var Maria Antonietta ofte tilstede ved filmoptagelser indtil produktionen af PAISA i 1946. Nogle scener blev ligefrem optaget i Po-deltaet, mere nøjagtigt i Taglio di Po i Rovigo provinsen på hendes mands Eustachio's familiebesiddelser. Hendes søn Renzo, drejebogsforfatter og skuespiller, spillede karakteren Massimo i den fjerde episode der foregik i Firenze omkring Uffizierne. På denne måde så hun begyndelsen af den Neorealistske filmgenre indefra. Hun blev engageret i filmproduktion i slutningen af 40'erne i selskabet AVA FILM, et filmselskab der specialiserede sig i kortfilm og dokumentarfilm.

En af disse, som stadig eksisterer, kalder sig "Hønseskården" og handler på

INDOMITA / UKUELIG



Maria Antonietta Avanzo var ikke en elitekører som sådan.

Hun havde derimod interessante egenskaber såsom præcision og regelmæssighed og hun tålte modstand. Hun havde en fysisk styrke som gav hende fortrin ved lange distancer frem for de korte accelerationsprøver.

Hun havde ikke en Elisabeth Junek's eller en Helle Nice's talent, men er dog indehaver af nogle imponerende rekorder:

- hun var den første italienske kvinde der kørte et automobili løb i 1920

- hun var den første kvinde i verden der deltog som kører ved Targa Florio i 1920

- hun var den første kvinde i verden der vandt Gran Premio delle Dame - damernes første præmie - i 1921 ved Settimana di Brescia

Tekst 1.del: Luca Malin.

Oversættelse: Vibeke Hassager.

Tekst 2.del: JørgenLind

fotos: Luca Malin -copyright



en meget ironisk og sjov måde om de daglige begivenheder i en hønsegård.

Hun var en yderst næstekærlig og modig kvinde. Hun var frivillig ved fronten i alle de største konflikter, fra Første Verdenskrig til krigen i Albanien, fra Anden Verdenskrig til revolutionen i Ungarn og brugte sine store evner ved at være ambulancechauffør.

Som gammel levede hun med stor fred i sjælen og blev ofte bedt om at fortælle om sine oplevelser i motorsporten.

En sjov episode: en dag blev hun stoppet af en færdselsbetjent ved en af Roms indfaldsveje da hun kørte sin Giulietta Sprint med alt for stor hastighed, betjenten spurgte hvorfor hun kørte så stærkt og hun svarede: Når bilen kører 180 km/t så gør jeg det også !



Sådan fortæller Luca Malin i den meget korte version historien om den italienske baronesse Maria Antoinetta Avanzo's liv. Den 45-årige italiener Luca

Malin er uddannet grafisk designer på l'Istituto Europeo di Design di Milano, er newbie forfatter og driver et kommunikationsfirma i Rovigo, Italien.

Efter flere års research og arbejde har han netop udgivet bogen om baronesse Maria Antoinetta Avanzo med titlen Indomita (ukuelig).

Indomita er en del af et projekt om Baronessa Maria Antoinetta d'Avanzo, der også omfatter et genoptryk af den selvbiografi, som hun skrev i 1928, kaldet: La Mia vita a 100 km a l'ora (Mit liv med 100 km i timen). Denne bog er yderst sjælden i Italien, men Luca Malin har opnået tilladelse til genoptrykket, lige som han har fået copyright til alle de billeder, som baronessens søn har stillet til hans rådighed.

Gennem flere år har Luca og jeg udvekslet billeder, klip med omtaler og alt, hvad vi har kunnet finde, der havde noget med baronesse Maria Antoinetta Avanzo og Fanø Motorløbet 1921 at gøre. Det er da også blevet til et lille kapitel i bogen og har gjort det muligt for mig at sammenfatte nedenstående om hende og hendes karriere.

Maria Antonietta d'Avanzo, født Bellan, d. 5. feb. 1889 i Contarina Veneta



"Jeg glæder mig mest til kurverne, den vilde hvirvel i et sving, hvor bil og fører svæver på centrifugalkraften, på randen af døden, på grænsen af det mulige", sagde baronessen engang i et interview, og det passer præcist som tekst til dette billede fra løbet.

(RO), Italien. Allerede som teenager var Maria Antonietta Bellan kendt for at køre med høj hastighed i sin fars De Dion Bouton 1-cyl. cyclecar gennem de smalle gader i de små landsbyer i provinsen Rovigo, hvor hun var født og opvokset.

Hun blev gift med den store landholder Barone Eustachio d'Avanzo og flyttede til Rom, hvor hun boede næsten resten af sit liv.

"Donna Maria d'Avanzo", som hun også kaldtes, begyndte sin karriere som racerfører i 1918 i sin mands SPA

35/50 Sport, med hvilken hun vandt sin klasse i 1919 Giro del Lazio løbet. Dermed blev hun en af verdens tidligste kvindelige racerførere, der kunne følge trit med mændene. Fra 1920 deltog hun med en vis succes i de store løb som Mille Miglia og i 1921 i Targa Florio Garda, og her ses hun i aktion i sin Ansaldo CS under det 1. Giro Del Garda d. 22. maj 1921. Kammerater på Ansaldo-holdet var Corrado Lotti og den senere så berømte mesterfører Tazio Nuvolari, som dengang var juniorfører.



I september 1921 skrev hun baronessens historie ved at vinde samlet 3. plads og tillige Ladies Cup i Settimana Di Brescia (Brescia ugen) fra d. 4-11. september og Chilometro Lanciato d. 7. september i en fabriks-Alfa Romeo 20/30.



Baronessa Avanzo lige før Mille Miglia d. 13.-14. april 1929, i Alfa Romeo 6C 1750 SS Spider Zagato med co-driver; Alfa Romeo testkører Carlo Bruno, men et stempel brød sammen efter 30 km's race.

Med hjælp af racerkøreren Antonio Ascari købte hun senere i 1921 en Packard Twin Six af Eugenio Silvani. Bilen havde tilhørt den italiensk-amerikanske kører Ralph de Palma, vinder af Indianapolis 500 i 1915. Med denne bil deltog baronessen i Fanø Motorløbet i juni 1921 under arrangørernes, publikums og ikke mindst pressens store bevågenhed, men desværre uden succes: Bilen var ramt af flere tekniske problemer. Tilbage i Italien blev den skiftet ud med en rød Fiat, og Antonio Ascari købte derefter Packard'en og fik den gjort i stand.

Maria Antoinetta Avanzo fortsatte som kører i Alfa Romeo's trup i 1922, og efter 2 år var hun igen tilbage i Targa Florio løbet i en Alfa Romeo 20-30 ES, hvor hun bl.a. var holdkammerat med en vis Enzo Ferrari. Der fortælles en drabelig historie om, at Enzo Ferrari under træningen hemmeligt ombyttede en defekt karburator fra sin Alfa Romeo med en intakt på hendes bil. Hun blev meget vred og ville have den tilbage før starten. Imidlertid gennemførte hverken Ferraris eller Avanzos Alfa Romeo løbet, og der gik der rygter om, at baronessens ære blev "forsvaret" af

en gruppe af sicilianske tilskuere, som kastede sten foran Ferraris bil - og han mødte uheldigvis - tilfældigvis? - en hel fåreflok på banen!

Donna Maria d'Avanzo tilbragte derefter mere end to år i Australien, hvor hun boede på en landejendom nær Sydney. Under opholdet i Australien deltog hun i en Essex Four i et match race på Penrith Speedwaybanen i februar 1925. Da hun kom tilbage i Europa, genoptog hun racerkørslen, nu i en Mercedes i løbet Coppa della Perugina 1926, hvor hun sluttede som nr. 3 i sin klasse. Hun blev den første kvinde, der kørte Mille Miglia fire gange i årene mellem 1928 og 1932. I 1928 delte hun en Chrysler "Serie 72" med Manuel de Teffé, søn af den brasilianske ambassadør i Rom, men en mekanisk fejl tvang parret til at trække sig tilbage.

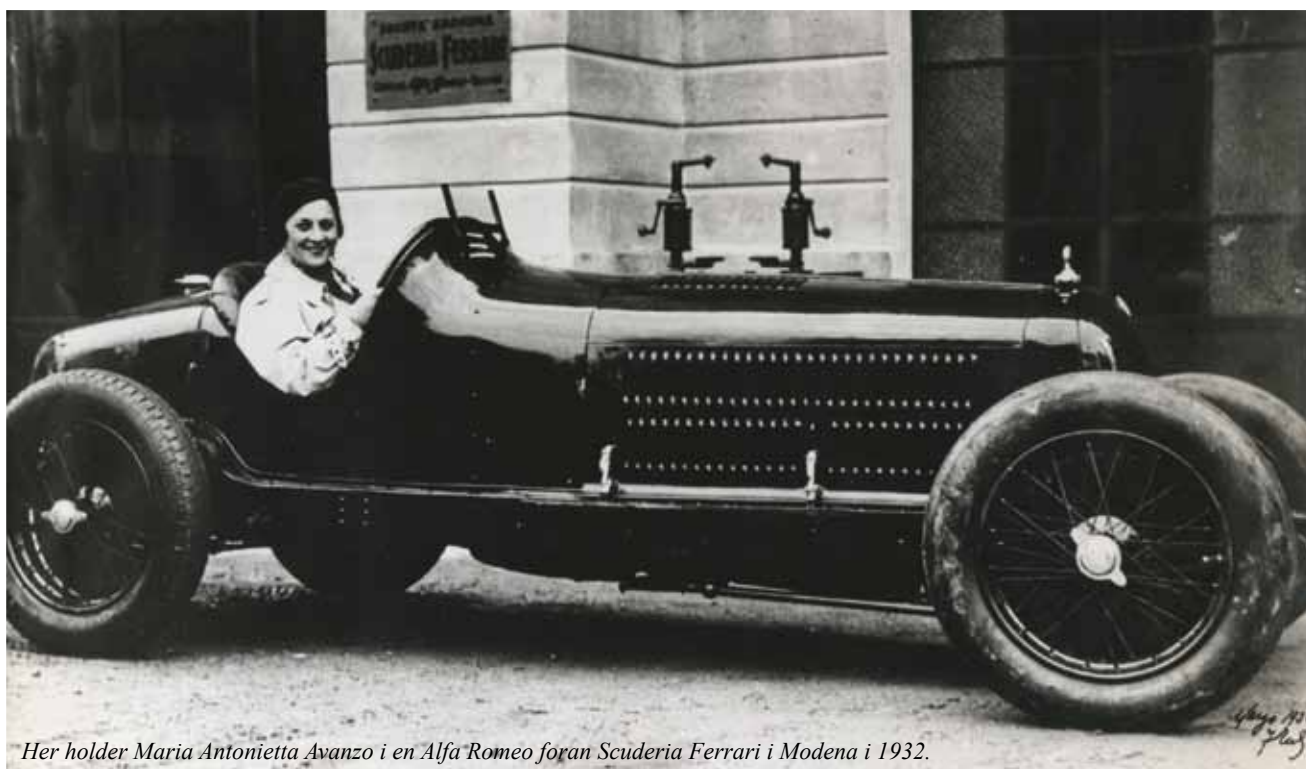

Her holder Maria Antonietta Avanzo i en Alfa Romeo foran Scuderia Ferrari i Modena i 1932.



I 1931 kørte hun igen Mille Miglia, denne gang sammen med Carlo Castelbarco i en Bugatti T43, men de gennemførte ikke løbet. Endelig delte hun i 1932 en Scuderia Ferrari-tilmeldt Alfa Romeo 6C 1750 GS spider Touring sammen med Francesco Severi, men de udgik undervejs i løbet. Desuden havde hun kørt sig til en samlet 3. plads i Coppa Pierazzi i 1931 og tog endnu en 3. plads i Grosseto-Scansano hillclimb-løbet samme år i en Alfa Romeo 6C 1750SS efter en Bugatti og en anden Alfa Romeo.

Da Ralph De Palma var på en rejse i Italien, kom han i kontakt med baronesse Maria Antonietta Avanzo, og der opbyggedes et stærkt venskab. Hun blev inviteret over til USA for at teste hans Miller Special på Indianapolis 500 til trods for, at Indy-reglerne forbød kvinder at køre der. I en alder af 43 år krydsede Avanzo Atlanterhavet i 1932 og fik en særlig tilladelse til at køre nogle demonstrationsomgange. Hun kæmpede hårdt med bilen, men havde ikke håndteret en stor amerikansk racer i årevis, og fandt så ud af, at hun ikke kørte hurtigt nok.

Derefter begyndte hun at gear sin motorsportskarriere ned, men i en alder af 50 år, blev Maria Antonietta Avanzo igen involveret i racing. Hun var anmeldt i 1938 Targa i en Stanguellini Fiat 1500, men gennemførte ikke løbet. 26. marts 1939 deltog hun i Mille Miglia Africana, også kendt som Tobruck-Tripoli eller "Litoranea Libica", der kørtes i Libyen i stedet for det klassiske Mille Miglia, som var suspenderet i Italien efter ulykker i 1938, der kostede elleve tilskuere livet. Hun blev nr. 6. i 1100 cc-klassen, foran en anden kvindelig italiensk kører, Lia Comirato Dumas. Dette siges at have været baronesse Avanzo sidste race. I 1940 var "M. A. Avanzo" opført som deltager i "Gran Premio di Brescia delle Mille Miglia" i en Fiat 1100 sammen med Angelo Della Cella, men der er intet sikkert bevis på at hun virkelig kørte denne bil.

Maria Antonietta var forbløffende foretagsom hele sit liv. Hun betegnedes som en glad mor, en social personlighed, en dygtig journalist og forfatter og en stor



Indomita
la straordinaria vita di
Maria Antonietta Avanzo

PER INFORMAZIONI:
www.malincommunication.com/oblivio.asp
luca.malin@fastwebnet.it
cell. 339-8030010

ETTO CM 24x30, PAG. 336.
RILEGATURA BROSSURA CUCITA FILO REFE.
COPERTINA IN QUADRICROMIA SU CARTA
PATINATA OPACA DA 350 GR. E PLASTIFICATA
OPACA CON RISVOLTI. INTERNO IN
QUADRICROMIA SU CARTA PATINATA OPACA
DA 150 GR. PESO COMPLESSIVO: KG 1,950

fortaler for kvindelige køere - både på banen og på offentlige veje. Derfor opnåede hun en stor og ægte popularitet i Italien.. Tidlige italienske feminister betragtede hende som en heltinde, også det fascistiske regime så hende som en fremtrædende figur på den nationale sportslige scene. Hun døde i 1977.

Indomita er et fantastisk værk i format 24 x 30 cm på 336 sider. Kan man ikke umiddelbart læse italiensk, så kan man glæde sig over mere end 200 illustrationer, som hjælper med til at forstå historien.

Prisen for 1 bog er 40,00 € + porto 18 € for 1 bog, 21,00 € for 2 bøger.

Bogen kan fås ved på den ene eller den anden måde at henvende sig til:

Luca Malin

MALIN COMMUNICATION
c.so del Popolo 427
45100 ROVIGO
www.malincommunication.com
E-mail: luca.malin@alice.it
tel. 339 8030010
Skype: lucamalin

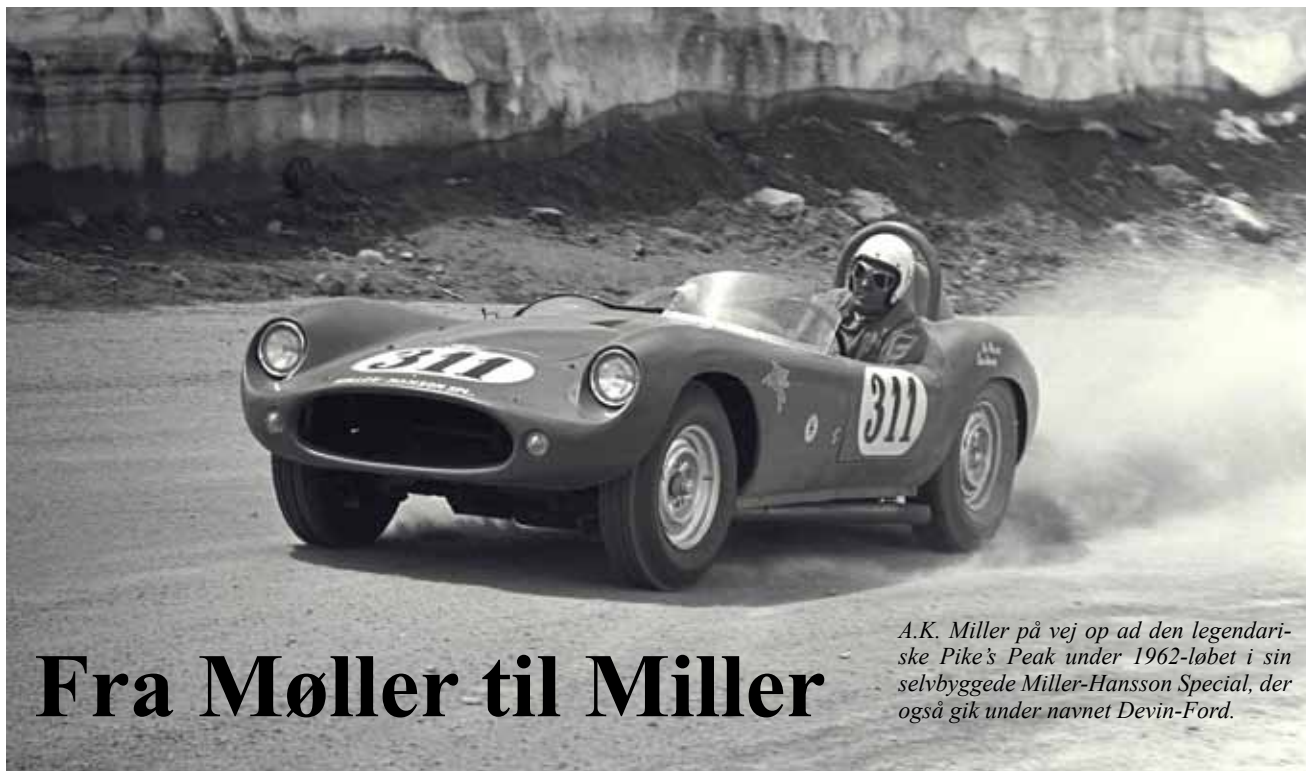

Fra Møller til Miller

A.K. Miller på vej op ad den legendariske Pike's Peak under 1962-løbet i sin selvbyggede Miller-Hansson Special, der også gik under navnet Devin-Ford.

Tekst: Morten Alstrup. Foto: Fords arkiver.

Gennem 1800- og 1900-tallet var der mange danskere, som emigrerede til USA i jagten på at få, en ny og bedre tilværelse end under de trange hjemlige kår. Mange skabte sig et nyt liv. Nogle gjorde det endda så godt, at de opnåede en status, som havde været helt umulig i deres hjemland.

Indenfor den automotive branche er Williams S. Knudsen selvfølgelig den

mest kendte med sin flotte karriere med topposter hos både Ford Motor Company og General Motors. Men han var ikke den eneste dansker, som fik succes med udgangspunkt i de fire hjul. Det gjorde Akton Møller også.

Han blev født på Vejle-kanten i 1920, men han var ikke mange år gammel, da hans forældre valgte at rykke teltpælene op og drage til USA. Hele familien – som udover Akton også talte hans to brødre – slog sig ned i det sydlige Californien, og deres pæredanske efternavn blev forvandlet til Miller. En af brød-

rene – Laurids – blev kaldt Lawrence, mens Akton selv hurtigt blev kendt i nabolaget som blot A.K. – et navn, som blev hængende lige til hans død i 2005. Den unge A.K. Miller arbejdede på flere værksteder og hjalp på et tidspunkt også til i familien Nixons butik i Whittier, hvor han i øvrigt lærte den senere præsident Richard Nixon at kende.

Interessen for biler var stor hos brødrene, som ofte drog afsted til løb og træf i det miljø omkring den spirende hot rod- og drag racing-kultur på statens udtørrede søer, og angiveligt skulle A.K. Miller have fået sin løbsdebut, da hans storebror alligevel ikke turde sætte sig bag rattet af en bil.

Under anden verdenskrig vendte A.K. Miller tilbage til Europa, hvor han bl.a. kæmpede i det store slag i Ardenner-skovene omkring årsskiftet 1944/1945. Efter krigen stod den atter på biler, og den amerikanske dansker var i 1951 med til at stifte National Hot Road Association, som siden er blevet verdens største organisation indenfor drag racing-sporten. Her deltog han bl.a. med sin egen konstruktion, der gik under navnet Miller's Missile.



A.K. Miller med sin hustru efter 1963-løbet med den bil, han selv havde bygget.



Det var mange forskellige biler, som den danskfødte Akton Møller fik bygget i sit nye hjemland.

Men det var ikke kun de rene accelerationskonkurrencer, som appellerede til A.K. Miller. Det gjorde andre grene af motorsporten også.

I både 1953 og 1954 deltog han sammen med Douglas Harrison i det legendariske og allerede dengang bergtede Carrera Panamericana – et landevejsløb over 3.000 kilometer på mexicanske landeveje. A.K. Millers bil var ganske speciel. Det var nemlig en hjemmebygget bil baseret på et Ford-chassis fra 1927, hvori der var monteret en tre-trins Cadillac-gearkasse og en Oldsmobile-motor, mens det hjemmebyggede karrosseri var forsynet med to udstående forlygter og et gigantisk luftindtag, som sammen med en meget farverig bemaling gav indtryk af et karikeret ansigt på en personificeret bil fra den senere animationsfilm Cars. Og bilens navn holdt stilen. Caballo de Hiero blev den kaldt, spansk for jernhesten. Og konstellationen kunne faktisk godt klare sig.

I 1953 blev det til en samlet 14. plads, men resultatet året efter var endnu bedre. En femteplads i klassen og en generel syvendeplads blandt de fuldførende



A.K. Miller i prominent selskab sammen med teamejer og anmelder J.C. Agajanian (t.v.), og de to Indianapolis-vindere Bobby Unser og Parnelli Jones (t.h.).



hold blev resultatet, hvor Caballo de Hiero kun blev slået af fabriksbyggede Ferrarier og Porscher!

A.K. Miller udviklede også en mere strømlinet udgave af bilen – Caballo II på basis af en Kurtis-rørramme – men da Carrera Panamericana blev stoppet grundet ulykkerne i løbet, fik han fragtet bilen til Europa, hvor han startede med den i Mille Miglia-løbet i 1957, dog uden at fuldføre grundet bremsefejl.

Mens disse biler langt hen ad vejen var sammensat af komponenter fra eksisterende biler, så kom A.K. Millers næste biler til at indeholde mange flere af hans egne ideer. Den næste bil bar navnet The Hot Rod Magazine Special i respekt for den modtagne økonomiske bistand, men det var A.K. Miller selv, der havde stået for at fabrikere rørrammen, som blev forsynet med en udboret Chevrolet-motor og et karrosseri fra kit car-producenten Devin. Bilen blev mere officielt kaldt for Devin-Chevrolet og blev bl.a. brugt i det legendariske bjergløb Pike's Peak, hvor A.K. Miller med en Chevrolet Corvette allerede i

1958 havde vundet en klassesejr. Det blev til en klassesejr i 1959 i bilen, som samme år indgik i den amerikanske B-film, Road Racers – i øvrigt med Caballo II i en af de andre automotiv hovedroller.

Det blev til yderligere tre sejre for A.K. Miller på Pike's Peak i sine hjemmebyggede biler, som var blevet forsynet med Ford-motorer, men det var ikke de eneste biler, han kørte med. A.K. Miller tog også klassesejre bag rattet af Ford Mustang- og Cobra-modeller, ligesom han deltog med propandrevne sprint cars.

Parallelt med Pike's Peak-løbene var A.K. Miller aktiv på andre områder. Han byggede således turbokits til forskellige Ford-motorer, som blev en del af hans levevej, ligesom han fortsatte i drag racing-sporten, hvor han i 1960 byggede en jetdrevet Land Speed Record-bil med intet mindre end 6900 hestekræfter. Og som 71-årig lykkedes det ham at opnå sin personligt højest registrerede hastighed, da han på Bonnevilles saltsletter brød 225 mph-grænsen (svarende til 361 km/t).



A.K. Miller blev en kendt og respekteret profil i amerikanske motorsport.

A.K. Miller døde i 2005, og hans sidste ønske var, at hans aske blev spredt ud over henholdsvis Pike's Peak, Bonneville og området for Baja-løbene.

Caballo de Hiero har overlevet og er blevet restaureret. Her fanget ved et træf i USA i 2010.





**Forårsparade 2014
"Optakt til en ny sæson"
Skolevænget Aabenraa Sønderjylland
Søndag den 4. maj 2014**



Alle klubber for klassiske biler, veterankøretøjer og motorcykler er velkomne.

Der kræves ikke tilmelding.

Selve arrangementet finder sted i tidsrummet kl. 11.00-15.00.

Parkeringspladsen åbner kl. 10.00 hvor der er plads til ca. 120 køretøjer.

Entréen på 20 kr. pr. køretøj før indkørsel på pladsen, dækker omkostninger til oprydning og et evt. overskud går til Børnecancerfonden.

Madpakke og drikkevarer medbringes selv.

Vel mødt.

Arrangører for DVK: Siegfried Riege,
Erik From, Kjeld Holm Nielsen,
Hans Gert Kristensen



DVK AABENRAA



Tirsdags træf ved Kalvø Badehotel.

For alle typer veterankøretøjer og klassiske biler.

I 2014 afholdes der træf hver tirsdag fra den 6. maj til 30. september
fra kl. 18:00 til solnedgang.



Kalvø ligger idyllisk i Gønner Bugt, forbundet til fastlandet med en dæmning.

Man kommer bare, der er ingen tilmeldingspligt.

Tag brød, kaffe, borde og stole med og lad os få en hyggelig aften sammen.

Alle er velkommen til at deltage også fra andre klubber.

Toiletter forefindes på pladsen.

Adresse: Kalvøvej 12, 6230 Rødebro

På gensyn

Ruth Andersen og Erik From

Telefon 29 66 98 47

erik.kef@webspeed.dk

Virksomheds besøg.

MB MOTOR, Mikael Breiding, inviterer medlemmer fra DVK til åbent hus arrangement

d. 24. april 2014 klokken 18.00

på adressen: Larsensvej 10B, 3230 Græsted.



Der vil på dette arrangement, blive mulighed for at se på lidt af det som virksomheden beskæftiger sig med.

MB MOTOR, er en autovirksomhed med specialer, inden for reparationer, og monteringer på de gamle biler.

Servicering af nye biler - Elektronisk og mekanisk fejl findning - Samt special værksted med rullefelt for optimering og justering, samt søgning af fejl.

Der vil på denne aften blive mulighed for at se noget af det der bliver udført hos virksomheden her i huset, samt lidt informationer omkring fejl søgninger og optimeringer, og reparationer i det hele taget.

Der er begrænset deltager antal til denne aften, og af hensyn til planlægning bedes de kontakte

MB MOTOR senest d. 4. april på telefon 48 39 16 93, for tilmelding

Velmødt, meget gerne i gammel bil, til en hyggelig aften.

Hilsen Mikael Breiding



Invitation til klubbens 60 års fødselsdagsarrangement, den 16. og 17. august 2014 fra mødestederne til Hindsgavl Slot, Fyn.



Tovholder / **Stenum**
Kræn Hjortlund
tlf. 3033 7370

Starttidspunkt oplyses i
VT 457 - juli 2014

Lørdag den 16. august

Der startes fra 10 mødesteder med morgenkaffe og en basse. Derefter begiver man sig afsted mod Hindsgavl Slot på Fyn. Ved 12. tiden mødes kortegerne flere steder i landet til frokost, for derefter at udvide karavanen mod Fyn. Mellem kl. 15 - 15.30 ankommer alle fra nord, syd, øst og vest på Hindsgavl Slot til eftermiddagskaffe, dækspark og hyggeligt samvær, samt indkvartering på Hindsgavl eller i feriebyen – der ligger i gåafstand. **Kl. 19.00 er der festmiddag med musik og dans.**

– drikkevarer for egen regning.

Tovholder / **Spjald**
Christian Nørgaard
tlf. 2781 0131

Tovholder / **Ristrup**
Jens Rasmussen
tlf. 2484 0013

Tovholder / **Mårum**
Ib Rasmussen
tlf. 2026 3220

Søndag den 17. august

Morgenmad og fri kørsel til Strib Automobilmuseum, Hindsgavl Madsen og/eller til Strøjer Samlingen, Assens. Særpris begge steder Kr. 50,- p.p.

Mellem kl. 11 og 14 vil der ved Strøjer Samlingen, være mulighed for at få en ristet pølse med brød, inden hjemkørsel.

Tovholder / **Lillebælt**
John Andersen
tlf. 2978 2909

Tovholder / **Nærum**
Dorte Stadil
tlf. 4015 8008

Tovholder / **Kværkeby**
Ole Poulsen
Tlf. 4044 4666

Tovholder / **Løve**
Dirch Glad
tlf. 2084 8940

Tovholder / **Nr. Broby**
Anne Lise Gustafsson
tlf. 2281 1954

Tovholder / **Aabenraa**
Erik From
tlf. 2966 9847

Indkvartering:
Hindsgavl Slot eller Feriebyen i hytter
"FØRST TIL MØLLE"

PRISER:

2 voksne personer i dobbeltrum	kr. 1.954,00
Børn i opredning	kr. 554,00
Enkelt personer	kr. 1.354,00
1 person uden overnatning	kr. 454,00

Tilmelding **kun til** kontor@veteranbilklub.dk

Betaling senest den, 1. juni 2014 reg.nr. 5326 kontonr. 02 45 257



Tilmelding til fødselsdagsarrangement på Hindsgavl Slot lørdag den, 16. og 17. august 2014

Navn		Voksne		Børn	
Navn passager					
Medl.nr.					
e-mail					
Startsted					
Bilmærke		Årgang:			
Ønske om museumsbesøg søndag	Strib Automobilmuseum	JA	NEJ	Strøjer Samlingen	JA NEJ
Ønskes pølser før hjemkørsel?				Serveres ved Strøjer Samlingen	JA NEJ

PRISER:

2 voksne personer i dobbeltrum **kr. 1.954,00**
 Børn i opredning kr. 554,00
 Voksen i enkeltrum. kr. 1.354,00
 1 person uden overnatning kr. 454,00

Prisen dækker:

Lørdag den 16. august:

Rallyplader, rutebeskrivelse, morgenkaffe, frokost, eftermiddagskaffe, festmiddag excl. Drikkevarer og overnatning hvis dette er valgt!

Søndag den 17. august:

Morgenmad ved overnatning samt ristet pølse med brød ved Støjers Museum, før hjemkørsel

Prisen dækker ikke museumsbesøgene søndag.

**Tilmelding kun til kontor@veteranbilklub.dk med nedenfor stående oplysninger.
 (blanketten kan ligeledes udfyldes og sendes fra DVK's hjemmeside)**



Hans Christian Andersen Airport

Forårsløb den 12-04-2014



Mødested: Fyns Kardan og Bremsecenter. Sandvadvej 22, 5210 Odense NV.

KL. 09.00 morgenkaffe og rundstykker.

Afgang kl 10.15 med ankomst kl 11.15 til Hasmark Camping, hvor den medbragte frokost indtages.

Afgang kl 13.00 med ankomst kl 14.00 til Hans Christian Andersen Airport

Her er der rundvisning i lufthavn og krigsmuseet og der serveres kaffe og "blødt brød" i lufthavnens restaurant.

Turen slutter kl 16.00. Pris kr. 30 pr deltager som betales v/start.

Max 40 biler først til mølle.

Tilmelding senest d.4. april 2014 til

Jørgen Kastrup tlf. 30 91 19 41





Tag med til Grand Prix Historique i Monaco!

Der har været afviklet Grand Prix-løb i Monaco siden 1929, og for nogle år siden fik man den fremragende idé også at arrangere løb for klassiske Grand Prix-racere i de samme snørklede gader i Monte Carlo, der lægger asfalt til motorsportens kongeklasse. Det historiske Grand Prix finder sted hvert andet år, og i 2014 sker det den 9.-11. maj, hvor klassiske racere dystes i syv forskellige klasser i løbet af weekenden.

Nu får du selv muligheden for at mærke historiens vingesus i Monte Carlo, for MotorClassic har i samarbejde med FDM travel arrangeret en eksklusiv rejse til Grand Prix Historique i Monaco for bladets læsere. Turen finder sted fra 9.-11. maj 2014 og koster kun 4.500 kr. pr. person.

Prisen omfatter fly København-Nice t/r med Norwegian, to overnatninger i delt dobbeltværelse på 3-stjernet hotel i Nice, morgenmad på hotellet, entre og tribunepladser, transport mellem hotel og lufthavn, transport mellem Nice og Monaco, og dansk rejseleder – Niels Nørgaard - på hele turen.



Sådan kommer du med:

Kontakt Christina Morán hos FDM travel på telefon 70 28 13 26 eller via mail på cmr@fdm-travel.dk. Men skynd dig - der er begrænset antal pladser!

Program:

Freitag d. 9. maj

- 08:20 Afgang fra Kastrup lufthavn med Norwegian DY3640
- 10:45 Ankomst Nice lufthavn. Transfer med taxi til hotellet.
- 11:30 Indcheckning på Hôtel Azurea, 31 rue Paganini, Nice
- 13:00 Afgang med tog til Monaco. Herefter resten af dagen i Monaco. Action på banen fra 14:30. Efter sidste race ca. 18.30 er der adgang til paddocken (valgfrit). Herefter afgang til Nice (eller bliv og spis i Monaco)

Lørdag d. 10. maj

- 08:00 Morgenmad på hotellet
- 09:00 Afgang med tog fra Nice til Monaco (15 min). Træning og løb fra 8:30 til 18:30. Herefter afgang til Nice (valgfrit). Mulighed for deltagelse i fælles middag i havnebyen Villefrance-sur-Mer, der ligger imellem Monaco og Nice.

Søndag d. 11. maj

- 08:00 Morgenmad på hotellet
- 09:00 Afgang med tog fra Nice til Monaco. Klassiske motorløb fra 09:30 til 17:00
- 17:00 Afgang til Nice og transfer med taxi til lufthavn
- 20:40 Afgang fra Nice lufthavn med Norwegian DY3643
- 23:00 Ankomst Kastrup

MotorClassic og FDM travel tager forbehold for, at der kan ske ændringer i arrangementet.

”Eventuelle spørgsmål kan rettes til DVK-medlem Niels Nørgaard på 4052 0021”

Karoline Træf



Tiden nærmer sig, hvor vi igen kan mødes Med vore veteran-køretøjer på rasteplassen Ved Karoline.

Vi starter op **søndag den 4. maj kl. 12.00** og så fremdeles hver første søndag i måneden fremover til og med den 6.oktober.

Som de foregående år vil Palle tænde op i grillen, så der bliver mulighed for at købe en af de berømte Karoline pølser, og han vil igen i år være vært med en kop kaffe.

Arrangementet er uforpligtende og er for alle typer køretøjer. Mød op til en snak med os andre veteran-entusiaster.

Med venlig hilsen
Bob Rudy Hansen
Info tlf. 22 23 67 06

Wedelslund Gods Træf- og køretøjsdag 5. juni 2014



Kl. 9⁰⁰-17⁰⁰
Wedelslundvej 2 • 8464 Galten



**Veteran
Posten**





Jens Høstrup's Forårsløb



Forårsløbet køres i år den 1. Juni 2014

**Kl. 09.00 mødes vi til morgenbord på Restaurant Møllebæk, Gl.Kattrupvej 8751 Gedved
Starten går Kl.10.30**

Vi skal køre en smuk tur hvor vi bl.a. skal løse et par små opgaver. Vi skal så besøge Aqua Akvarium & Dyrepark i Silkeborg hvor vore køretøjer skal lines op til beundring for centerets besøgende.

Vi får så alle adgang til Aqua centerets restaurant hvor vi skal nyde en dejlig frokost-buffet og hvor vi derefter ligeledes får god tid til at se Aqua centerets spændende dyreliv.

Efter besøget sætter vi så kursen mod Låsby Kro hvor vi skal drikke eftermiddagskaffe med lagkage.

Vi afslutter selvfølgelig med at få udløst spændingen om fordelingen af alle vore sponsorpræmier!

Løbets længde ca. 80 Km. og selvfølgelig kun på asfalterede veje!

Bemærk: Pris pr. person Kr. 350,- hvilket indbefatter: Stort morgenbord på Restaurant Møllebæk, entre til Aqua Akvarium & Dyrepark, frokost-buffet + en øl, vin eller vand efter eget ønske + eftermiddagskaffe med lagkage på Låsby Kro.

OBS! Der er kun plads til Max. 50 Køretøjer!

Tilmelding er derfor efter princippet Først til mølle og betaling: Danske Bank (3636) 3664 030055

HUSK! Man er IKKE tilmeldt før betaling er modtaget og husk, inden du betaler, at sikre dig at der er flere ledige pladser.

Jens Høstrup Tlf.75 66 58 98/40420422 E-Mail Jens-NSU@c.DK

Velkommen til **Harald Nyborg** aftenture 2014

Harald-Nyborg aftenløbene er en gratis aftentur som starter fra en Harald-Nyborg butik i hovedstadsområdet. Der køres sidste torsdag i måneden fra maj til august. Køreturen er på ca. 40 km. Og tager ca. en time. Løbene er gratis at deltage i, man skal blot møde op på løbsdagen ved butikken, som står skrevet her og i løbskalenderen i bladet.

Harald-Nyborg sponsorerer præmier i form af gavekort, som uddeles efter en lille konkurrence ved løbets afslutning.

Afslutningen lægges et sted hvor der er mulighed for at få en is eller en kop kaffe med lidt brød til.



Startsteder 2014:

Hillerød, Industrivænget 8-10, 3400 Hillerød (**Bemærk næstsidsste torsdag pga. kr. himmelfart**)

22. maj

Køge, Gl. Lyngvej 19, 4600 Køge

26. juni

Roskilde, Industrivej 29, 4000 Roskilde

31. juli

Amager (Tårnby), Kirstinehøj 60, 2770 Kastrup

28. august

Mødetid kl. 18:00 * Start kl. 19:00



Aftentur i det fynske

Vi forsætter succesen fra de foregående år med aftenture den 3. onsdag i måneden.

De 5 aftenture starter forskellige steder på Fyn. Vi mødes på en parkeringsplads, kører en lille tur på ca. 30 km, og slutter et skønt sted, hvor vi kan nyde den medbragte mad eller aftenkaffe.

Arrangementet er uforpligtende, ingen tilmelding, mød blot op med jeres køretøj og det gode humør.

Første gang er onsdag den 21. maj.

Vi mødes mellem 17.30 og 18.00 ved

Carl Nielsens barndomshjem.

Odensevej 2a Nr. Søby 5792 Årslev.



Info Annelise og Benny Kock tlf.6590 1542/4040
5885 Dato og startsted til de kommende aftenture står i aktivitetskalenderen.

Med venlig hilsen

Anne Lise Gustafsson.

Danmarks Flymuseum
Stauning Lufthavn
Lufthavnsvej 1
6900 Skjern
Tlf. 9736 9333



KZ IV Folke Bernadotte Flyet

Indbydelse til en udflugt i det vestjyske.

Besøg Danmarks Flymuseum og Flyvevåben museet i Stauning nær Vesterhavet.

I museet finder du Danmarks ældste militærfly, en Berg og Storm fra 1912 og ligeledes Danmarks ældste privatfly, en De Havilland Hornet Moth fra 1935, oprindeligt solgt til Royal Singapore Aeroclub, og i 1939 købt af to danske ansat i ØK og som fløj flyet til Danmark.

Museet råder på nuværende tidspunkt over 3 udstillingshaller. KZ hallen rummer et stykke dansk industri historie i form af en komplet samling af de 10 flytyper som Kramme og Zeuten byggede i årene 1937 til 1952, hvoraf 6 stadig vises i luften ved særlige lejligheder. Imellem dem er et fly, som har skrevet Danmarkshistorie, nemlig det 2 motors KZ IV ambulancerfly, som Røde Kors vicepræsidenten greve Folke Bernadotte benyttede som kurermaskine, da han forhandlede med Himler om overførsel af danske og norske koncentrationslejre fanger til Sverige hen mod slutningen af krigen i foråret 1945.

I den store hal ses luftvåbnets historiske samling som omfatter store fly som DC III og Catalina, såvel som alle typer jagerer lige fra Gloster Meteor til F 16 og forskellige helikoptere.

I den gamle hal ses forskellige småfly: militære træningsfly fra England, Belgien, Tyskland og Danmark, samt en bred vifte af andre luftfartøjer, som har været anvendt i Danmark både civilt og kommercielt. Mange er luftdygtige. Der udstilles desuden effekter relateret til flyvning.

I ankomsthallen findes en shop med bøger og ting med relation til flyvning, ligesom der er mulighed for en kop kaffe. I videobiografen kan man slappe af og se film om fly.

Større selskaber bør bestille kaffe i forvejen ligesom Rundvisning skal bestilles i forvejen.

Velkommen til Vestjylland.

Vestjylland byder også på andre seværdigheder, så der er gode muligheder for at arrangere en heldagsudflugt: Der kan nævnes Bundsbæk Mølle med naturpark, Dejbjerg Jernalder og kopi af Dejbjergvognen; Bork Vikingehavn og Skjern Å naturprojektet med trækfærge og vilde til naturpleje. Desuden Ringkøbing museum med særudstillingen "Hvad bunkeren gemte", Øster Lem Hede med 200 tønder land oldtidsagre fra Jernalderen, samt Strandingsmuseet i Thorsminde.

www.flymuseum.dk www.levendehistorik.dk www.strandingsmuseet.dk/

Hotel@smedegaarden.dk www.smedegaarden.dk www.stauninghavn.com



ESBJERG VETERANLØB 2014

Veje, som vi ikke normalt kører ad, er sat sammen til en spændende rute i det sydvestjyske, når VMK - VESTJYSK MOTORVETERAN KLUB lørdag d. 3 maj kører det 16. ESBJERG VETERANLØB. I år går turen ostpå fra Esbjerg, og et sted derude deles ruten i to, som så igen at mødes ved målet.

Der er indlagt nogle interessante opgaver undervejs, og midtvejs bydes på en lækker middagsbuffet. Der afsluttes efter ca 100-120 km's kørsel med et stort kaffebord, præmieuddeling og afslutning ved målet.

Løbet er åbent for **alle interesserede** med en **minimum 25 år gammel** motorcykel eller bil. Max. 100 deltagende køretøjer = de første 100, der er tilmeldt!

MODESTED / START: Torvet i Esbjerg (indkørsel fra Skolegade) med registrering og morgenkaffe på **Dronning Louise fra kl. 8.30.**

Ved ankomst til start får du udleveret en "løbspakke", der bl.a. indeholder et løbsskilt m. strips, et rutekort, en rutebeskrivelse - og ikke mindst et klippekort. Morgenkaffen med rundstykker, lun middagsbuffet og eftermiddags kaffebord er incl. i prisen - dog excl. evt. vand, vin og øl.

Første start kl. 10.00 - derefter starter et køretøj pr. minut. Køretøjerne præsenteres enkeltvist i forbindelse med starten.

Pris for "løbspakken": 350,- kr. i startgebyr for køretøj incl. fører, 250,- kr. pr. voksen ledsager og 125,- kr. pr. ledsager under 12 år - rabat for VMK-medlemmers køretøjer.

TILMELDINGSKUPON VMK-medlem: (sæt X) *nej* *ja* medl. nr. _____

Fornavn: _____ Efternavn _____

Gade/vej/nr.: _____

Postnr.: _____ By: _____ Tlf.: _____

KØRETØJ
fabrikat: _____ model: _____ årg.: _____

PRISER: Løbspakke pr. køretøj incl. fører..... kr. 350,-
Voksne ledsagere - antal: å kr. 250,- kr.
Ledsagere under 12 år - antal: å kr. 125,- kr.
- rabat kr. 50,- for VMK-medlemmer pr. køretøj - kr. _____

Beløb i alt: kr. _____

TILMELDING: Send kupon **senest d. 24. april pr. email til: kasserer@vmklub.dk** eller pr. brev til William Pohlmann, Østparken 51, 6840 Oksbøl eller tilmeld dig online på: www.vmkklub.dk

BETALING: **senest d. 24. april til: Frøs Herreds Sparekasse** konto nr. 9736-0002699559 husk at opgive navn og adresse - du er ikke tilmeldt for din indbetaling er registreret på kontoen! Bekræftelse af din tilmelding med oplysning af startnummer, køretøjsskema til udfyldelse m.v. udsendes ca. 1 uge før arrangementet afholdes.

NYT: Gratis MESSEAVIS til alle gæster.



BILMESSE & Brugtmarked

5. og 6. april 2014

Messe C., Vestre Ringvej 101, 7000 Fredericia

Entre: kr. 90,00 - børn under 14 år gratis

Danmarks største salgsmesse fyldt op med veteranbiler, klassiske biler, motorcykler, knallerter og tonsvis af reservedele/stumper, bøger, manualer, skilte og meget, meget mere. Hertil også antik- og kræmmermarked.



Se ladefundet på Veteran Postens stand.



Orkanen Bodil afslører en Ford V8 årg. 1932. Stået i 55 år i en lade.

Vores TEMA denne gang: VW i Danmark i 65 år, Ford Mustang i 50 år

Køb billet on-line og spar penge!

Vi fylder 200 m2 med de fineste VW'er, tilbage fra først i 1950'erne og frem til 1975. Kom og oplev VW-nostalgi for alle penge. Mustang klubben udstiller 6-7 unikke Mustang'er

Info: Tlf. 40 27 64 64 eller 40 88 64 64 - www.bilmesse-brugtmarked.dk

Lørdag fra 09.00 - 17.00 Søndag fra 09.00 - 16.00



Havnetræf på gl. havn i Fredericia

Hver tirsdag fra kl. 18.00

Vi starter tirsdag den 6. maj og fortsætter hver tirsdag
indtil den 23. september.

Vel mødt til mange hyggelige timer blandt veteranfolk.
Det er på gl. havn man møder Veteranbiler MC og knallerter.



*Ekstraordinært har vi åbent i klubhuset på havnen 1. maj fra kl.
14.00 – hvor der er frisklavet kaffe på kanden.*

Mvh
DVK-Lillebælt

Havnetræf i Kerteminde 2014

Kør en aftenur til Kerteminde med din gamle bil -
motorcykel eller knallert.

Der er mulighed for parkering ved den gamle silo ved
havnen.

Tag madkurven med og nyd den flotte udsigt ud over
havnen og synet af de flotte køretøjer samt få en snak med
andre med den samme interesse for gamle køretøjer.

**Mødetidspunkt kl. ca. 18,30 den sidste onsdag i
hver måned, første gang den 28. april 2014.**

Alle er velkomne til at deltage også fra **andre klubber**.
Eventuelle spørgsmål stilles til Arne Sørensen Tlf. 65 32 22 49





Veteranbilparade til Bakken

Lørdag d. 10. maj, kl. 12.30

Vi mødes i Nærum og kører i samlet trop ad Strandvejen til Bakken.
En opvisningstur rundt på Bakken og holder bagefter på afspærret område på
P-pladsen.

Dette i forbindelse med DVK og Bakkens dag 2014.

Bakken byder velkommen til lidt snacks i VIP-logen, mellem kl. 15 og 16.
Tilmelding nødvendig, for at kunne lave en deltagerliste og for at du kan
modtage 2 billetter, der kan ombyttes med turband i Bakkens information.

Benyt lejligheden til en hyggelig Bakketur med familien.

Dansk Veteranbil Klub & Bakken.

Tilmelding til: kontor@veteranbilklub.dk

Opgiv venligst : Bilmærke, model, årgang - Antal voksne og børn i bilen.





BILER SÆLGES

Chevrolet Touring 1931. Bilen er med dansk historie, er urestaureret og i meget fin stand. Kaleche skal fornyes. Motor/gearkasse er demonteret og ligger adskilt. Saml det mekaniske og kør i den som ”model oily rag” - eller restaurer den. Kun fremstillet i ca. 850 eksemplarer. Pris kr. 115.000. **Morris Minor 1933/34**. Bilen er importeret fra England, for nogle år siden. Den er nu helt gennemgået med renoveret motor -gearkasse - kobling bremses - ledningsanlæg og nye dæk. Kører fantastisk - som en lille sportsvogn. Pris kr. 85.000.

Lars Legaard, tlf. 40456187
e-mail: brugsebakken@tdcadsl.dk

SAAB 96 rød totakt **årgang 1961. 2 ejere fra ny**. Originale nummerplader. Skal synes til sept. 2014. Trænger til en tur bl.a. rust i inderskærme. Et godt grundlag pris kr. 15.000.
Reimar Herskind, tlf. 30106448
e-mail: reimar1@live.dk

Talbot Matra Murena årgang 1981. 3-personers sports bil med center motor. 1600 kb. Synet april 2013. Pris kr. 49.900.
Torben Jensen, mobil 29703965

Ford Mustang årgang 1965 med V8 motor og manuelt gear. Kun kørt 30.000 km. Synet og på plader. Pris kr. 140.000. **Ford Zephyr Mark II** cabriolet årgang 1961. Fin stand. Nymalet og på sorte plader. Pris kr. 120.000. **Opel Kaptajn** årgang 1952. Ny hovedrep. Nyt ledningsnet og på sorte plader. Pris kr. 90.000.
Bent Gnist Christensen, tlf. 62212532

Morris 8 1936. 2-dørs Saloon årgang 1936. Restaureret i originale farver sort og kongebå. Sæder er med oprindeligt betræk. Original bagagebærer monteret. Samme ejer siden 1974. Vognen har stået i opvarmet garage Der er ca. 4 år til syn. Pris kr. 51.000.
Ida Nielsen, tlf. 40863859 / 40523998
e-mail: infn@webspeed.dk

Morris Marina Coupe 1973. **Søger ny ejer til min Morris Marina ??** Original farve (post-gul) og med originale plader. Der skal påregnes lidt

restaureringsarbejde, men ikke noget uoverkommeligt. Kan køre og fremstår pæn. Pris kr. 8.000.

Jakob Folkmann Poulsen, tlf. 22998833
e-mail: jakob.folkmann@gmail.com

Lancia Flavia cab. 1963, **MGB** cab. overdrive 1965, **Renault Caravelle S** 1967, **Mercedes 280 SL** Pagode 1968, **Corvette 350** Coupe 1969, **Corvette 454** Coupe 1970, **Opel 1900 GT** 1970, **Datsun 240 Z** 1970, **Triumph Stag V8** 1970, **VW 1300** Cab. 1970, **Lotus 7 Serie 4** 1972, **Triumph TR6** 1972, **Mercedes 450 SL** 1972, **Triumph TR6** 1973, **Ford Mustang V8** Cab. 1973, **MGB** Cab. 1973, **Lancia Beta 2000** Kompr. 1981, **Cadillac Eldorado** Cab. 1984, **Lotus Caterham 1700** 1989, **Buick Riviera** 1990. Bilerne kan beses efter aftale.

Leif Larsen, tlf. 24453919
e-mail: leiflarsenauto@gmail.com

BILER KØBES

Buick Skylark 1965. Jeg leder efter en Buick Skylark 1965, da jeg synes det er en af de smukkeste biler, der nogensinde er lavet. Alt har interesse, 2- eller 4-dørs, pæn eller ikke så pæn! Pris kr. ?

Jens Pedersen, tlf. 22554725
e-mail: elvislever_dk@yahoo.dk

DELE TIL BILER SÆLGES

Glas - facetslebet, med fin messingkrans - diameter 86,5 mm til Corbin Speedometer, som bruges på nogle Ford T. Kr. 300. ”Knæ” ca. 75 til speedometerkabel på samme. Kr. 200.
Poul Jørss, tlf. 32585377

Til **FIAT 509** 3 stk. originalværktøj: Gaffelnøgle 22/19 mm, gaffelnøgle 10 mm, hjulnøgle 18 mm. Samlet kr. 400. Kølertermometer, reproduktion, krom: kr. 250. Til **Mercedes-Benz**: Rat til **W115**, sort: kr. 250. Til **W114**, 6 cyl modeller: 1 stk. nederste dobbelt forkofanger med fin krom og gummi. Passer i begge sider. Kr. 250. Hjul-kapsler til **W123**. Forskellige årgange. Både plast og metal. Hjul-kapsler til **W110** mfl. to-delte.

Claus Linnedal, tlf. 51401308
e-mail: linnedal@hotmail.com

VW boble før 1967. Fronthjelm uden rust. **VW boble** 1967-72. Helt nyrenoveret karosseri med døre for og bag. Forklap har lidt kantrust – sælges. Kr. 8.900.

Poul Henning, tlf. 21781693
e-mail: phhansen@hotmail.com

DIVERSE

Campingvogn **Edelweiss 456** årg. 1979. **Pæn og velholdt**. Stor rundsiddegruppe. Totalvægt 950 kg der medfølger et Isabella Penta telt, retro klapstole. Pris kr. 7.500.
Claus Larsen, tlf. 20988363
e-mail: cl@scan-agro.dk

Nye støddæmpere til biler årgang: 1950 – 60 – 70 og 1980 haves, priser fra kr. 75 stk. Enkelte fjederben med skåle bl.a. Ford og Mazda m.fl. fra kr. 250 stk. Ca. 100 stk. ventilatorremme samlet kr. 250.

Otto Krogh, tlf. 26716500

LM Siesta årgang campingvogn årgang 1957 sælges. Lakeret i original farve. Nyt betræk og gulv. Flot stand, kun få fejl. Hyd. bremses 700/525 kg. Rund nummerplade fra 1957. Pris kr. 42.500.

Keld R. Hansen, tlf. 40558457
e-mail: kriiscar@live.dk

AUTOMOBILIA

Bilmagasiner: Classic Cars, UK. 42 numre 1978-1996. Classic Motor, Sv. 62 numre 1998-2002. Samlet pris kr. 250. Også enkeltvis. Kopier af JEEP bøger, Bl.a. The Military JEEP complete, book one: Operating Instructions, vehicle maintenance m.fl. i alt ca. 275 kopier. kr. 100.

Claus Linnedal, tlf. 51401308
e-mail: linnedal@hotmail.com

Instruktionsbog til **AMC Ambassador** årgang 1974 model – stationcar, købes.

Mogens Hansen, tlf. 40625417



Velkommen til nye medlemmer

Jørgen	Klavsen	Blitsevangen 13	3230 Græsted	4046 9019	FIAT 500 F	1969
Chris	Petersen	Bygaden 14	4040 Jyllinge	2554 2929	BMW 325i	1986
David Agerbæk	Jeppesen	Rentemestervej 9B, 04. th	2400 København NV	2972 2851	BMW 325 iX	1987
Eva Merete	Ovsberg	Ryethøjvej 9	3500 Værløse	4435 1199		
Torben	Gordon Rasmussen	Østervang 10	5854 Gislev		Chevrolet Corvette	1969
Gert	Nielsen	Banely 14	4700 Næstved	2068 8787	Dodge D 203	1963
Niels Jacob	Clausen	Strandboulevarden 12, 05. 0001	2100 København Ø		MGB	1970
Uffe	Kurtzweil	Skovbogade 11	4000 Roskilde		Ford F 100 Ranger	1973
Marc	Vogel	Georg Jensens Vej 7	8600 Silkeborg	8770 6072	Aston Martin DB 6	1968
Søren	Gudmandsen	Granvænget 12	4060 Kr. Såby	2990 6505	Oldsmobile Cutlass	1970
Axel Lindegaard	Olsen	Kristoffersvej 19	4100 Ringsted	5761 2710		
Bendt	Wedell	Tybrindvej 2	5592 Ejby	4030 8850	Porsche 911	1972
VSM	Contractors A/S	Smedevej 12	5690 Tommerup St.	6476 2840	Ferrari Testarossa	1987
Johan Risum	Jensen	Sjællandsgade 6, st. th	2200 København N	5044 1943	Volvo Amazon	1970
Robert	Sørensen	Volbrovej 20	6500 Vojens		Vanden Plas Princess RR 4 ltr.	1966
Yvon	Lefeuve	Holingsholtvej 1	7451 Sunds	2320 0210	Honda Goldwing	1982
Torben	Møller-Kristensen	Engstien 6	4281 Gørlev	5133 2705	Opel Manta 2,0 S	1978

Søger **litteratur** over Porsche 356, 550 Spyder, 911 RS samt forhandler-effekter, skilte, plakater, reservedele, andre kuriositeter samt automobilia vedr. 917, 550, 718 911 R og RS har interesse. Alle henvendelser værdsættes. Ferrari litteratur søges, fra 50/60/70'erne, salgsbrochurer, manualer, plakater, forhandlergaver og andre kuriositeter over serieproducerede samt væddeløbsbiler.

Henrik Andersen, tlf. 23494099
e-mail: henrikhojandersen@gmail.com

TIL SALG



Høhm type EH 54

Teknisk model fabrikat Høhm sælges for højeste bud. Komplet men skal istandsættes. Kan ses i Kerteminde. Viggo Frederiksen, tlf. 29271853



Mercedes-Benz 450 SL cabriolet 1973. Motor og gear kasse renoveret. Karrosseri total adskilt - sandblæst og lakeret udv. og indv. + bund før montering. Bund sprøjtet med ny gummihud. Ny læderstue i hvid m/ røde kanter og bundbeklædning i matchene rød. Nye bremses og dæk - ny kaleche.

Amerikaner-model med europæiske kofanger. Er indreg. på danske plader. Pris kr. 249.000.

Kenneth Nielsen , tlf. 24274808
e-mail: sn@lastbilcenter.dk



DAF 55, 1969

Fin og rustfri til salg. Kilometergaranti 50.000 km. Bilen er købt af mig i Umeå i Nordsverige, hvor der er meget tørt om vinteren og man ikke salter. Den kom til DK i 2006 og havde kørt 32.000 km. Sommerkørsel ca. 2.000 km pr. år. Bilen står i grå original lak, og alt teknisk er ok. Er undervognsbehandlet og remmene skiftet ved ca. 49.000 km. Har altid stået i garage. Bilen kører perfekt og leveres nysynet med nummerplader. Pris kr. 25.000.

Niels Abild, tlf. 59440075 / 40269871
e-mail: kansascitystompers@post.tele.dk



Dansk Veteranbil Klub Regalier

VEST	PLAKAT	STOFMÆRKE	KASKET	VOGNMÆRKE
 RØD/SORT med logo kr. 350,00 med navn kr. 400,00	 Kr. 75,00	 Bredde 7 cm Kr. 25,-	 Kr. 50,-	 Bredde 6 cm Kr. 125,00



Bestilling kan ske ved henvendelse til:

Sekretariatet
Telefon: 0045 4556 5610
e-mail: kontor@veteranbilklub.dk

OPHØRSUDSALG

Kun kontant afregning og afhentet her

Efter mere en 40 år med motorlitteratur m.m. går jeg på pension og bortsælger mit 75.000 stk store lager. Rabat 30%-50%

Åbent efter aftale

Udsalget fortsætter i 2014 med fine ting til gode priser.

Dansk Transportboghandel "Bogbussen"
v/ H.H. Havsted, tlf. 46 40 00 17 / 29 66 31 54
Lyngby Havnevej 6, 4070 Kirke Hyllinge.
www.dansktransportboghandel.dk



Stumpemarked FYN

Lørdag den 3. maj 2014, kl. 09 - 16

For 3. gang afholdes Stumpemarked Fyn i "De Gule Haller"
LYKKEVALG 18, Korinth, 5600 Faaborg

Det er indendørsmarked med fri entre.
Gratis parkering og mad og drikke kan købes.

Husk at bestille salgsplads

Der er ledige salgspladser 20m² for 150,-kr.
Fri camping for sælgere.

Kontakt Poul Arne, tlf. 40 27 29 30 ~ e-mail: poularne@email.dk

PS.: Det er mig med FORCROMNING i Polen.

Uldum Mødested inviterer:
8. april 2014.

Se en samling af Rover biler
(og en enkelt Bentley) hos
Peter Friis Jørgensen,
Fjordsgade 3B, 8700 Horsens.

Vi mødes på adressen i
Horsens kl.19.00.

Kommer du giv gerne et praj på mail
heldgaard8700@gmail.com, men kom
også selvom du ikke har fået prajet.
Venlig hilsen Jens Heldgaard



Veterandele.dk

LEVERING HVER MÅNED FRA USA

Vi har alle materialerne til dit restaureringsprojekt

- Ledning
- Tænd ledning
- Pærer
- Blink relæer 6V
- Gummilister
- Rudelister
- Frostpropper
- Tin
- Esbjerg
- Maskinemalje

og meget mere på www.veterandele.dk

RESERVEDELE TIL

VI HAR OGSÅ BRUGTE DELE TIL FORD T, FORD A & CHEVROLET

- FORD T
- FORD A
- CHEVROLET

Har din klub en foreningsaftale det giver rabat både til dig og tilskud til din klub

Vi forhandler Castrol's produkter

Tinghusevej 23, 3230 Græsted Telefon: 4926 6420 Telefax: 4926 6933 mail: info@veterandele.dk

Veterandele.dk
En del bedre..

Man behøver ikke være veteran...

...for at læse Veteran Posten

www.VeteranPosten.dk

Vedbæk Auto Radio ApS
v/Jørgen Frandsen

Reparation, salg og køb af gl. autoradioer og tilbehør

Marievej 8 - DK-2950 Vedbæk
Tlf. og fax 45 89 16 47
jf@vedbaekautoradio.dk
www.vedbaekautoradio.dk

Rustreparation af veteranbiler
Pladedele fremstilles

v/ Bo Kjer
40 45 88 82
bo@kjer.net

Ballerupvej 91, 3500 Værløse
www.veteransmeden.dk

Annoncekupon til Køb - Salg - Bytte i Veteran Tidende

Rubrikannoncer uden billeder vedrørende veterankøretøjer og tilbehør optages gratis. Enspaltede rubrikannoncer med billede koster 200 kr. Købs- og søgesannoncer optages kun fra medlemmer. For evt. billet mrk. betales et mindre gebyr.
DVK hæfter ikke for de annoncerede effekters ægthed og stand.

Salg Køb Tekst:

Biler

Dele til biler

Mc

Dele til mc

Automobilia mv.

Diverse

Medl. nr. og navn

Adresse

Tlf. og e-mail:

DVK - Nærum Hovedgade 3 - 2850 Nærum
Husk! Sidste frist den 20. i måneden!



Din forsikringsaftale i Veteran Forsikringsklubben



Her kan du forsikre veteran-, vintage og klassiske biler, veteran- og klassiske motorcykler, samt veteranknallerter og campingvogne.

Indtegnning sker via os, som er medlem af Veteran Forsikringsklubben. Du kan desuden få tilbud på andre private forsikringer, endda med prisgaranti.

E-forsikringer – www.e-forsikringer.dk
— står for administration af aftalen, daglig service og den øvrige indtegnning.

ETU Forsikring – www.etuforsikring.dk
— er forsikringsselskab i aftalen og håndterer policer og skader.

De to beslægtede virksomheder er specialister i Privاتفorsikringer – specielt motorkøretøjsforsikring – og er i dag Danmarks hurtigst voksende aktør på området.

Vi glæder os til at tegne din forsikring.

Priseksempler (2014):

Veteranbil årgang 1948	Værdi 60.000 kr.	Selvrisiko 1.200 kr. – ansvar/kasko	Årlig præmie 926 kr. inkl. vejhjælp
Vintage bil årgang 1976	Værdi 85.000 kr.	Selvrisiko 1.200 kr. – ansvar/kasko	Årlig præmie 1.156 kr. inkl. vejhjælp
Klassisk bil årgang 1986	Værdi 160.000 kr.	Selvrisiko 3.000 kr. – ansvar/kasko	Årlig præmie 3.214 kr. inkl. vejhjælp

Bemærk: 25 % rabat på alle køretøjer med kasko, hvis mere end 1 køretøj.

NYT: Nu helt op til 38% VFK-rabat på dine øvrige forsikringer, hvis du samler dem. Ring 4320 2000 eller mail til info@e-forsikringer.dk for tilbud.



**OBS : Al henvendelse vedr. forsikring rettes til DVK
Se tlf., mail og kontortid på side 2.**

Sorteret Magasinpost
ID nr. 42123

Al henvendelse:
Dansk Veteranbil Klub
Tlf. 45 56 56 10
Mail: kontor@veteranbilklub.dk