

# VETERAN TIDENDE



Nummer 289 - juli 2000 - 30. årgang



Medlemsblad for Dansk Veteranbil Klub



Dansk Veteranbil Klub	Forsikringsforhold	Modesteder	Veteran Tidende
<p>Gl. Strandvej 20, 2990 Nivå            Klubsekretær: Dorthe Thies            Telefon 4914 5906            Telefax hele døgnet: 4914 1114            Giro: 600-4253            Kontortid dagl. kl. 8-14            Telefontid kl. 10-12            Internetadresse: www.veteranbil.dk            e-mail: dvk@vip.cybercity.dk</p>	<p>Jørgen Behrendt            Klintsøvej 8            2665 Vallensbæk - 4353 5503</p>	<p><b>Nordsjælland</b>            Nivågård, Gl. Strandvej 20, Nivå            Kontakt kontoret tlf. 4914 5906</p>	<p>Månedligt medlemsblad for Dansk Veteranbil Klub.            Eftertryk i begrænset omfang tilladt med omhyggelig kildeangivelse.            Oplag: 4100</p>
<p><b>Bestyrelsen</b></p>	<p><b>Registre</b></p>	<p><b>Midtsjælland:</b>            Kværkebyvej 79, Kværkeby, Ringsted            "Steffensgård"            Kontakt: Kaj Sørensen, 5572 6198            eller Hans Henrik Havsted, 4640 1441            Efter 15. maj 4640 0017</p>	<p><b>Ansvarshavende redaktør:</b>            Ole Emil Riisager DJF            Krogholmgårdsvej 70, 2950 Vedbæk            Fax 4589 1148            e-mail: ole_emil_riisager@mail.dk</p>
<p><b>Formand</b>            Steffen Jørgensen            Per Bjørnsvej 3            3100 Hornbæk - 4970 0872            Fax: 4970 0873            e-mail: SandS@ibm.net</p>	<p><b>Rover:</b>            Henning Helmer - 4919 2700</p>	<p><b>Østsjælland:</b>            Nygade 3, Klippinge            Kontakt: Kai Wredstrøm, 5657 8205</p>	<p><b>Bladteknisk redaktør:</b>            Ole Callesen • 7456 1611            Fax: 7456 3611            e-mail: oc.aller@grafisk.dk</p>
<p><b>Næstformand</b>            Frits B. Johansen            Sjellerupvej 48            6430 Nordborg - 74459450</p>	<p><b>Fiat:</b>            Ole Emil Riisager            Se under Veteran Tidende</p>	<p><b>Fyn:</b>            Egeskov Veteran Museum, Kværndrup            Kontakt: René Dalager, 6533 1690</p>	<p><b>Erhvervskøretøjer, teknisk            brevkasse og restaurering:</b>            P. E. Hansen            Torsted Allé 25, 8700 Horsens            Fax 7564 7109            Kun skriftlig henvendelse.</p>
<p><b>Sekretær, registre og sektioner</b>            Jørgen Stets            Kongevejen 77            2800 Lyngby - 4585 9006</p>	<p><b>Fiat - Efterkrigs:</b>            Asbjørn Funder - 4777 7774</p>	<p><b>Østjylland:</b>            Ristrup Hovedgård, ved Sabro            Kontakt: Lars Hoffbeck 8699 9161            eller Arne Jespersen 8698 5504</p>	<p><b>I redaktionen desuden:</b>            E. W. Neesgaard            Hans Pedersen            Leif Gr. Thomsen</p>
<p><b>Kasserer</b>            Steffen Frølich            Lindevej 6            2791 Dragør - 3253 5922            e-mail: sfrolich@post6.tele.dk</p>	<p><b>Ford V8:</b>            Birger Blakø - 3294 9397</p>	<p><b>Midt-Vest:</b>            Se klubaktiviteter</p>	<p>Redaktionelt stof sendes inden den 15. til redaktørens adresse.            Annoncer til klubbens adresse, fax eller e-mail.            Professionelle annoncer skal leveres reproklare.</p>
<p><b>Ole Poulsen</b>            Pogemosevej 10, Radsted            4990 Saksøbing - 5470 0358</p>	<p><b>Renault:</b>            Anker Krarup - 6611 4314</p>	<p><b>Sønderjylland:</b>            Lunderup Markvej, Rødekro            Kontakt: Frits Johansen tlf. 7445 9450</p>	<p><b>Announcepriser:</b></p>
<p><b>René Dalager</b>            Nyborgvej 37            5853 Ørbæk - 6533 1690</p>	<p><b>Opel:</b>            Frederik Ravn-Larsen - 3250 1237</p>	<p><b>Sydøstjylland</b>            Børkop Vandmølle, Børkop            Kontakt: Poul-Erik Jakobsen            tlf. 7589 0487</p>	<p>1/1 side 1 farve (sort) kr. 2.000,-            4 farve kr. 4.500,-            4 farve (bagside) kr. 6.000,-            1/2 side 1 farve (sort) kr. 1.000,-            4 farve kr. 2.500,-            1/4 side 1 farve (sort) kr. 700,-            4 farve kr. 1.500,-</p>
<p><b>Distriktsansvar for medlemspleje,            møder, løb, udstillinger m.m.</b></p>	<p><b>Sektioner</b></p>	<p><b>Bibliotek</b></p>	<p><b>Lay-out, sats og tryk</b></p>
<p><b>København og Nordsjælland</b>            Claus E. Neble            Fuglebakkevej 1            2000 Frederiksberg - 38198272</p>	<p><b>Morris 8:</b>            Henrik Christensen - 97 12 24 14</p>	<p>Hanne og Niels Jonassen            Boserupvej 510            3050 Humlebæk - 4919 1129</p>	<p><b>ALLER GRAFISK</b>            Skovhusevej 7, Aller            6070 Christiansfeld • 7456 1611            e-mail: oc.aller@grafisk.dk</p>
<p><b>Øvrige Sjælland,            Lolland-Falster og Bornholm</b>            Ole Poulsen</p>	<p><b>M.G.:</b>            Henning Andersen - 38 79 51 79</p>	<p><b>Forsikring</b></p>	
<p><b>Fyn</b>            René Dalager</p>	<p><b>Peugeot:</b>            Claus Sonne Linnedal - 32 52 77 77</p>	<p>Dansk Veteranbil Klub • 4914 5906</p>	
<p><b>Jylland</b>            Frits B. Johansen</p>	<p><b>Sokkelund Herreds Køreselskab:</b>            Svend Draaby - 38 71 39 02</p>	<p><b>Revision</b></p>	
	<p><b>Køreselskab Fyn:</b>            Fritz Knudsen - 6613 6610</p>	<p>Poul G. Jensen • 3250 6575</p>	
	<p><b>Køreselskab Vest:</b>            Erik Hougaard - 7583 0049</p>		
	<p><b>Jydsk Køreselskab:</b>            Ivan Kristiansen - 9712 0711            aften: 9711 9179</p>		
	<p><b>Ford T:</b>            Jon Friis Wandall            6390 7040</p>		
	<p><b>Ferdinand Porsche:</b>            Claus Neble - 3819 8272</p>		
	<p><b>American Automobiles:</b>            Peter Løvstrøm Sørensen            7586 9510</p>		

**Forsiden: Ballot 2LTS 1925**

**Foto: E. W. Neesgaard**

## Indhold

Møder, løb og arrangementer .....	3	Nyt fra MhS .....	28
Fra redaktionen .....	5	Nye medlemmer .....	30
Klubaktiviteter .....	6	Sæsonnyheder .....	31
Løb og arrangementer .....	8	Arrangementer og invitationer .....	32
Tegning nr. 100 .....	16	Køb/salg .....	34
Månedens køretøj .....	18		
Kørsel, kultur og miljø .....	24		
Forsikringsklubben informerer .....	25		
Fra medlemmerne .....	26		

### HUSK

at stof til bladet skal være fremme senest den 15. i måneden. Og at alt redaktionelt stof skal sendes direkte til redaktøren og annoncer til klubkontoret (se side 2). Eneste undtagelse er besvarelser af konkurrencen, hvor fristen først er den 20. i måneden.

**Næste Veteran Tidende udkommer uge 32 2000**



## Klubmøder

### JULI

13.	19.30	Børkop	Klubmøde på Vandmøllen.
15.	10.00	Rødekro	Veteranbiloptog i gågaden i Tønder.
18.	19.00	Kværkeby	Klubmøde.
25.	19.00	Klippinge	Karen og Ole Poulsen fortæller om Frankrigstur

### AUGUST

1.	19.30	Ristrup	Klubmøde med mini stumpemarked
6.	9.30	Rødekro	Madpakketur på Als. Tilm. 7445 9450 sen. 1. aug.
10.	19.30	Børkop	Klubmøde Hansted. Se omtale.
10.	19.30	Rødekro	Vi ser på brochurer, bytter måske.
15.	19.00	Kværkeby	Klubaften. Jens Robdrup fortæller om sit liv med biler og skriverier.
22.		Klippinge	Klubmøde.
26.		Kværkeby	Manøvreprøver og den årlige høsttur. Se VT maj. Husk tilmelding.
27.		Rødekro	Madpakketur. Nærmere senere.

### SEPTEMBER

5.	19.30	Ristrup	Klubmøde.
14.	19.30	Rødekro	"Ude af huset". Har du en idé?
14.	18.00	Børkop	Shell raffinaderiet, Fredericia. <b>Bemærk</b> tidspunkt.
17.	10.00	Rødekro	Madpakketur.
22.-24.		Fyn-Egeskov	Bustur til Holland. Se tilmeldingsblanket.
26.		Klippinge	Klubmøde.

### OKTOBER

3. ?		Ristrup	Besøg på AC Maskinfabrik i Viborg.
12.	19.30	Rødekro	Møde i klubhuset.
24.		Klippinge	Klubmøde.

### NOVEMBER

2.	19.00	Nivå	Sv. Hauberg fortæller om sit liv med ualmindelige biler.
7.		Ristrup	Klubmøde. Videofilm.
9.	19.30	Rødekro	"Ude af huset". Nærmere senere.
28.		Klippinge	Klubmøde.

## Løb og aktivitetskalender

### JULI

20.	Kl. 19-20	Havnetræf på parkeringspladsen ved Vikingeskibsmuseet i Roskilde.
27.		Ikea aftenløb, start Tåstrup kl. 18.
20.		Ringkøbingløbet, Concours d'Origine. Info Jørn G. Andersen 9732 0012.
21.		Ringkøbingløbet 2000. Info Jørn G. Andersen 9732 0012
29.-30.		Dansk Veteran Traktor Klub træf på Jernbjerggården, Slagelse. Info Torsten Nielsen, 5886 9398 eller <a href="http://www.dvdk.dk">www.dvdk.dk</a>

### AUGUST

4.-6.		Viking Run 2000, træf for amerikanske biler. Info Peter Løvstrøm 7586 9510.
5.		Stevnsløbet 2000, info Hans Peter Nielsen 5657 8093 fax 5657 8693.
5.		Odder Veteranløb, Odder og omegn, info. E. Mathiasen 8656 0770.
5.6.		Motor- og Traktorklubben Jyllands Høstdag i Try. Info Ole Larsen 9865 3046.
6.		Madpakketur omkring Givskud. Info/tilm. Poul Bertelsen 7585 1460, senest 30. juli.
12.-13.		Vesterhavs løb. Tilm. inden 28/7 Gert Gustavsen, Skodshøj 17, 9530 Støvring, tel 9838 5813.
12.		Munkebjergløbet. Vejle og omegn, info H. Geschwendtner 3253 8470.
12.-13.		Copenhagen Classic Car Cup 2000 på Holmen. Se VT 287 og 289.
17.		Kl. 19-20 Havnetræf på parkeringspladsen ved havnen i Hundige.
19.		Føtexløbet, start Odense, info Robert Lindvig 6593 4193.
26.		Høsttur ved Kværkeby, Midtsjælland, info H. H. Havsted 4640 1441.
26.		Midtsjællands Turen. Se indbydelse i dette nr. af VT.
26.		Rally Monte Karlebo, info Willibald Farbmacher 4914 5167.

### SEPTEMBER

2.		Bredekærgårdløbet. Start i Ishøj. Se indbydelse i dette nr. af VT.
29.-30.	13.	International Historic Rally Denmark. Start og mål i Århus. Info Henning Friborg, tel & fax 86847979, <a href="mailto:friborg@sport.dk">friborg@sport.dk</a> og <a href="http://www.HistoricRallyeDenmark.dk">www.HistoricRallyeDenmark.dk</a>

### NOVEMBER

11.		Stumpemarked i Herning.
-----	--	-------------------------



### Redaktørens Synspunkt

Der er kommet flere skarpe reaktioner på Ib Jensens synspunkt i sidste blad – indsenderne skal nok komme til orde, men vi bliver nødt til at samle diskussionen i næste nummer. Dels kom de fleste reaktioner lige omkring og efter bladets deadline, dels vil vi overholde det princip at den angrebne skal kunne svare i samme nummer af bladet. Vi vil også forsøge at afæske bestyrelsen en mening. Som Ib Jensen jo også selv bad om.

Altså: Alle skal nok komme til orde. Intet vil blive undertrykt. Men som på dagbladene forbeholder vi os at forkorte i indlæggene, som til dels er meget lange. Det var måske snedigst om indsenderne selv benyttede lejligheden til at formulere de samme meninger lidt kortere.

...  
Nu er det ellers det tredje nummer med den ny sammensætning af redaktionen, og vi håber man synes om bladet. Vi har bestræbt os for på den ene side at få lidt flere aktualiteter med mens de var ny og på den anden side skulle vi gerne også have fat i det historiske stof som bør være noget af det vigtigste.

Sidste nummer var tyngt af over 7 sider med generalforsamling og beslægtede emner. Det er ikke redaktørens livret. Også denne gang er der noget. Men man kan kun håbe, at klubben kommer ind i en gænge hvor vores gode sideplads ikke skal optages af polemik.

...  
Da Poul Suhr overtog redaktionen af Veteran Tidende med sammenlægningen af de to gamle blade for et par år siden indstiftede han en række faste rubrikker. Det var klogt, for så havde man noget at styre efter. Efterhånden blev de fleste af disse faste rammer unødvendige, og der var kun et par af dem tilbage. Med mange gode kræfters hjælp har det været muligt at gøre bladet indholdsrigt og afvekslende. Men én ting holder vi fast ved, der skal altid være en artikel om "Månedens Køretøj".

Og som man har set har vi genoplivet rubrikken "Medlemsnyt", der i praksis nok udelukkende kommer til at indeholde indmeldelser. Vi måtte begynde et sted og nu tager vi så i hvert nummer fat hvor vi slap sidst. Et emnefelt som vi tidligere havde megen glæde af har været forsømt, og vi gør hvad vi kan for at få gang i det igen. Det er artikler om restaureringsarbejdet. P.E. Hansen redigerer dette stofområde, men alle er velkomne til at bidrage.

...  
I sommer er der utrolig mange løb. Vi forsøger at holde styr på det og få så meget med fra dem som muligt, først og fremmest fotografier, men også lidt tekst. Flere har været så venlige at sende os beretninger, det er vi meget taknemmelige for, men det er næsten alt for meget – i hvert fald alt for langt. Vi skal helst ikke gøre forskel, og når der er så mange løb og vi stort set ingen ord får om flere af dem, kan vi dårligt bringe lange beretninger fra andre. Det er svært at dele sol og vind lige, og vi skulle også meget nødig afskrække nogen fra at skrive. Men: Man bedes fatte sig i korthed. Vi vil meget gerne gøre det til en pligt for løbsarrangørerne (selv om de i forvejen har meget om ørerne) også at påse at der bliver tænkt på VT. Men vi ville også meget gerne have en "sportsredaktør" til at tage sig af hele det stofområde. Gerne i en yngre aldersklasse end de nuværende redaktionsmedlemmer.

...  
Nu fik jeg så gjort det man har rost mig for *ikke* at have gjort, fremsat en slags programerklæring. Nå skidt.

Med venlig hilsen  
Ole Emil Riisager

DVK



## Fundet

Kølerfiguren, som vi efterlyste i sidste nummer, er fundet. Ikke takket være os, men på grund af en notits i en lokalavis i Vanløse. Det betaler sig at få den slags udbredt så meget som muligt. Kølerprop med motometer til den gamle Dodge blev afleveret til rette ejer af en kammerat til tyven! Han fik udbetalt dusøren på 1.000 kroner – og har formentlig delt i porten med gerningsmanden. Historien er ikke ganske moralsk, men proppen kom da på plads igen. Nu er den sikret med en pinolskrue. Vi har også hørt om et system med en split. Begge dele er nok lidt usikkert, for det kan friste en svag karakter til at begynde at brække på sagen. Bedst er nok at tage proppen med sig og sætte noget værdiløst på imens. Og så andre smådele forsvinder fra gamle køretøjer, så lad dem ikke ude af syne.

## Blixen

Historien om den Ford V8 Cabriolet de Luxe 1934 der var på auktion i Holstebro 27. maj fik den overra-

skende slutning at den blev købt af nogle velyndere af Karen Blixen museet på Rungstedlund. Hammeren faldt ved 520.000 kroner – plus slæb. Nu kommer vognen til daglig til at stå på Danmarks Tekniske Museum i Helsingør, og ved særlige lejligheder vil "Henry" besøge Rungstedlund.

## Fra bestyrelsen

I generalforsamlingsreferatets pkt. 3 er Fritz Knudsen, Odense, citeret for: "Fritz Knudsen mente at bestyrelsen burde trække sig tilbage."

Undertegnede har modtaget telefonisk henvendelse fra Fritz Knudsen, hvor han pointerer, at det har han ikke udtalt.

Hans mening er derimod, at han er tilfreds med bestyrelsen, og at den selvfølgelig skal blive siddende.

Vi beklager fejlen.

J.U. Stets

Bestyrelsessekretær

## Rettelser

Walter Nymand, Skagen, skriver: Vedr. Steffen Frølichs billedtekst i VT nr. 285, s. 25 øverst, næstsidste linje: "4-cylindrede firetaktsmotorer" kan jeg bidrage med følgende oplysninger:

Der burde stå "totaktsmotorer". Det interessante er nemlig at det tjekkiske firma Aero kun producerede totaktsmotorer, og således var også de store 4-cylindrede 2-liters motorer totaktsmotorer (Jeg har selv sådan en, blot med et andet karrosseri). Steffen Frølich svarer: - Jeg er bestemt ikke Aero ekspert, men de kilder jeg har brugt til billedteksterne siger helt klart at alle Aeros motorer var totakts. Så jeg har ikke nogen rimelig forklaring på at jeg har fået skrevet firetaktsmotor.

...

I stykket i sidste blad om bilerne i fjernsynets serie "Edderkoppen" burde ejeren af den åbne Buick 1949 rettelig hedde Jørgen Sten Nielsen – og nok havde John Arendtsen en DKW med, men det var til en Nimbus, han havde lavet en sidevogn. Som man altså ikke så.

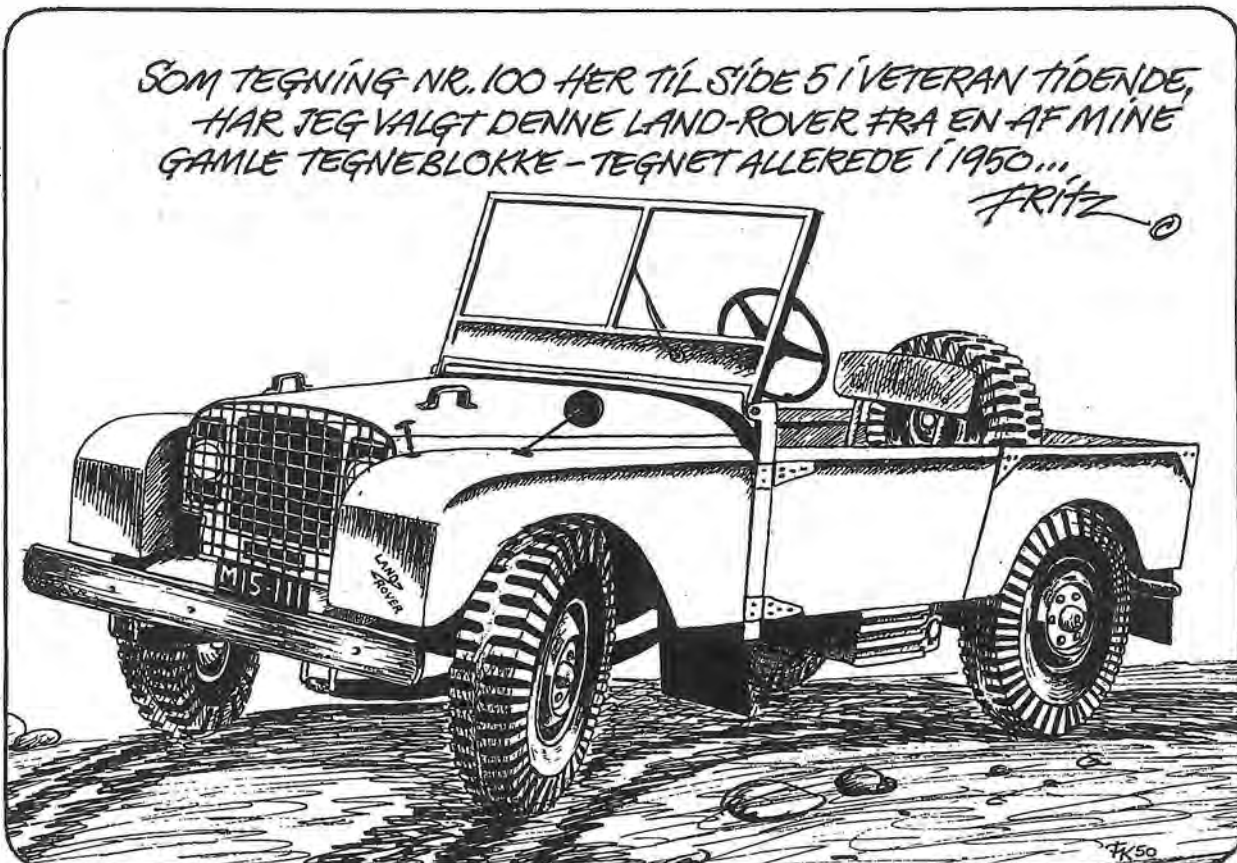



## FYN EGESKOV



Alle er velkomne til vore klubmøder - kør bag om Egeskov ad Volstrupvejen og drej ned ad alleen til Godskontoret og vore klublokaler.

**Husk:** ingen møder i juli måned.

### Tirsdag den 29. august kl. 19.30

Vi mødes igen efter ferien med masser af nye indtryk og gode ideer til klubmøder og arrangementer til den kommende sæson. Har nogen haft specielle veteranoplevelser, håber vi, at de vil fortælle om dem.

**PS: det kan stadig nås at planlægge en madpakketur i august eller september!**

**Årets fynske bustur d. 22.-24. september** er ved at blive tilrettelagt. Hovedattraktionen i år er det største privatejede museum for Ford i Hillegom lidt uden for Amsterdam. Tilmelding og program bagerst i bladet.

*På aktivitetsudvalget vegne  
René Dalager*

## SØNDERJYLLAND RØDEKRO

I lyskrydset på Hellevadvejen i Rødekro køres mod Lunderup Mark. Kør ligeud indtil bebyggelsen på venstre side ophører - lige efter træerne ligger det nye klubhus.

### Lørdag den 15. juli kl. 10.00

Veteranbiloptog i gågaden i Tønder i forbindelse med gammeldags gågademarked.

### Søndag den 6. august kl. 9.30

Madpakketur på Als. Vi mødes hos Lise og Frits Johansen, Sjellerupvej 48 i Guderup. Kørselsvejledningen er nem - kør ad omkørselsvejen forbi Guderup - drej til højre ved „Linak“ og kør mod Sjellerup 1 km. Efter ca. 500 meter drejes til højre ad Sjellerupvej - straks efter ses til venstre et hus med 3 garage-

porte. Her er det! Vi begynder med et rundstykke. Dagens tur går ad kønne alsiske veje for til sidst at ende ved Vibæk vandmølle, hvor der er et stort arrangement med bl.a. folkedansere fra såvel Danmark som Rusland. Der kan her købes kaffe og alsisk hjemmebag. Tilmelding på tlf. 74459450 senest 1. august.

### Torsdag den 10. august kl. 19.30

Vi ses atter i klubhuset - forhåbentlig en masse oplevelser rigere fra en rigtig god sommerferie. Lad os denne aften kigge på gamle brochurer - måske kunne vi bytte?

### Søndag den 27. august kl.?

Madpakketur. Jeg er forhindret den dag. Er der mon en anden, der vil arrangere turen?

### Torsdag den 14. september kl. 19.30

Vi er „ude af huset“. Arrangementet er endnu ikke fastlagt - måske har du en idé? Lad mig høre.

### Søndag den 17. september kl. 10.00

Det er nok årets sidste madpakketur inden karetten sættes i hi? Vi mødes ved klubhuset.

### Torsdag den 12. oktober kl. 19.30

Møde i klubhuset.

### Torsdag den 9. november kl. 19.30

Vi vil atter være „ude af huset“. Nærmere herom senere.

### Torsdag den 7. december kl. 19.30

Julefrokost. Læg mærke til, at datoen er flyttet en uge frem!

*Frits Johansen*

## ØSTJYLLAND RISTRUP

I lyskrydset (Sabro Korsvej) på Viborgvej drej mod Hadsten. Til højre mod Ristrup og Sabro, følg vejen til vej-T. Kør til venstre ved kirken, 1-2 km fremme ligger Ristrup.

### Tirsdag den 1. august kl. 19.30

Klubmøde med mini Stumpemarked. Kig dine hylder efter og lav en god handel.

### Tirsdag den 5. september kl. 19.30

Klubmøde.

### Tirsdag den 3. oktober

Besøg på AC Makinfabrik i Viborg. Mere herom i næste VT.

### Tirsdag den 7. november kl. 19.30

Klubmøde (videofilm).

*Lars Hoffbeck og Arne Jespersen*

Fransk dag på Ristrup...dette special arrangement blev desværre ikke til noget. Jeg var nok kommet for sent ud af busken..kunne ikke nå at få det annonceret de rigtige steder, hvilket nok er nødvendigt, skammeligt nok for jeg ville gerne samle disse spændende franske biler, så det ikke altid er engelske eller amerikanske biler.

Men vi laver det om, det er for spændende til at falde på gulvet...men hvorfor er de franske entusiaster så svære at trække op?

*Jørn Jakobsen*

## BØRKOP VANDMØLLE

### Torsdag den 10. august kl. 19.30

Vi mødes en gang mere hos Hauge Dahl i Hansted. Vi besøger Hauges nabo og studerer og snakker veterantraktorer. Der skulle være ca. 15 traktorer. Jeg har ladet mig fortælle, at Hauge har lokket fruhen til at servere kaffe i Hansted Autoværksted bagefter.

### Torsdag den 14. september, kl. 18.00

Besøg på Shell Raffinaderiet i Fredericia. Vi mødes på P-pladsen ved raffinaderiets indkørsel. Tilmeld på tlf. 75890487, fax 75899487 eller mail: poulerik@rotek.dk

*Poul Erik Jakobsen*

## ØSTSJÆLLAND KLIPPINGE

På vores klubmøde **tirsdag den 25. juli kl. 19.00** vil Karen og vores bestyrelsesmedlem Ole Poulsen komme og fortælle om deres Frankrigs tur og da de begge har benzin/diesellole i årerne, så sker der noget! Nok specielt noget om biler. Det bliver ihvertfald ikke kedeligt, så kender jeg dem dårligt. De plejer jo at falde over nogle franske veteranbiler et eller andet sted dernede, så sadl de gamle hestekræfter op, find



Klippinge til en sommer-hyggeaften sammen med veteranvennerne.

**Husk** vi holder klubmøde den 4. tirsdag i hver måned: **tirsdag d. 25. juli, tirsdag d. 22. august, tirsdag d. 26. september, tirsdag d. 24. oktober, tirsdag d. 28. november**, december er ikke fastsat endnu.

*Kai Wredstrøm*

MIDTSJÆLLAND  
KVÆRKEBY

**Tirsdag den 15. august**  
OBS! Jens Robdrup fra Klassisk Bil og MC, som blev syg da han skulle have besøgt os i januar, kommer og fortæller om sit liv med biler og skriverier.

**Lørdag den 26. august**  
Den årlige høsttur. Se program i VT maj. Husk tilmelding.

*Kaj Sørensen/  
Hans Henrik Havsted*

NIVÅ

For efterårssæsonen er foreløbig planlagt at vort mangeårige medlem Svend Hauberg fortæller om sit liv med usædvanlige biler, især Alfa Romeo og Bugatti. Det bliver til november, og det er tanken at optage det hele på digital video, så det på VHS kassette kan sendes rundt på andre mødesteder. Desuden vil optagelsen danne grundlag for en senere artikel i VT.

Husk Ikea-løbene og Havnetræf 20. juli ved Vikingemuseet i Roskilde og 17. august ved havnen i Hundige, begge steder kl. 19-20.

*Claus E. Neble*

**Tirsdag den 18. juli**  
Alm. klubaften.

Klubmøder på Nivågård som sædvanlig første torsdag i hver måned kl. 19.

## Køb billetterne til Copenhagen Classic Car Cup i forsalg og spar mange penge.

Billetterne koster nemlig kr. 160,- (kr. 110,- for børn under 12 år) både lørdag og søndag, hvis man vælger først at købe ved indgangen. En familiebillet til 2 voksne og 2 børn koster på dagen kr. 500,-

Køber man derimod i forsalget koster de kun kr. 125,- pr. dag (kr. 75 for børn). En familiebillet i forsalg koster kun kr. 350,-, så hvis man skal have hele familien med til historisk motorløb, er der en hel del at spare.

Billetterne sælges selvfølgelig via Dorte Thies på DVK-kontoret samt via BilletNet, hos Daytona på Strandvejen i Hellerup, hos forhandlerne i Biløen Amager, hos Volvo-forhandlere i storkøbenhavn, hos Jaguar House i St. Rørbæk og hos Jaguar Danmark på Østerbro.





## ESBJERG VETERANLØB 2000

Vestjysk Motorveteran Klub havde også indbudt medlemmer af DVK og andre klubber til sit Esbjerg-løb 6. maj, og formanden, Harry Ørsted, kunne byde velkommen til 62 deltagere fordelt på 40 personbiler, en kabinescooter, 18 solomotorcykler og 3 motorcykler med sidevogn.

Ældste køretøj var Buick 1923, de nyeste var over 40 år yngre. Den cirka 115 kilometer lange rute førte deltagerne igennem det flade Vestjylland, det begyndende bakkeølandskab i Midtjylland, marsklandet omkring Ribe og videre til Kammerslusen, hvor deltagerne spiste til middag. De kom igennem Tjæreborg, Bramming og Ribe, hvis brandværn havde kørt sin flotte veteranbrandbil ud af garagen.

Anden etape gik langs de skærmende diger ved Vesterhavet. Ved Sneum Sluse forlod deltagerne kystlinjen og kørte igen ind i det flade land omkring Tjæreborg-Esbjerg. Vejret var fint og der var kun småuheld, som startvanskeligheder ved



*Bent H. Esbensen's Singer Nine Le Mans tourer.*

*Adler Trumpf Junior cabriolet 1937 tilhørende Gerhard Schmidt.*

*Buick-samleren Martin Andersen kørte i sin 1923 sedan.*

de 7 poster, punkteringer eller hængende bremses. Næste år har Vestjysk Motorveteran Klub jubilæum.



## SYDHAVS RALLY

Fredag den 19. maj, St. Bededag, var der indbudt til løb for medlemmer af DVK og LFVK. 25 køretøjer mødte på en solfyldt startplads i Saxeøbing.

Turen på 80 km gik ad smukke veje på Lolland med afslutning ved Ålholm Automobil Museum. En enkelt regnbyge ødelagde ikke den gode stemning, og deltagerne løste nogle opgaver undervejs. Ved Ålholm indtog de den medbragte mad og nød det gode vejr. Og priste Karen og Ole Poulsen for det gode arrangement. Bo Larsen tog billederne.



*To gange Opel – Per Larsens Olympia 1939 og Jorgen Jensens Kapitän 1954.*

*Maria Neergårds M.G.A 1956, Jens Chr. Jensens Morris Minor 1956 cabriolet med kasket, bag den Kaj Sørensen's Citroën 2CV 1959 og i baggrunden ses Bo Larsens Morris Mini Clubman estate car 1976.*



*Villy Rasmussen's Adler Trumpf Junior 1937 og Torben Hansens nyervejlsbil, Volvo Joker 4 1972.*





## ODSHERREDLØBET



*Engang var en førkrigs Opel Kapitän et dagligdags syn – i dag er Preben Pehrssons vidtberøjste eksemplar en stor sjældenhed. Og endda en cabriolet.*

Odsherredløbet 20. maj udgik fra et sted der for bare 10.000 var bunden af en 3 km tyk gletscher, som kom fra øst. Foran sig og til siderne skubede den materiale som man nu havde glæde af at køre på i form af højderne med udsigt til Sejrbugten og den inddæmmede Lammefjord.

Borgmester Dede Bemberg skød løbet i gang på parkeringspladsen foran Dragsholm kommunes rådhus og viste sin interesse ved at blive indtil alle de skinnende køretøjer var kommet af sted.

Ruten var lagt sådan at ingen af dagens byer faldt på bilerne, til glæde

for de mange tilskuere langs ruten. Frokosten blev indtaget på Havnsø Hotel hvor der foruden gevinster for løbets tipskonkurrence blev uddelt præmier til ældste og yngste kører (80 og 27 år) og den der kom længst væk fra (Outzen fra Vemb).

Fotos: Peter Bering.



*Jonny Hansens 6-cylindrede Citroën 15 1951 var skibsreder A.P. Møllers sidste bil. Dengang med privatchauffør.*



*Knud Markers smarte FIAT 850 spyder forfølger Dion Hovgård Hansens statelige Chrysler 1932.*



*SAAB Sonett 1970 tilhører Ole Olsen.*



## KLAMPENBORG

Til det årlige bilshow på Klampenborg Galopbane havde Claus Neble vidvinkel-linsen i brug, og også Ib Jensen fotograferede.



Citroën, Morris Special, Peter Kjuls Pierce Arrow og flere Citroën er af stærkt varierende alder.

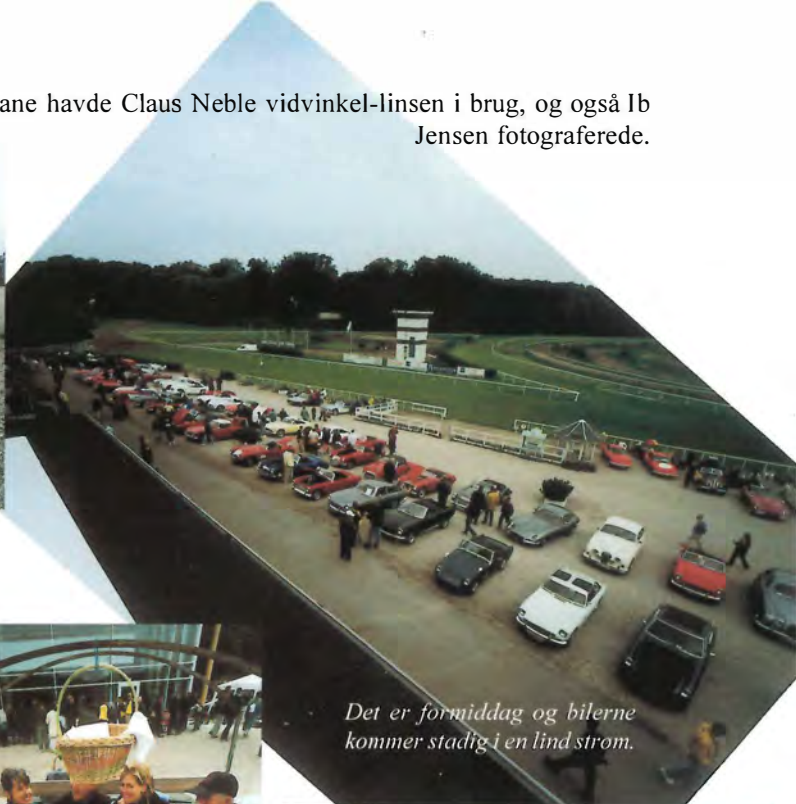

Det er formiddag og bilerne kommer stadig i en lind strøm.



Claude Teisen-Simonys Bugatti type 37 nærmer sig stærkt færdiggørelsen og vakte berettiget opsigt.



Der hygges med frokost på ladet af Henrik Jakobsens Citroën lastvogn.



Per Nielsens Dyna Panhard – en avanceret vogn af konstruktion og udseende da den blev bygget i 1957.

## MADPAKKETUREN

I mange år har Inger Trevad og Peter Bering arrangeret Madpakketur mens de boede tæt ved vandet i Præstø. Det var nok årsagen til 'trykfejlen' i indbydelsen, hvor der stod: Vi mødes i havnen. Men nu er de flyttet ind i land, til Kragevig 7 km syd for Præstø, så der skulle altså have stået 'i haven'.

Allerede inden starten spiste man frokost på plænen, derefter kørte man en tur i omegnen for at slutte med kaffe.

Fotos Peter Bering.

Deltagerne i Madpakketuren rullede ind på græsplænen i Kragevig. Her er det Torben Okkels halvanden liters Singer 1934, Thom Bang Pedersens M.G.B 1965, Kai Wredstrøms Ford Anglia, Jørgen Klausens M.G.B 1600 1960 og Hans Christensens M.G. PA 1934.



Familien Chevrolet var repræsenteret af Tommy Jørgensens 1957 sedan.



## FIONIA

Fionia-løbets rute udmærkede sig ved at passere en hel stribe slotte, Ravnholt Slot, Lykkesholm Slot og Ulriksholm Slot. Turen var efter traditionen blevet indledt hos P.E. Andreassen i Ringe med morgenkaffe. Hvorefter deltagerne blev sendt af sted i nummerfølge med et minuts mellemrum. Man kørte efter ”tulipanskitser”, en idé til efterfølgelse, og med en fastsat hastighed af 30 km/t, så der var tid til at nyde det skønne fynske landskab. Opgaverne fik folk ud af bilerne og frokosten blev serveret som madpakker med drikkevarer ved Hjulcentret i Nyborg. Næste mål var efter en tur langs stranden Kerteminde og dagen endte med middag, vin og dans.

Næste mål var Ulriksholm Slot, hvor man kunne bese flot glaskunst. På den videre tur gennem idylliske landsbyer slap deltagerne ikke for en gevaldig byge, men humøret var stadig højt ved ankomsten til dagens sidste post, Europæisk Automobilmuseum i Fraugde.

Andendagen sluttede i Odense med festmiddag og dans.

Næste morgen var der samlet kørsel til Hollufgård, Fyns Stiftsmuseum,



*Ford T'en holder ved Europæisk Automobilmuseum i Fraugde, de to andre billeder er taget ved Hollufgård, den røde Morris 8 roadster er John Jørgensens og den hvide Austin Seven sportsmodel tilhører Robert Lindvig.*



hvor bilerne blev stillet op til beskuelse og optagelser som blev sendt af TV2 Fyn.

Når vi skal dele sol og vind er ovenstående desværre alt hvad vi får plads

til af en *meget* lang beretning, som Tove Lillian Jørgensen har sendt os. Billederne er taget af John Jørgensen og Kurt Jeppesen.



# GAVNØ

Alle slags gamle køretøjer  
sværmer til Gavno hvert år.  
E.W. Neesgård var der og  
fotograferede.

*Der er mange biler på billedet,  
men det er kun en meget lille del af det samlede antal.  
I forgrunden et par Morgan.*



*To italienske F'er – Neesgårds egen FIAT 501  
og en Ferrari.*



*Kontrasterne mødes på Gavno – her Jensen 1968  
og Pontiac 1932.*



*En statelig Armstrong-Siddeley 1932.*



*Vinder af coucours d'elegance blev Leif Nowicky med  
Overland Four 1921.*



## INTERNATIONALT FORD T RALLY



I DVK's første år var Himmelbjergløbet, udelukkende med deltagelse af Ford T'er, en årligt tilbagevendende begivenhed, med deltagelse fra ind- og udland.

Så gik der mange år uden, men for nogle år siden blev Ford T-løbene genoptaget og hvert år må de høje Ford-vogne som i de gode gamle dage (halvtredserne) kravle op ad Himmelbjerget. Internationalt Ford T Rally foregik på grundlovsdag, mandag den 5. juni, med start og slut ved Ry vandrehjem. Men allerede aftenen før var der mulighed for at spise

middag sammen og hygge sig med at se film og video og løse opgaver. Da de sidste var ankommet mandag morgen kunne man tælle 26 biler med 96 mennesker, oplyser Erik Mathiasen.

Ankomsten til Himmelbjerget foregik sidst på formiddagen. Deltagerne rundede tårnet på toppen – dog kun til fods – og derfra kørte T-modellerne til frokosten i Silkeborg. At en del kørte ad en uautoriseret rute skyldtes som sædvanlig at en enkelt tog fejl og så fulgte flere efter. Men

det bliver oplevelsen ikke ringere af. Som man kan se af tallene var vognene godt pakket med passagerer, ægtefæller, børn, børnebørn, tanter og onkler.

Fra bådernes anløbsbro kørte vognene langs søerne i næsten samlet flok tilbage til Ry vandrehjem, hvor der var eftermiddagsspising og præmieuddeling.

De billeder vi har fået er uden nærmere forklaring – men vi kan med sikkerhed sige at samtlige biler er Ford T.





Og det regned'  
– som man ser  
gennem  
nordmanden  
Dag Johannes-  
sens Overland  
1910.



Poul Suhr starter løbets første vogn og den ældste, Olds 1902 "Curved Dash" med Kirsten Utke og Viklit Gråe Jørgensen.

Arrangørerne Poul Suhr, Erik Høpfner Petersen og Leif Gr. Thomsen havde ære af deres udgave af Styrkeprøven 9.-12. juni – kun vejret havde de ikke magt over.

Det begyndte i så stærk torden og regn at man var lige ved at aflyse. Men som nordmændene sagde: - Det er jo en styrkeprøve.

Det var også nordmændene som oprindeligt tog initiativet til dette fællesnordiske løb, der går på skift mellem landene. Oprindeligt med en aldersgrænse til 1919, siden er den

rykket op til 1926.

Ruten var lagt i etaper à ca. 60 km i en af Danmarks smukkeste egne omkring Silkeborg, til dels på veje som sædvanligvis ikke er åbne for trafik. 45 køretøjer deltog, det ældste næsten 100 år gammelt, det yngste 74 år.

Nogen egentlig vinder kåres ikke, det gælder om at være med og vise at de gamle biler kan endnu. Der var 15 fra Danmark, 23 fra Norge, 6 fra Sverige – og en tysker i en bil med meget dansk fortid.



Fotografiene er taget af Thomas Hebsgård og Steen Lynge Suhr.

Og det regned' stadig - nordmanden Bue David-Andersens Apollo 1910, den luftkølede Franklin 1919 med Lena Olesson og Bjørn Skjærvik og Lexington 1919 med svenskeren Jan Rune.



Styrkeprøvens næstældste bil, Trygve Krogsæters Cadillac 1904 – en model der har overlevet forbavsende mange af, og som stadig kører stablyt. With a fringe on top.

Ingen kender bedre end Ivar Jensen indvoldene i klubbens Swift 1912 – her måler han benzinstanden.



Herover: Et velsignet syn – blandt de mange deltagende FIAT 501 Åskild og Bjørn Johannessens fra 1923 med korrekt malet køler, korrekte hjul, den korrekte mængde forniklede dele og en af fabrikkens egne standardfarver, lysegrå – ganske som den gamle redaktørs, som den formentlig kun er nogle få chasisnumre fra.



Populær i sin tid – blandt andet hos landlæger – Opel "Doktorwagen" 1910, med Liliane og Gösta Ekeson, Sverige.



To Bugattier – familien Hebsgårds 1911 og en fra 1925, tilhørende Oluf Grodin, Sverige



Lasse Ås har redigeret veteranbilblad i Norge i mange, mange år – her er han med Peugeot 1910.



Den enlige tyske deltager var Falk Gothwald fra Lübeck, i en AGA 1921 med en lang, dansk fortid. Læs alt om den i Bilhistorisk Tidsskrift nr. 14/1967.

International forbinder vi med lastbiler og traktorer, men fabrikken lavede også personbiler engang – som nordmanden Petter Hobergs fra 1911



I 1908 var Renault-fabrikken allerede 9 år gammel. Nordmanden Martin Strømens er den stærkt udbredte model AX.





# Tegning nr. 100

DVK

**Vi har længe haft planer om en artikelserie om DVK's tegnere. Vi har været så heldige at have mange siden klubben blev stiftet.**

**Meningen var at omtale dem nogenlunde i den rækkefølge, de har optrådt i – men nu byder der sig en anledning til at fravige den regel straks fra begyndelsen. Fritz Knudsen præsterer nemlig i dette nummer af Veteran Tidende sin tegning nr. 100. Så han kommer til at indlede serien.**

I sit hjem i Odense svarer han på vores spørgsmål:

*Fritz, hvor stammer din bilinteresse fra?*

Fra barndommen i Hårby, født blandt biler i 1935, far havde byens bilværksted ved hjemmet, som i 1937 blev udvidet med en station for Zone-Redningskorpset. Far var stationsleder indtil Zonens sammenslutning med Falck i 1963.

Så det blev en opvækst med biler af alle slags, krigstidens mange mærkværdige køretøjer og især efterkrigens gensyn med opklodsede biler, gamle fine mærker kom igen frem i lyst, pænt blandet med disse års mangfoldighed af ny bilmodeller.

*Hvornår begyndte du at tegne?*

Jeg tror alle børn elsker at tegne, og allerede fra femårs alderen blev det mit mest yndede tidsfordriv i de lange, mørke krigsaftener bag nedrullede mørklægningsgardiner. Dengang fandt jeg ud af hvad jeg var god til at tegne, og det følger ganske enkelt ens interesse og viden.

*Så var det nærliggende at tegne biler – hvordan kom det sig?*

Som opvokset blandt biler var de også mine tegnemotiver, allerede som tiårig lavede jeg vellignende biltegninger, og det udviklede sig i hele min skoletid, op til realksamen i 1952 nåede jeg at fylde tre store tegneblokke med tegninger af de ny bilmodeller som blev præsenteret i de år.

*At tegne blev dit erhverv. Er du selv lært eller har du en formel uddannelse?*

Mekanikerfaget havde min interesse, men mine tegninger skaffede mig

i maj 1952 en fireårig lærekontrakt som tegneelev i den odenseanske reklameverden, og så var min løbebane stukket af. I en verden af kreativitet og livsglæde udviklede jeg mig og blev kendt for min tekniske forståelse og mine gennemførte tegninger indenfor teknik og mekanik. I de senere år har nogle syntes at mine tegninger var så præcise at de måtte være lavet med computerteknik – men de er håndtegninger.

*Hvordan har din erhvervsmæssige løbebane så formet sig?*

I årene i reklamebranchen blev tegnearbejdet efterhånden afløst af ledelses- og salgsfunktioner, så biltegningerne blev igen en fritidsfor nøjelse.

Næsten fyrré år blev det til i en evigt ung reklamebranche før helbredet gav op overfor tempoet. Det var dejlige, travle år og arbejdet var min lyst – belønningen var også derefter, god indtægt og mange titler blev det til før jeg som medejer af reklamebureauet sluttede i 1990.

*Hvad har du en forkærlighed for?*

Udover familie, hjem og rejser er det vel nok turene med de gamle køretøjer, der har glædet mig mest, og kunne jeg mellem de deltagende biler finde motivet til den næste tegning var glæden dobbelt stor.

Ved indmeldelsen i DVK i 1969 var interessen stadig "veteranbiler" og de første tegninger til klubben viste Bilhistorisk Tidsskrift i 1970 og 71. Derefter leverede jeg de tegnede forsider

*Min første veteranbil fra elevårene 1954 til 1956.*

*En totalt reklamefinansieret Ford T fra 1926, som det ses på illustrationen her, der er malet med pensel i slutningen af 1956.*

der til det nystartede Veteran Tidende fra 1975 til 78.

Så gik der mange år uden biltegninger, firmaet tog al min tid og den sparsomme fritid var familiens.

*Hvornår blev der igen tid til at tegne?*

Min tredje alder begyndte i 1990, så nu blev der igen tid til at tegne og lege med biler. Fra nr. 188/1991 har Veteran Tidende hver måned fået Side 5-tegningen. Medlemslisterne 1992-94-96 og hvervebrochurerne tegnede jeg forsider til, ja der blev tid til tegninger både til ombygning på Egeskov, rallyplader, bomærker, løbsinstruktioner til Fionia-løbene og plakater til veteranbiludstillinger mm.

Jeg har nydt de første ti år af mit otium og glædet mig ved at yde klubben en indsats i mere end tredve år, både i bestyrelsen, i lokalarbejdet og med tegningerne.

(oer)







# VETERAN- TIDENDE



NR 1  
1. Årgang, 1975

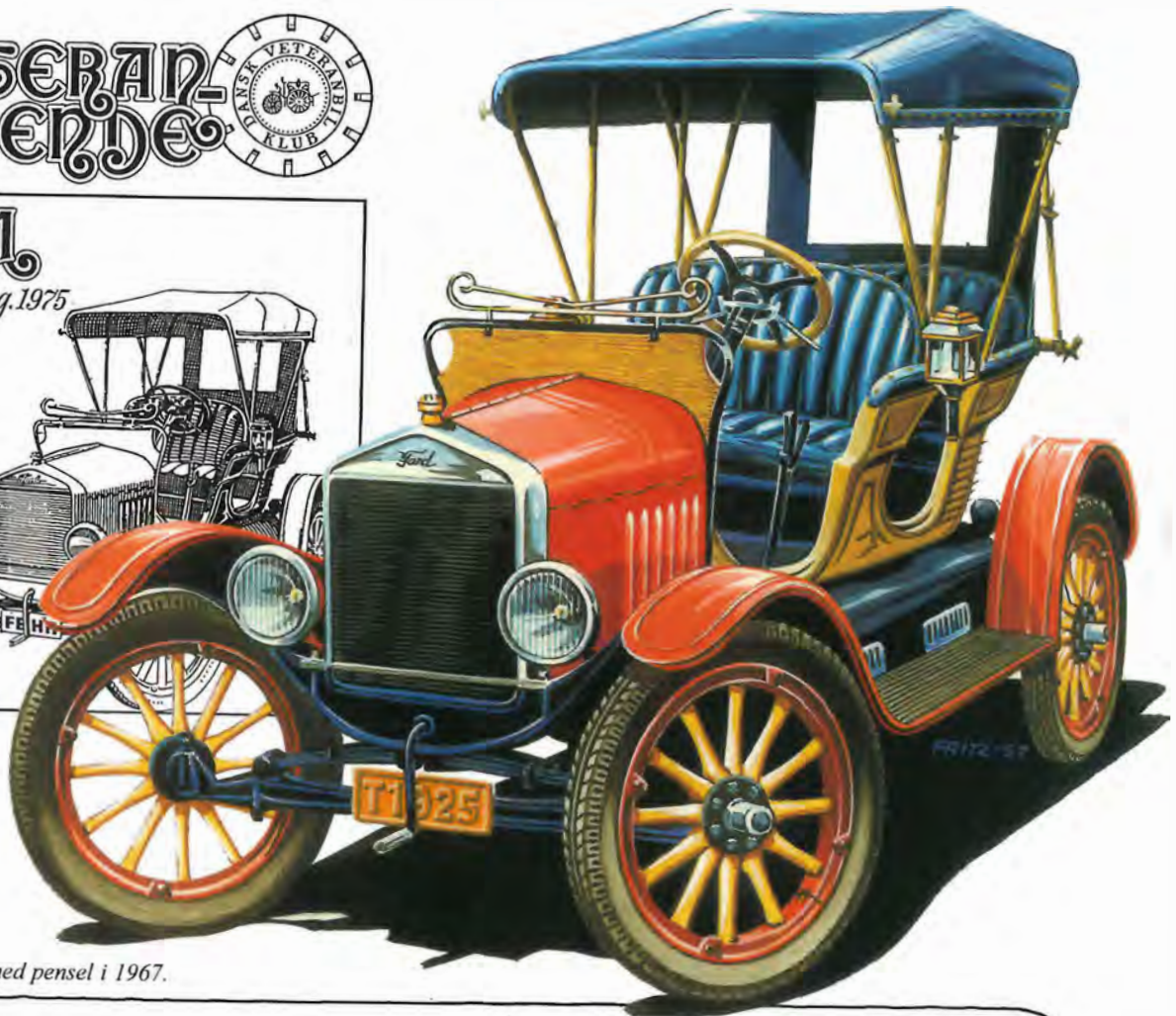

Ford T malet med pensel i 1967.

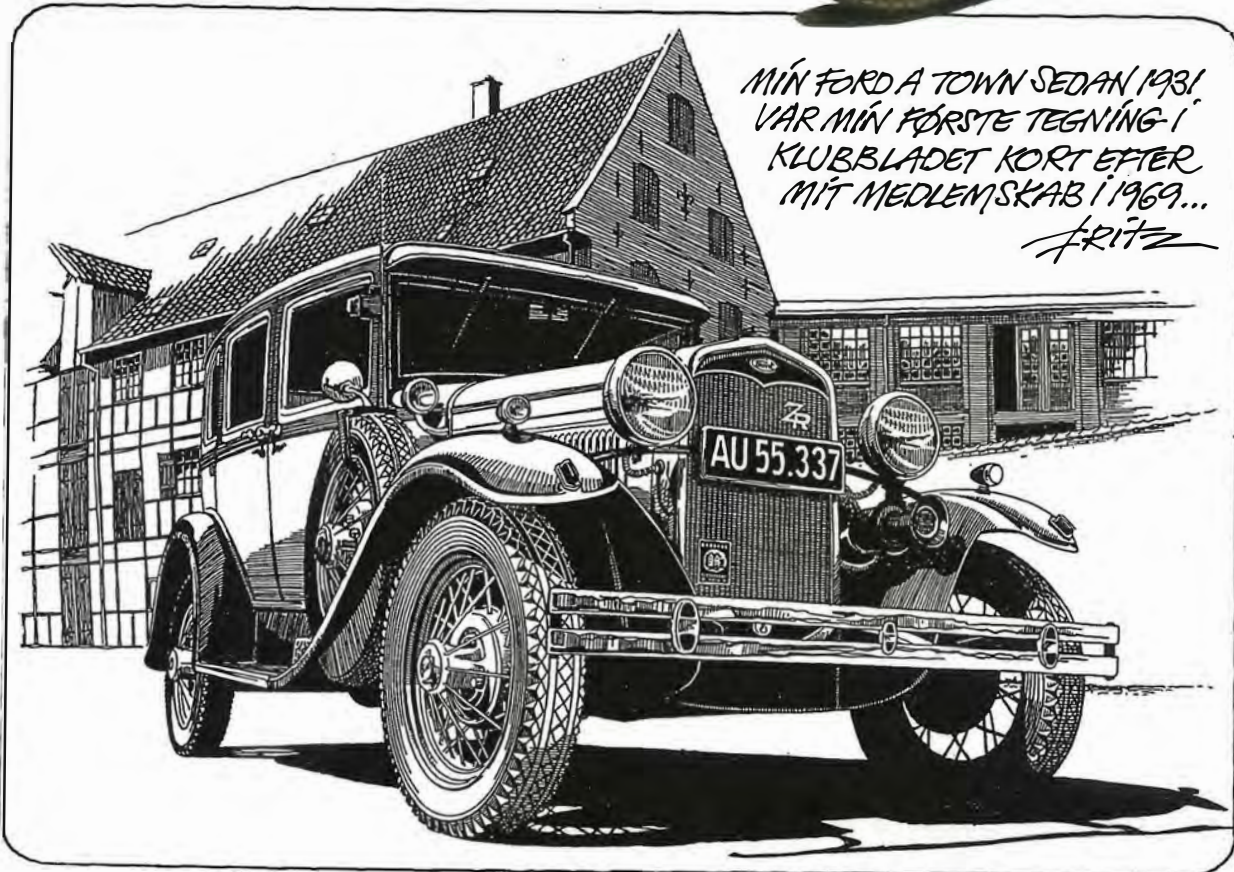

MIN FORD A TOWN SEDAN 1931  
VAR MIN FØRSTE TEGNING I  
KLUBBLADET KORT EFTER  
MIT MEDLEMSKAB I 1969...

*Fritz*

# BALLOT 2LTS 1925

Af Niels Andersen

Fotos: Niels Andersen og E.W. Neesgaard



*Instrumenterne var intakte, men kontakterne manglede. De rigtige blev fundet hos en englænder, hvis far – en landmand – i 30'erne købte en stribe Ballot'er til daglig brug. Når en gik i stykker blev den kort ind i laden og en ny købt for en slik. Da krigen kom stod der otte i laden.*



*Under påspænding knækkede glasset i en af de sjældne Grebel lygter – men mirakuløst traf Niels Andersen en svenske som kunne hjælpe med et nyt.*



Engang i 1926 rejser en veletableret københavnsk overretssagfører og hans frue på en ferietur til Paris. Da de kommer hjem meddeler de familien at de har købt bil på turen. Nogen tid senere ankommer med tog en Ballot 2LTS, chassis nr. 156, forsynet med et karrosseri fra Labourdette. Parret er barnløst, så de har valgt et topersoners cabriolet-karrosseri og bilen er udstyret med lygter af mærket Grebel.



Helt i tidens stil i de kredse har overretssagførerparret bosat sig i en større lejlighed i Christianiagade på Københavns inderste Østerbro og har sommervilla i Snekkersten ved Øresunds kyst syd for Helsingør. Ideen med bilen har nok været at kunne transportere sig mere fleksibelt og komfortabelt mellem de to adresser end toget dengang gav mulighed for. Ifølge en nevø blev der nu ikke kørt meget i bilen. Den står mest i garagen ved sommervillaen. Den er nu også hurtigt blevet umoderne. I 30'erne har der ikke været megen prestige i at køre i sådan en bil.



Efter krigen står den der stadig. Hvad der er sket med overretssagføreren ved jeg ikke, men i slutningen af 40'erne besluttes det at bilen skal væk. Den bliver derfor sendt til maskinauktionen i Æbeløgade, hvor den bliver købt af en handelsmand fra Agger i Thy. Det der i de år skete i Æbeløgade mener jeg en bilhistorisk forskning værd. Jeg forestiller mig sådan en slags bilernes bisættelse, hvor de blev trillet ind. Deres identitet og tilstand i øvrigt er fuldstændig uinteressant, de skal jo bare slages og i valseværkets ovn. Det helt afgørende for prisdannelsen er hvordan er gummi. Landbruget og andre erhverv skreg på gummi. Der var mangel på gummi i Danmark i de år.

end hvis han bare lod den gå til skrot. Grebel lygterne blev dog afmonteret og kom til at gøre gavn ved at oplyse dækket på en fiskekutter.

Efter nogen tid viser det sig at hans beslutning om at gemme bilen bærer frugt. Da ankommer smeden fra Vestervig. Han har hørt om denne her bil og der bliver da også en handel ud af det. Smeden insisterer på at lygterne kommer tilbage på bilen, og det sker da heldigvis også.

Smeden har familie, så han kan ikke rigtigt klare sig med en topersoners, men da han er i besiddelse af den fornødne faglige kunnen får han hurtigt omdannet bilen til en firepersoners ved at skære den op bagtil, bygge et fast tag på og erstatte det oprindelige sæde med nogle stole, han finder på en huggerplads tillige med nogle trådhjul som slet ikke passer



*Overst: De gamle fotografier dokumenterer det originale indregistreringsnummer. Kontakten med ors. Bernths nevø opstod da Jens Nielsen havde skrevet en artikel om Ballot i Politiken.*

*Efter Niels Andersens overtagelse var vognen en tid opstaldet sammen med andre ærverdige køretøjer i det tidligere elektricitetsværk i Skovshoved.*

*Nederst: Ballot'en fotograferet hos smeden i Vestjylland.*



på bilens nav, men som han får påmonteret efter noget behjertet svejsearbejde.

De oprindelige papirer var væk, men smeden får udstedt et sæt ny papirer og bilen bliver indregistreret. Jeg har talt med smeden: Jo, men han kunne da godt huske det hele – den havde de da været glade for – Nej, han havde da ikke noget liggende til bilen, men jo, han havde da nok et foto, han kunne sende mig.

Efter at være blevet handlet et par gange ender bilen hos en handelsmand og åkandegartner nord for Nørresundby. Da han i 1959 ikke længere mener den kan tjene hans formål, nemlig at transportere åkander til torvet, begynder han at fundere over hvordan han slipper af med den bedst muligt.

Bilen er nu fuldstændig opslidt – frostsprængt motor, knækkede aluminiumsbremsebakker, utæt, tilstoppet køler, tærede, revnede, bulede, hullede skærme mm. – Kort sagt, helt værdiløs, hvis ikke der nu lige var en mulighed. Det var dog forsøget værd. Det er ikke undgået handelsmandens skarpe iagttagelsesevne at der nogle år i forvejen er blevet

stiftet noget der hedder Dansk Veteranbil Klub, og hans sikre intuition siger ham, at her er muligheden. Han annoncerer vraget til salg i Bilhistorisk Tidsskrift, og ganske rigtigt, her kommer jeg ind i billedet.

Set med mine unge, entusiastiske, naive øjne så situationen noget anderledes ud.

Jeg havde læst på min bilhistorie. Det skulle være noget fransk eller italiensk, vintage, Bugatti, Delage, Ballot eller Hispano, Alfa eller Lancia – og her stod den så, drømmebilen i al sin spildoliestinkende, tærede, frostsprængte skønhed.

Med sine Grebel lygter, originale instrumenter der virkede, styretøj og bagtøj helt uden slør og gearkassen med den malmsfulde klang når man skifter, for bilen kunne mærkværdigvis køre. Den var lige mig, og det blev den så for en tudse.

Det var mange penge dengang, og der udspandt sig da også en debat i veteranbilklubben, hvor den unge redaktør Jens Nielsen mente at 1.000 kr. var en helt urimelig pris for et bilvrag, som en hugger kun ville give nogle få hundrede for. Mens O.T. Neel var af den opfattelse at når lyg-

terne alene kunne indbringe beløbet, var det svært at forholde sig kritisk til prisen.

En kendsgerning var det, at udbudet i Danmark af den slags biler var yderst begrænset, og var det sådan en man ville have, måtte man hellere hugge til mens den var der. Senerhen blev der bedre mulighed for at importere – og der er da også siden indført to Ballot'er fra Frankrig. Foruden min ved jeg med sikkerhed at der har været en til med dansk historie. Den sidste ejer var en gårdmand ved Vig i Odsherred, hvis søn har berettet at bilen blev slagtet under krigen og undervognen siden anvendt som landbrugsvogn. Er der læsere, som har informationer om andre Ballot'er med dansk historie, vil jeg være interesseret i at høre herom.

### Mærkehistorie

I begyndelsen af 1900-tallet indleder brødrene Ernest og Edouard Ballot en fabrikation af benzinmotorer til mange formål – bl.a. til både og biler. Benzinmotorerne var dengang en forholdsvis ny ting på markedet. Man kan vel sammenligne det med

at komme på markedet med et fjernsyn i 50'erne eller en computer i 80'erne. Kvaliteten af Ballots produkter må have været god. Efterspørgslen er stor. Mange nyetablerede bilfabrikanter springer det der med selv at fremstille motorer over og får leveret fra bl.a. Ballot. Det gør fx Delage. Også eksporten kommer der gang i, fx leveres der Ballot motorer til Thriges lastbilproduktion i Danmark. Det går strygende, fabrikken udvides og fyldersnart en hel karré på Boulevard Brune i Paris.

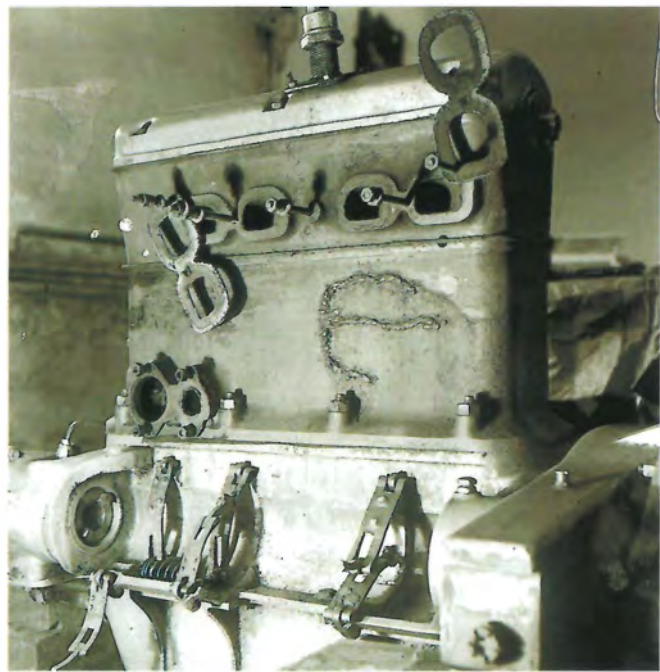
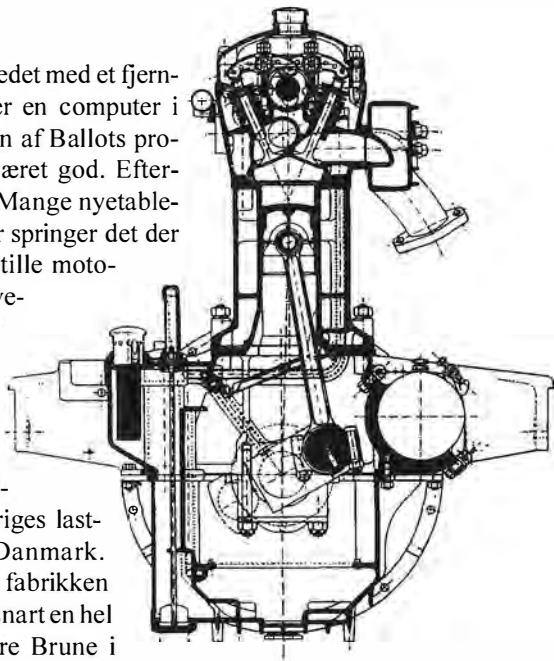

Svejsningen af den frostsprængte motor viste sig at holde tæt. Gevæksten øverst er formentlig smedens værk. En yderst effektiv forbedring af den originale knastakseldæmper. Den virker ved en kraftig fjederbremse på en firedobbelt knast.

Så kommer Første Verdenskrig og så går det endnu bedre. Armeernes umættelige behov for drivkraft holder sandsynligvis fabrikken kørende i døgndrift. Pengene strømmer ind. Staten betaler. Da krigen slutter i november 1918 er pengekassen godt fyldt op. Til gengæld ser fremtiden lidt mere usikker ud.

Der går dog ikke mange dage efter våbenstilstanden før der dukker en herre op på Ballots kontor medbringende en taske. Han er schweizer og hedder Ernest Henry. Han er førkrigstidens aller hotteste bilkonstruktør. Hans konstruktioner eller andres kopier af samme har vundet alt hvad der var kørt af Grand Prix'er og lignende løb fra 1912 indtil krigsudbruddet. Op af tasken trækker han konstruktionstegningerne til sin nyeste kreation – en racerbil med 8 cylindre på række, fire ventiler pr. cylinder aktiveret af 2 overliggende kastaksler.

Ballot står på. Nu skal pengene der er tjent under krigen ud og trille, og det kommer de så. Hermed indledes Ballots karriere som bilfabrikant. Historien om Ballots løbsdeltagelse og Henrys videre skæbne står at læse i Skandinavisk Motor Journal nr. 7, juli 1960.

Den første produktionsmodel der tilvirkes hedder 2LS. Det er en direkte Henry-konstruktion og den er ekstremt dyr at fremstille. Den er på salgslisten fra 1922 til 1925 og der produceres i alt ca. 50 stk.



Det viste sig at det meste af kalechestativet og de vigtigste beslag var i behold under det faste tag. Jens Nielsen lavede tegninger til rekonstruktion af det manglende. Også meget af pladerne og af træværket, især i dørene, kunne bevares.



Hos et unikum ved navn Jørgen er både træskelet og plade lavet færdig og tilpasset.



Motoren kommer hjem fra Knud Kisling, hos hvem den blev samlet og afprøvet.



Undervognen er færdig og luftes. De rigtige hjul blev fundet hos Depanoto i Frankrig.



Den grundede karrosser gør med gode menneskers hjælp sin entre.



Men så har karrossen igen været hjemmefra og kommer retur fra maler.

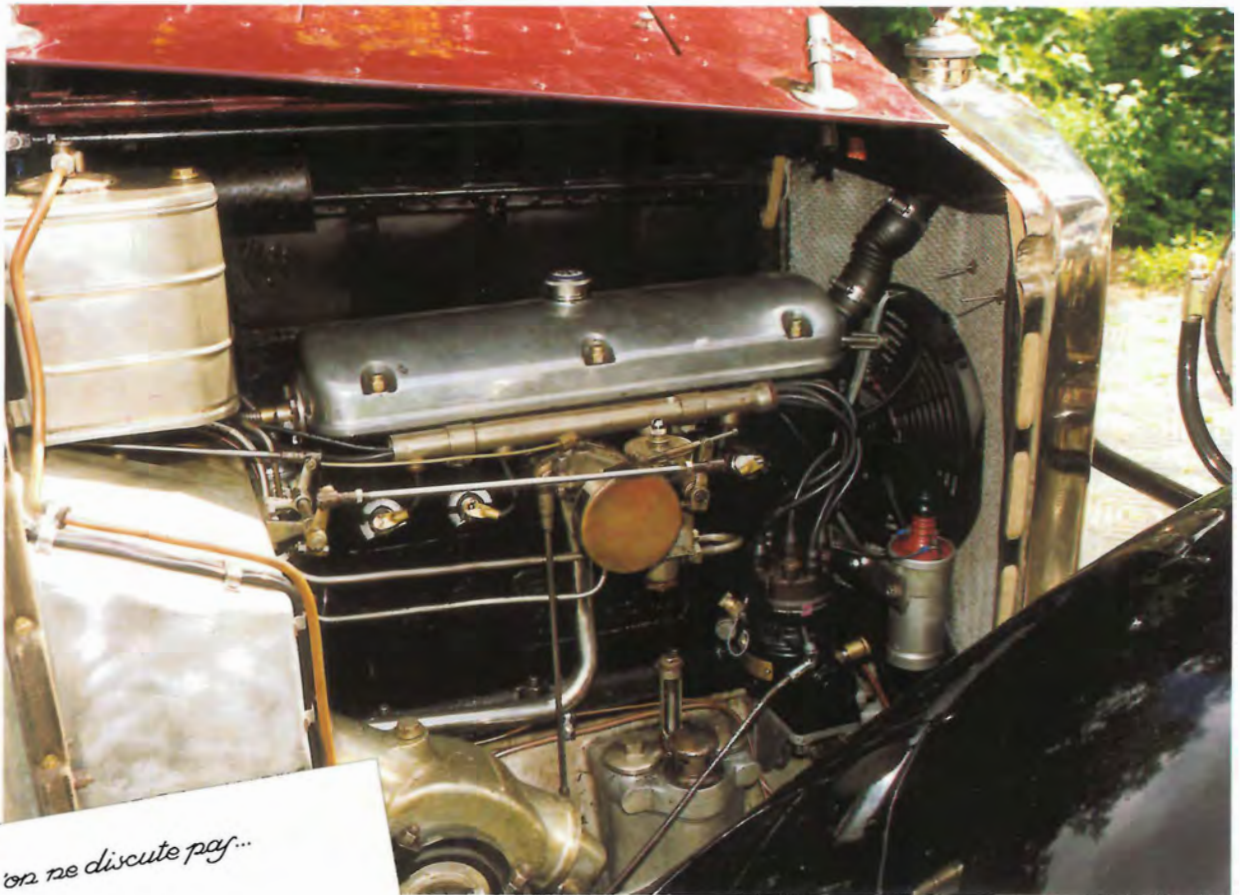

Motoren er pt monteret med Delco strømfordeler. Kølerkappen er opforniklet.



lindre. I de sidste år før Hispano overtager fabrikken i 1932 markedsføres to 8-cylindrede modeller, af hvilke der blev fremstillet ca. 600.

Der er altså tale om en samlet produktion på cirka 5.000 enheder på 10 år. Det var hvad Henry Ford på en god dag i 1924 kunne klare inden frokost. Og dem var der endda karrosserier på. Det var der ikke på de chassiser der forlod fabrikken på Boulevard Brune. De gik til mange forskellige karrosserimager, og det er så en helt ny spændende historie.

### Specifikationer

Den suppleres i 1923 af type 2LT, som er i produktion indtil 1928 i et antal af i alt omkring 2.500 enheder. Fra 1925 til 1928 markedsføres tillige type 2LTS, som er næsten identisk med type 2LT, men med et omkonstrueret topstykke. 2LTS introduceres på Paris salonen i oktober 1924. Chassis nr. 156 er givetvis fremstillet i 1925. Antallet af producerede 2LTS chassiser er sandsynligvis under 2.000. De ovennævnte typer har alle 4 cy-

2LTS har en 4-cylindret motor med boring 69.9 mm og slaglængde 130 mm. 1.995 ccm. Aftageligt topstykke. Skråstillede ventiler i en vinkel af 50 grader over et næsten halvkugleformet forbrændingskammer, aktiveret med korte vippearmer (som på senere Ferrari'er) af en enkelt, overliggende knastaksel, der drives i forenden af motoren med skråskårne tandhjul. Ventiljustering med små afstandsringer, der lægges inden i en kop. Aluminiumstempler. Tryksmø-

ring. Krumtappen ligger i tre lejer. Krumtaphus af aluminium. Magnet-tænding eller strømfordeler (Niels Andersens har en Scintilla magnet men pt en Delco strømfordeler). Automatisk tændingsregulering, yændingen kan forøges med et greb midt i rattet. Zenith karburator, på nogle eksemplarer dog Viel. Avanceret udstødningsmanifold med særskilt udgang for cylindrene 1-4 og 2-3. Tør enkeltpladekobling. Firetrins gearkasse. Højeste omdrejningstal 3.500 mod model 2LT's 3.000. Halvelliptiske fjedre hele vejen rundt. Styretøj med snekke.

Alle 2LTS chassiser leveredes med Dewandre vacuum servo bremseforstærker (fra 1926 også standard på 2LT) på et mekanisk bremsesystem med stænger til store bremsetromler på alle fire hjul. Når motoren er i gang aktiverer pedalen alle fire bremses med anseelig effekt. Synsmanden var lige ved at ryge ud gennem forruden. Går motoren i stå er bremseeffekten på pedalen lig nul. Så må man sætte sin lid til håndbremsen, som kun virker på baghjulene. Før 1926 leveredes alle chassiser med højtryks vulstdæk, senere med ballondæk. Niels Andersens vogn har fem Rudge centre-lock trådhjul

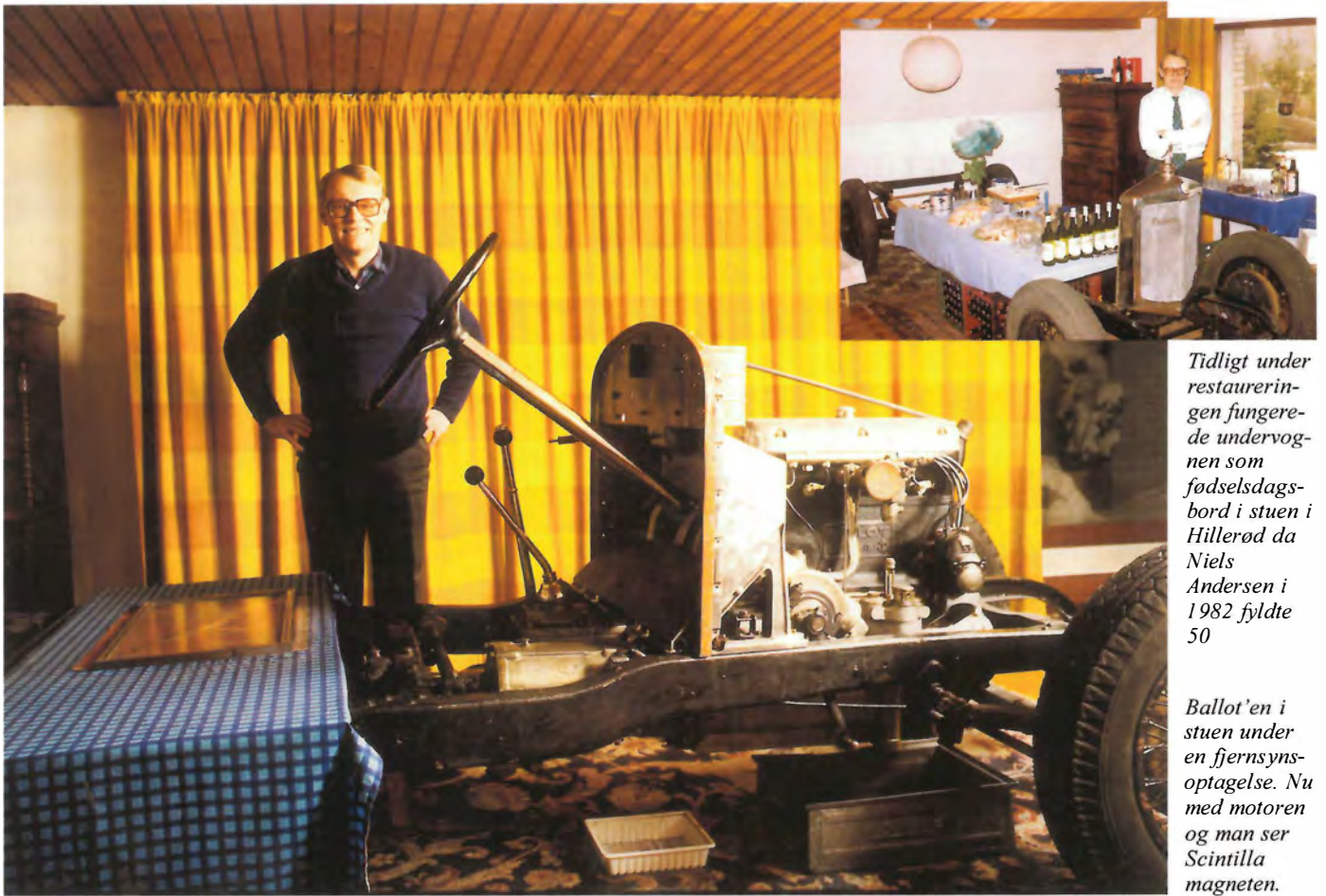

*Tidligt under restaureringen fungende undervognen som fødselsdagsbord i stuen i Hillerød da Niels Andersen i 1982 fyldte 50*

*Ballot'en i stuen under en fjernsynsoptagelse. Nu med motoren og man ser Scintilla magneten.*



*Udvendig benzinmåler direkte på tanken.*

med vulstfælde i dimensionen 820x120. Før 1926 leveredes alle chassiser med højtryks vulstdæk, senere med ballondæk.

En omdrejningstæller af fabrikatet A.T. var standardudstyr og topfarten for en firepersoners åben Ballot 2LTS målte La Vie Automobile i 1925 til ca. 115 km/t. 2LTS står for 2-Litre Tourisme Sport. Paul Frère skriver i et hæfte i Profile serien om en 2LTS han havde fra 1947 til 52 at den accelererede dårligt, blandt andet på grund af sit store svinghjul og langsom gearbetjening, men køreegenskaber og styring var fint, og når den først var i fart tog den nemt konkurrencen op med de fleste af dens tids massefremstillede biler. Olieforbruget var dog, selv med ny stempelringe, stort, hvilket også allerede La Vie Automobile nævner.





## KØRSEL, KULTUR OG MILJØ

Tekst og foto Ole Emil Riisager

Motorhistorisk Samråd har efter flere års arbejde udsendt et skrift med ovennævnte titel til oplysning om sit virke. Det er et hæfte i kvadratisk format på 44 sider, under redaktion af Ole Lindberg og nydeligt udformet af vores egen Ole Callesen. Med oplysende afsnit om motorkørsens udvikling, sat i historisk perspektiv af Niels Jonassen, om Samrådets historie, fint fortalt af Henrik Thostrup, og så alle de ting, Samrådet beskæftiger sig med: Myndighedernes holdning til de gamle køretøjer, afgiftsforhold, hvor meget de forurener, eller ikke forurener, hvordan Samrådet arbejder med disse områder og hvordan det er i andre lande.

Det kan ikke gøres bedre. Alt er illustreret med fotografier (for en stor part fra DVK's arkiver) og grafiske fremstillinger.

Hæftet blev præsenteret for myndigheder og verdenspresse ved et arrangement hos den altid gæstfri Ole Sommer på hans museum i Nærum. Opbudet af indbudte blev overgået af antallet af gamle køretøjer, der var tilsagt for at pynte op.

Præsentationen blev kyndigt foretaget af Samrådets formand, Erik Kristoffersen.

Så vidt så godt. Det ærgerlige er bare, at hæftet kun er trykt i 1.500 eksemplarer, møntet på nævnte verdenspresse og myndigheder. Det kunne da trykpresserne løb for et forholdsvis lille beløb have været trykt i så mange at alle over 18.000 medlemmer af Rådets 47 tilsluttede klubber kunne have fået hver sit.

Vi vil prøve at råde bod på det ved fra tid til anden at citere fra skriftet. Vi kan begynde nu med lidt statistik:

Da statistikken blev lavet var der indregistreret omkring 23.000 biler og 16.000 motorcykler, som var 25 år gamle eller ældre. De udgjorde 1,3 procent af det samlede antal indregistrerede motorkøretøjer.

En undersøgelse ved hjælp af spørgeskemaer fortæller at biler første gang indregistreret op til 1953 i dag kører gennemsnitligt 1.100 km om året. Motorcykler endnu mindre. Da det er en spørgeskemaundersøgelse, hvor udfylderne så at sige "vælger sig selv", dvs. selv bestemmer sig for at svare, er det virkelige tal mindre, for de der har initiativ til at besvare skemaerne må formodes også at være de mest energiske på andre områder, som kørslen.

På baggrund af samme filosofi må ses hæftets oplysning om at veteran-kørslen udgør mindre end 0,3% af det samlede antal kørte kilometer, og andelen af forurening med kvælstofilter 0,5%. Vi vil påstå at det virkelige tal endda er en del mindre.

Under alle omstændigheder er konklusionen at brugen af veterankøretøjer i Danmark er så beskeden at kørslen hverken skader omgivelserne eller er til fare for trafikikkerheden.

Samrådet fremfører som sit hovedsynspunkt at de gamle køretøjer udgør en levende kulturhistorie, og at

det kan man tage hensyn til ved automatisk at fritage alle motorkøretøjer for afgift når de bliver 25 år, og at indføre lempeligere synsregler for dem, hvis de er forsikret som veterankøretøjer.

Det arbejde, MhS udfører i dag, var DVK naturligvis banebrydende med. Og DVK er med sine cirka 4.000 medlemmer den største tilsluttede klub. Den næststørste er Danmarks Nimbus Touring, med 1.700 medlemmer, og derefter kommer Dansk Vintage Motor Club og Danmarks Veteran-Motorcykleklub, begge med omkring 1.200 og Jaguar Club of Denmark med over 1.100. De mindste er nogle amerikanerbil-klubber og noget så specielt som en klub for ejere af Ford Zephyr, Zodiac og Consul. Mærkeligt nok er der heller ikke så mange medlemmer i Porsche 356 Club Danmark og i Rootes Danmark (det er Humber, Hillman, Sunbeam-Talbot, Commer og Karrier). Men rigtigt mange i klubber for ejere af M.G og af BSA. De overgår endda Ford A-klubben.



Tryksagen blev præsenteret af MhS' formand Erik Kristoffersen og dens redaktør, Ole Lindberg.

Til højre: Til præsentationen af MhS' pjece var mødt et antal gamle biler og en enkelt motorcykel for at pynte op.







### Miljøbidrag

Folketinget har vedtaget, at ejere af personbiler og varebiler med en totalvægt til og med 3500 kg, dog ikke el-biler - fra den 1. april 2000 skal betale et miljøbidrag, der p.t. årligt udgør 90,00 kr.

Miljøbidraget er en opsparring til miljørigtig skrotning af bilen. En del af bidraget skal betale ophuggeren for skrotningen og resten udbetales til bilejeren.

Motorcykler er indtil videre ikke omfattet af ordningen.

Det er pålagt forsikringsselskaberne at opkræve miljøbidraget sammen med præmien for motorkøretøjsforsikringen og efterfølgende overføre bidraget til de statslige told- og skattemyndigheder.

Motorhistorisk Samråd fremførte som høringsberettiget part, at man fandt det unødvendigt at opkræve denne afgift på veterankøretøjer over 25 år, idet man må forvente at køretøjer som har nået den alder eller mere hovedsageligt anvendes af teknisk historiske grunde og ikke påtænkes skrottet.

Desværre fandt myndighederne ikke grund til at imødekomme Motorhistorisk Samråds ønsker. Derfor kommer reglen om miljøbidrag også til gælde for veteranbiler. Det betyder at der også på vore forsikringer vil blive opkrævet de nævnte 90,00 kr. i miljøbidrag.

Der arbejdes fortsat på at finde en anden ordning for veteranbilerne, men indtil da må vi betale.

Fra 1. april 2000 vil opkrævningen fra RUNA være tillagt miljøbidraget som særskilt beløb.

Medlemmer som allerede har betalt forsikringen forud for 2000 vil ved næste års opkrævning blive tillagt afgiften med tilbagevirkende kraft med 7,50 kr. pr måned fra den 1. april 2000.

Betales motorkøretøjsforsikringen halv eller kvart årligt opdeles miljøbidraget i disse rater med kr. 7,50 pr. måned

### Falck-abonnement

Som forsikret i RUNA gennem Veteran Forsikringsklubben har du mulighed for at tegne Falck abonnement

på gunstige vilkår (145.-kr. for perioden 1. april til 10. oktober). Abonnementet kan tegnes ved henvendelse til klubben, har du endnu ikke flyttet din veterankøretøjsforsikring, kan du mod at gøre dette tegne abonnementet med umiddelbar virkning.

Hvis du allerede har tegnet abonnementet sidste år skal du ikke tilmelde dig igen, det fortsætter automatisk indtil du selv melder det fra.

Vil du vide mere kan du henvende dig til din klubs kontaktperson eller undertegnede pr. fax.

44 44 56 19 eller e-mail: [vfk@teliamail.dk](mailto:vfk@teliamail.dk)

Henrik Thostrup

**PS:** Det undrer måske at der på side 2 står to forskellige oplysninger om hvem der tager sig af forsikringer. Forklaringen er ifølge Henrik Thostrup, at det tidligere medlem af DVK's bestyrelse og kasserer Jørgen Behrendt er DVK's repræsentant i Veteran Forsikringsklubben, som er de samarbejdende klubbers fællesklub. Henrik Thostrup er forsikringsklubbens formand. Men i praksis er det Dorthe Thies på vores kontor der sammen med Henrik Thostrup varetager DVK's engagement i forsikringerne.

Henrik Thostrup oplyser at han har det fortrinligste samarbejde med Jørgen Behrendt, især ved kontakten med RUNA, hvor Behrendt altid deltager i møderne (Red).

## VORES VAREBIL KOMMER IKKE I DIT OMRÅDE, MEN DET GØR POSTEN.....



ALTID 3000 STK. DIAGONAL/RADIALDÆK PÅ LAGER I FORSKELLIGE FABRIKATER OG STØRRELSER TIL OMGÅENDE LEVERING

### DIAGONALDÆK:



US  
ROYAL  
TIRES

Firestone  
Universal

LESTER

LESTER

Commander Tires

### RADIALDÆK:



Firestone

BF Goodrich

MICHELIN

BESØG VORES HJEMMESIDE OG SE DET STORE SORTIMENTS KATALOG MED MØNSTRE OG SPECIFIKATIONER



CTV-TRADING  
HJORTEVÆNGET 44  
DK-2880 BAGSVÆRD  
TELEFON +45 44440091  
TELEFAX +45 44440391  
E-MAIL: [INFO@CTV-TRADING.DK](mailto:INFO@CTV-TRADING.DK)  
WEB-SITE: [CTV-TRADING.DK](http://CTV-TRADING.DK)

**Efter generalforsamlingen 29. april har P.E. Hansen ønsket følgende optaget i Veteran Tidende:**

Behandling af Vedtægtsforslag 3 b.

Som det er sædvane, havde jeg på generalforsamlingen anmodet dirigenten om ordet, når mit forslag om vedtægtsændring blev fremlagt. Imidlertid oplyste dirigenten, at der forelå et responsum fra cand. jur. Sten-Erik Wessel Brand, hvoraf det fremgik, at forslaget i den fremlagte form ikke ville kunne vedtages på grund af uklarhed om dirigentvalg.

Mit sigte med fremsættelsen af ændringsforslaget har alene været at tilpasse vedtægterne til forhold, som kan sikre ro i bestyrelsen til gavn for medlemmerne. Det er helt normalt at en generalforsamling begynder med valg af dirigent, og hvem der skal vælge dirigenten mener jeg udmærket kan fremgå af en anden §. I øvrigt fremgår det af § 13, at generalforsamlingen kan afsætte den af bestyrelsen valgte dirigent og vælge en ny ved simpelt flertal, altså et valg.

Jeg finder det stærkt kritisabelt, at bestyrelsen fremkom med udtalelsen få minutter før fremlæggelsen af forslaget. Med den ventetid der var som følge af generalforsamlingens udsættelse til kl. 14, havde bestyrelsen god tid til at aflevere Wessel Brands udtalelse til mig. Jeg havde således ikke tid til blot at gennemlæse udtalelsen, og valgte derfor at trække forslaget tilbage. Ved den efterfølgende debat blev det kendt, at indsigelsen var sket på opfordring af klubbens kasserer Steffen Frølich, og kun klubbens formand var orienteret på forhånd. Den manglende behandling af indsigelsen på bestyrelsesmødet inden generalforsamlingen tyder på en ganske særlig arbejdsform i bestyrelsen.

Indsigelsen er som følger:

*Kgs. Lyngby den 27. april 2000*

*På givne foranledning er undertegnede i min egenskab af jurist med speciale inden for foreningsretlige spørgsmål blevet opfordret til at fremsætte eventuelle bemærkninger i relation til de foreslåede ændringer af DVK's vedtægter. Ændringsforslagene giver mig anledning til følgende kommentarer:*

*Af de gældende vedtægters § 13, stk. 1, 1. pkt. fremgår det, at „Såvel ordinære som ekstraordinære generalforsamlinger ledes af en dirigent valgt af bestyrelsen“.*

*I ændringsforslagets § 11 bestemmes det, at dagsordenen på den ordinære generalforsamling mindst skal indeholde (under pkt. 1): Valg af dirigent.*

*Idet der ikke ses at være fremsat forslag om ændring af den gældende vedtægts § 13, stk. 1, 1. pkt. vil en eventuel vedtagelse af ændringsforslagets § 11 efter min opfattelse indebære, at §§ 11 og 13 vil komme i modstrid med hinanden fordi § 13, stk. 1, 1. pkt. må fortolkes således, at kompetancen til valg af dirigent definitivt er henlagt til bestyrelsen. En vedtagelse af ændringsforslaget § 11 må derfor nødvendigvis kombineres med en*

*ændring af § 13, hvorefter dennes stk. 1, 1. pkt. udgår. Da et ændringsforslag til § 13 i overensstemmelse hermed således ikke er fremsat i forbindelse med ændringsforslagets § 11, bør ændringsforslaget § 11 ikke kunne vedtages på indeværende generalforsamling den 29. april 2000*

*Med venlig hilsen  
Sten-Erik Wessel Brand  
Medlem nr. 1241  
Danmarksvej 62, 2800 Kgs. Lyngby*

Efter generalforsamlingen har jeg forelagt sagen for advokat (H) Peter Højgaard Nielsen, Horsens, der har fremført følgende:

*Vedr. Ændringsforslag til Dansk Veteranbil Klubs vedtægter.*

*Efter en gennemgang af vedtægterne har jeg fæstnet mig ved § 10, 2. Stk., ifølge hvilket følgende er anført:*

*„Alle generalforsamlinger skal indkaldes med 14 dages varsel, og dagsordenen skal tydeligt indeholde de punkter, som skal behandles. På generalforsamlingen kan intet punkt behandles, som ikke har været optaget på dagsordenen og nøjagtigt defineret, således at medlemmerne kan se, hvad der skal behandles på vedkommende generalforsamling.“ -*

*Dette skærper naturligvis kravene til præcision og til nøje angivelse af, i hvilket omfang og på hvilke punkter vedtægterne ønskes ændret.*

*Ved denne formulering må jeg medgive det medlem, der har protesteret, at der ikke automatisk i det stillede forslag også indgår et forslag til ændring af vedtægternes § 13.*

*Spørgsmålet er herefter om, hvorvidt det stillede forslag er i konflikt med § 13.*

*Umiddelbart ser det ud til, at kompetancen med henblik på valg af dirigent er henlagt til bestyrelsen. Dette er en bestemmelse, som praktisk forekommer; men oftest er valg af dirigent overlagt til generalforsamlingen.*

*Udfra betragtningen det mindre i det mere må jeg være af den opfattelse, at bestyrelsen eventuelt på opfordring af dirigenten på generalforsamlingen kunne have fremkommet med et ændringsforslag til vedtægterne, således gående ud på, at der til § 11 - valg af dirigent - tilføjes under henvisning til § 13.*

*Dette ændringsforslag kunne herefter have været stillet til afstemning og ville i givet fald være blevet vedtaget, idet et sådant forslag næppe ville kunne komme på tværs af nogen af medlemmernes interesser.*

*Herefter kunne forslaget til vedtægtsændringer være stillet til afstemning og ville formentlig være vedtaget, hvis der kunne fremskaffes den hertil kvalificerede majoritet.*

*Umiddelbart ser det derfor ud til, at bestyrelsen på generalforsamlingen ikke har udvist tilstrækkelig handlekraft.*



Hændelsen på generalforsamlingen tilsiger mig, at fremtidige generalforsamlinger bør ledes af en rutineret dirigent med juridisk baggrund. Ved generalforsamlingen i 1993 var der forudset vanskelige forhandlinger, når vi alligevel nåede en acceptabel slutning, må det alene tilskrives en kompetent dirigent.

Generalforsamlingen havde ingen sejrherre. Vedtægtsforslag 3 b var fremsat for at skaffe DVK en handlekraftig bestyrelse og nedbryde øst vest forholdet. På grund af en marginal fejl kom det ikke til afstemning. Som aktivt medlem i snart fyrrer år ønsker jeg det bedste for DVK.

Bestyrelsen åbenbarede en indbyrdes mistillid og -information. Kan vi forvente et fornuftigt samarbejde i denne bestyrelse. Et bestyrelsesmedlem forlod bestyrelsesarbejde, således tæller bestyrelsen nu det minimale antal, seks medlemmer. Skønt der var ledige bestyrelsesposter var ingen opstillet.

Med respekt for de medlemmer, der interesserer sig for klubbens virke, møder op på generalforsamlingen og deltager i debatten, opfordres bestyrelsen til at tilrette vedtægtsforslaget og fremlægge det på en ekstraordinær generalforsamling.

P. E. Hansen

## LÆSERBREV

**Michael Larsen, Krusågade 28 2.th, 1719 Kbh V**  
Ejer af VW røde Herbie type 1 årgang 1965.

Da jeg langt om længe fik taget mig sammen til at melde mig ind i klubben, var det ud fra den synsvinkel at der mødte jeg folk med samme interesse som jeg selv, nemlig gamle biler, samvær og ikke mindst folk som ville varetage mine og andres interesser. Efter det sidste nummer hælder jeg mere til den anskuelse at foreningen dækker over noget helt andet, en politisk intrigemagerforening med hang til at rakke afgæde formænd ned. Jeg kender ikke Poul Suhr personligt, men han har været mig behjælpelig (telefonisk) med bistand og det har altid været sobre samtaler. Som medlem forlanger jeg nu at det en gang for alle kommer på tryk hvad det er der er foregået og hvad det er som foregår. Det jeg giver udtryk for, tror jeg at mange tænker, mange menige medlemmer, hvad laver bestyrelsen udover ballade og personhætz. Så vidt jeg ved har Poul ikke taget af kassen endside forgrebet sig på noget der tilhører klubben eller på anden måde sat den og dens omdømme i miskredit, så I skylder os en ærlig forklaring en gang for alle. Jeg er træt af at se godt papir spildt den ene gang efter den anden på grund af at nogle få mennesker ikke kan tåle synet af hinanden. Med jeres opførsel jager I os andre væk. Det har været sådan i længere tid at jeg og mine kammerater ikke gider komme til klubbens aktiviteter på grund af alt det her rygtemageri. Vi er i forvejen medlem af forskellige mærkeklubber, så for at støtte andre er vi også medlem af DVK. Omgangstonen i f.eks. Boblen er langt venligere og mere hjælpsom end den jeg oplever i DVK. Vi har travlt med at skaffe stumper og ikke med at rakke hinanden ned. Jeg har længe overvejet at melde mig ud, for hvad får jeg, et blad med en pæn forside, de næste 4-5 sider er noget indforstået nedrakning af

nogle mennesker jeg ikke kender, når man er nået dertil gider man ikke læse resten.

*Kom så med en ærlig forklaring en gang for alle og vis jer som mandfolk.*

Michael Larsen

## Modelbiler & Motorbøger

Velkommen i Danmarks førende  
specialforretning.

Kig forbi - Vi har de billigste priser:



Postordre til hele landet - hver dag:

## SamlerBørsen

Jacobys Alle 2 - 4

1806 Frederiksberg C

Tlf. 33254022 Fax. 33250622

Åben hverdage 12-17.30 Tirsdag lukket. Lørdag 10-12

[www.samlerboersen.dk](http://www.samlerboersen.dk)



Motorhistorisk Samråd har pr. 31. maj udsendt et nyhedsbrev, redigeret af Ole Lindberg, og vi resumerer her hvad vi ikke på anden vis har omtalt i Veteran Tidende:

#### End-of-Life Direktivet

MhS har løbende fået oplysning fra de danske medlemmer af EU-parlamentet om behandlingen af direktivet i EU's organer. Senest oplystes det 20. maj at forligsudvalget med repræsentanter for Rådet og EU-parlamentet ved behandlingen af ændringsforslag var enedes om at veterankøretøjer *ikke* skulle være omfattet af direktivet.

#### FIVA'S hjemmeside

FIVA har som tidligere omtalt længe arbejdet på sin egen hjemmeside. Nu er der ved at ske noget synligt. En prototype er tilgængelig på adressen [www.fiva.org](http://www.fiva.org). En del sider er stadig under konstruktion – kig på det!

#### FIVA technical codes

På FIVA's generalforsamling i november sidste år blev det vedtaget at indføre et sæt technical codes, det vil sige specifikationer der regulerer køretøjers deltagelse i FIVA's arrangementer – og dermed reglerne for FIVA-pas (om det se i øvrigt senere i teksten). De er siden blevet yderligere bearbejdet og det ventes at de kan træde i kraft til nytår.

#### Ny aldersgrænser

Det er vedtaget at hæve den formelle aldersgrænse for historiske køretøjer, dvs. definitionen af hvornår et køretøj er veterankøretøj, fra den

nuværende grænse på 20 år til 25 år. Ud fra den betragtning at de fleste lande i dag har en 25-års grænse for afgiftsberigtigelse, løbende afgifter mm.

Grænsen vil blive gradvist hævet de næste 9 år, med en forøgelse på et år hvert andet år. Det vil sige at i År 2000/01 er grænsen 21 år – altså køretøjer fra før 1979.

År 2002/03 22 år – køretøjer før 1980.

År 2004/05 23 år – køretøjer før 1981.

År 2006/07 24 år – køretøjer før 1982.

År 2008/09 25 år – køretøjer før 1983.

Hvorefter grænsen bliver fast 25 år.

#### Ny kategorisering

Der er indført en ny type X. Denne type omfatter køretøjer, der begynder deres liv som *Type A* (standardkøretøj) eller *Type B* (ændret i perioden) – og som siden (altså uden for den periode, køretøjet blev fremstillet i) er blevet ændret med anvendelse af dele og teknikker som var tilgængelige i køretøjets fremstillingsperiode.

Disse køretøjer passer hverken i Type A, B eller C (som nu har taget navneforandring fra Imitation til Reproduktion).

De fleste af disse Type X køretøjer bruges til regulære rallyer, og FIVA anerkender den aktivitet og ønsker ikke at udelukke sådanne køretøjer fra sine arrangementer. Men det er vigtigt at fastslå at modifikationer skal være udført med anvendelse af dele og teknikker, som var tilgængelige i køretøjets produktionstid.

Det er også vigtigt at fastslå at nationale love og regler skal overholdes ved disse modifikationer.

For løbsarrangører er der nu den mulighed ikke kun at afgrænse hvilke aldersgrupper, der indbydes, men også hvilke typer (A, B, C og/eller X).

#### FIVA-pas

Fra nytår vil et FIVA-pas være ugyldigt hvis det er mere end 10 år gammelt. Et nyt udstedes på normale vilkår og i Danmark for kr. 350.-

Henvendelse om nyt FIVA-pas kan ske i begyndelsen af 2001. De lokale organisationer, i Danmark HMS, får nærmere instruks sidst på året.

#### FIVA Actual nr. 2

FIVA Actual nr. 2 er udkommet i en fransk og en engelsksproget version. Den sidstnævnte version bliver lagt ind på Samrådets hjemmeside. Indholdet er:

Redaktørens leder, End-of-Life direktivet, Argentinas organisation, militær- og brugskøretøjer, nyt fra teknisk kommission, arrangementskalender 2000, rapport fra Retromobile i Paris i februar.

#### Fælles forsikring for skader ved løb og arrangementer?

Samrådets bestyrelse har drøftet hvilket ansvar arrangører har for skader på mennesker eller ting, undervejs, ved manøvreprover, ved parkering og ellers.

Samrådet ved ikke, hvordan de tilsluttede klubber er forsikrede og beder derfor hver klubs bestyrelse inden udgangen af august forklare, om klubben er forsikret mod den slags skader og i givet fald hvordan og hvad det koster.

MhS' bestyrelse vil derefter undersøge om det er en ide at få en sådan forsikring, hvordan markedet er og hvad økonomien vil være i en fælles forsikring for de tilsluttede klubber. Samrådet har kontakt med en jurist der tidligere har undersøgt for Samrådet mangelsreglerne ved køb og salg af brugte køretøjer og dele, og bedt ham også undersøge hvilket erstatningsansvar en arrangør kan pådrage sig. Bestyrelsen regner med at have et oplæg og et beslutningsgrundlag klart til årsmødet i november.

#### De tidstypiske nummerplader

Efter en afmatning i vinter var der i foråret god gang i ansøgningerne – 20-30 om ugen. Omkring halvdelen havde dokumentation for køretøjets første indregistreringsnummer, som ejerne ønskede at få igen.

Samrådet har bedt trafikminister Jakob Buksti om at det også blev muligt at få historisk korrekte nummer-



plader til køretøjer som blev indregistreret første gang mellem 1. april 1958 og 1976 – det er tocifrede emailleplader. I 76 kom de nuværende hvide, reflekterende nummerplader.

Ministeren har svaret at det ikke vil være hensigtsmæssigt. Samrådet foresøger i stedet at få en rullende 35 års grænse.

#### Ny webmaster

Samrådets hjemmeside er revideret og udvidet med blandt andet aktivitetskalender og en side til efterlysning af stjålne køretøjer. Ejere af stjålne køretøjer kan, hvis de er medlem af en tilsluttet klub, sende efterlysningen med fornødent signalement og oplysninger, enten på e-post eller eventuelt på diskette.

Webmasteren Niels Grove har ønsket at holde op. Samrådet takker ham for en stor indsats og søger nu erstatning for ham. Man kan henvende sig til bestyrelsen eller give besked på hjemmesiden. Samrådet vil også gerne have kommentarer til hjemmesidens nuværende udformning. Er opstillingen forståelig, mangler der noget?

Adressen er [www.motorhistorisk.dk](http://www.motorhistorisk.dk)

#### Køretøjers indretning og udstyr mv.

Færdselsstyrelsen har ved Meddelelse nr. 1762 af 7. december 1999 ændret reglerne for køretøjers indretning og udstyr mv.

Kravet om typegodkendelse ophæves for personbiler, varebiler, motorcykler, registreringspligtige knallerter, påhængs- og campingvogne uden bremses eller med påløbsbremses.

Der indføres standardiseret dokumentation ved syn for opfyldelse af de bestemmelser, som ikke kan undersøges med Bilinspektionens normale udstyr, både for ny og brugte køretøjer, der indregistreres første gang i Danmark.

Endvidere en forenklet praksis for brugte importerede køretøjer (person- og varebiler, motorcykler, knallerter, påhængs- og campingvogne). Den forenkledede praksis kan også bruges på danske køretøjer, der skønt brugte aldrig har været almindeligt

indregistreret. Det er politiets, forsvarets og andre.

Reglerne er trådt i kraft og kan ses på [www.fstvir.dk](http://www.fstvir.dk) og [www.retsinfo.dk](http://www.retsinfo.dk)

#### Opbevaring af urestaurerede køretøjer og skrotdele

På årsmødet vedtog klubberne en række miljøregler for ejere af veterankøretøjer, blandt andet at urestaurerede køretøjer og skrotdele skal opbevares forsvarligt.

I maj havde Samrådet lejlighed til at udtale sig om et udkast fra Miljøministeriet til Brancheorientering for bilværksteder. Samrådets bestyrelse har nedsat en lille arbejdsgruppe, der skal forsøge at beskrive hvordan vi kan opbevare de urestaurerede køretøjer og skrotdele miljømæssigt forsvarligt, blandt andet med udgangspunkt i nævnte brancheorientering. Vurdering af importerede brugte køretøjer

Et embedsmandsudvalg har foreslået at vurderingen af importerede brugte køretøjer flyttes fra Told & Skat til Statens Bilinspektion.

Udvalget lægger også op til at vurderingsmyndigheden kan give en bindende forhåndsvurdering udelukkende efter oplysninger på papir. Og det foreslås at ekspertisen centraliseres i særlige vurderingscentre. Endelig foreslås klagesystemet ændret, så vurderingsmyndigheden ikke kan behandle klager over sig selv. Det kan nævnes at af 600 klagesager sidste år fik klagerne medhold i de 200 – altså hver tredje.

Skatteminister Ole Stavad har ikke tilkendegivet om han vil følge udvalgets anbefalinger.

#### Skrotordningen

Samrådets forsøg på at få veterankøretøjer undtaget fra skrotordningen lykkedes ikke. Nu fungerer ordningen (se Henrik Thostrups særskil-

te redegørelse for afgiften, der opkræves sammen med forsikringen). Samrådet vil når reglerne skal revideres igen henvende sig til miljø- og energiministeren.

#### Løb på almindelige veje

Trafikminister Jakob Buksti har fået Folketingets godkendelse af en ændring af færdselslovens §37 stk. 3, så det er muligt at holde "city-løb" på gader og veje, der midlertidigt er afspærret for anden færdsel. Lovforslaget trådte kraft 1. juni.

"City-løb" skal som minimum underlægges samme krav som motorløb på bane uden for gader og veje. De findes i bekendtgørelse nr. 827 af 20. november 1998.

Copenhagen Classic Car Cup blev i 1996 og 98 afviklet uden at den formelle lovhjemmel forelå, men nu findes mulighederne for dispensationer. Afgørelsen træffes af den lokale politimester, forudsat at vejenes ejer(e) har givet tilladelse, og at der er fuldstændig afspærring med kontrolleret adgang.

#### Knallerter og hastighedsgrænser

I samme lovforslag (L 156) er indført ny regler om hastighedsgrænser for knallerter. Politiet kan som for andre motorkøretøjer give bøder hvis knallerter efter en faktisk måling med radar eller laser har kørt hurtigere end de tilladte 45 km/t for registreringspligtige knallerter og 30 km/t for ikke registreringspligtige. Førerne af de registreringspligtige risikerer at blive frakendt førerretten betinget eller ubetinget. Der kan også være tale om bøde hvis man laver "konstruktive indgreb" på knallerter.





## VELKOMMEN TIL NYE MEDLEMMER

DVK

Jesper Nielsen	Vangedevej 209 st. tv.	2860 Søborg	2680 4841	
Poul Petersen	Løvegade 5A	4200 Slagelse	5850 1083	
Jørgen Ditlev Jacobsen	Kastrupvej 208	2770 Kastrup	3250 3004	
Steffen Voss Jepsen	Hyacintvej 6, st.	2300 København S	3255 1795	
Merete Rubow Mortensen	Lystrupvej 41	3550 Slangerup	4827 8417	
Jan Pedersen	Illervej 22	8620 Kjellerup	8688 6026	
Frits Mønsted	Bakken 21, Hvidbjerg	7860 Spøttrup	9753 3325	Opel Commodore Aut.
Sven Åge Larsen	Skansen 10	6240 Løgumkloster	7474 5265	
Juan Luis Guilhauman	Taffelbays Alle 15, 1.	2900 Hellerup	3961 6118	
Jeppe Hamann	Aavænget 5, Brøns	6780 Skærbæk	7475 3230	
Knud Jørgen Michelsen	Stenholdt 3	6400 Sønderborg	7442 2296	
Ole Madsen	Engvej 14	6240 Løgumkloster	7474 4351	
Carl Otto Henriques	Ole Suhrs Gade 23, 4. tv.	1354 København K	3312 5589	BMW
Palle Jørgensen	Søgade 25, st.	6000 Kolding	7553 9200	
Janusz F. Komodowski	Ellemosevej 1 A	2900 Hellerup	4043 3422	
Michael Asmussen	Gustav Johansensvej 5	2000 Frederiksberg		
Erik Mengers Kirkegård	Lillebæltsvænget 202	5500 Middelfart	6441 2231	Nimbus
Nicolaj Clasen	Kongsgårds Alle 13	4300 Holbæk		
Tim Vedel-Hansen	Kongelundsvej 63A, 1. tv.	2300 København S		
Kai Jacobsen	Slotsgade 26	6300 Gråsten	7465 1748	
Gregers Krogshøj	Skovhegnet 4, Kirkelte	3450 Allerød	4828 0616	Morris Minor 100
Anton Schulz	Allégade 19	6240 Løgumkloster	7474 4140	
Jeppe Bo Nielsen	Ryesgade 56A, 3. tv.	2100 København Ø		
Jesper Henning Pedersen	Arendalsvej 29	8200 Århus N	8610 6958	
Jens Maasbøl	Gyldenlundsvej 25	2920 Charlottenlund	4033 3453	
Steen Steensen Blicher	Stenbrobakken 3	3220 Tisvildeleje		Chevrolet El Camino
Jørgen Svendsen	Brede Enge 5	3520 Farum	4495 0119	
Mads Sørensen	Parnasvej 1	4180 Sorø	5782 0381	
Brian Hannibal Christiansen	Dagliljevej 6	4470 Svebølle	5929 3748	
Linda Hattens	Kongevej 19, vær. 6	6270 Tønder	7472 1628	
Torben Poulsen	Roholtevej 18, Orup	4640 Fakse	5672 5756	
Claus S. Christensen	Klokagervej 50	9800 Hjørring	4096 4647	Jaguar Mk. II
Michael Møller Jensen	Christoffers Alle 88 A, 1. mf	2800 Lyngby	4444 3181	
Tommy Scheffel	Nøddebovej 11, st. th.	2640 Hedehusene	4037 7280	Triumph Spitfire
Eric Malver	Gammelgårdsvej 57	2730 Herlev	4491 0097	Willys
Jacob Hansen	Rønvangen 166	8382 Hinnerup	8698 8131	
Michael Sonne	Westend 28, st. tv.	1661 København V	2627 7242	
Tonny Køppen	Volderslevvej 36A	4100 Ringsted		Ford Mustang
Brian Hansen	Baggersvej 76	3300 Frederiksværk	4777 0018	Ford A
Leif Andersen	Lårupvej 25	4295 Stenlille	5826 0306	Austin Healey 3000 Mk.I
Uffe Jensen	Hovedvejen 44	5750 Ringe	6599 1491	Austin-Healey Sprite
Anna Margrethe Pedersen	Rikkeminde, Fåborgvej 39	5250 Odense SV	6613 2077	
Allan Larsen, c/o C. Canzanella	Livjærggade 20, 3. tv.	2100 København Ø	3542 2800	
Allan Nielsen	Rævegade 19 A	1315 København K.	2628 9761	
Bodil Jeppesen	Lindevænget 3	7361 Ejstrupholm		
Mads Bjerre-Petersen	Kildevej 28	2960 Rungsted Kyst	4586 7586	
Børge Dam	Amtrupvej 19	7400 Herning	9716 4290	
Susanne Wagner	Skt. Pauls Gade 56	1313 København K		
Ernst Olsson	N.J. Fjords Alle 14, 3. th.	1957 Frederiksberg	3535 2098	



## Sæsonnyheder

Den store nyhed på Egeskov er et samarbejde med Falck, så der på et 1.200 kvadratmeter stort areal er indrettet et museum for brand- og redningsvæsen, bygget op som en Falck-station. Der er i alt 15-17 historiske køretøjer, en flyvemaskine og mange andre udstillingsgenstande.

Andre nyheder på Egeskov er særudstillinger af Cadillac 1904-82, trehjulere, hvoraf flere elektriske, en Opel Rekord P1 1958, der står som ny skønt den har kørt 800.000 kilometer, og en Henderson 1915, fundet under betongulvet i et værksted.



# Gratis

Ring og få  
tilsendt gratis prøve på MT-  
10 TM og test selv MT-10™'s  
enestående friktions-reducerende evne.

## „spinder som en kat“

Siger Kai Wredstrøm fra Klippinge efter at han har givet sin Anglia fra 1960 og sin MG Montego fra 1986 **MT-10**. Kaj tilføjer „længere pr. liter og væsentlig mindre olieforbrug, - så hvis du vil glæde din bil og din pengepung, så se at komme i gang med MT-10, så bliver du garanteret lige så glad, som jeg er.“ Ovenstående er citat fra et brev vi har modtaget fra Kai Wredstrøm.

**Med MT-10 Beskytter du optimalt motor, gearkasse m.m. mod slid, forlænger levetid, reducerer olieforbrug, kører længere pr. liter og reducerer støj fra f.eks. gearkasse.**

MT-10 behandler metallets overflade og nedsætter friktion og slid til det absolutte minimum. Til nye såvel som slidte motorer, gearkasser, lejer m.m. MT-10 kan redde dig for dyre reparationer eller effektivt forlænge levetid for dele der er svære eller umulige at skaffe. Blandbar med så godt som alle olietyper i forhold 1:20 (5%). Fås i f.eks. 250 ml nok til 5 liter olie. **Vejl. pris 349,-**

**Særtilbud: 250 ml spar kr. 84,- kun kr. 265,-**

ring og bestil  
32535922

MT-10™ er billigt i brug. En påfyldning holder op til 50.000 km. Vil du vide mere? ring efter gratis brochure og læs om MT-10™ og de andre specialsmøreprodukter med MT-10™.

**Steffen Frølich ApS Lindevej 6 2791 Dragør. 3253 5922**  
e-mail: [sfrolich@post6.tele.dk](mailto:sfrolich@post6.tele.dk)



## Bredekærgårdløb 2. september.

Vi mødes på „Bredekærgård“ Tranekilde Bygade 4 i Ishøj kl. 9.30 til morgenmad.

Der vil igen i år være en masse aktiviteter for børn og voksne.

Heste og traktorer, rideopvisning, folkedans, børnedyrskue, gammeldaws købmandsbutik, m.m.

Medbring madpakke til frokost.

Løbet startes kl. 12.00 og vil bringe os rundt på kendte veje.

Der bliver mulighed for at spise den medbragte mad undervejs.

Vi er tilbage ved Bredekærgård omkring kl. 14.00

Nu er der tid til at slappe af og se på hinandens biler, koner, mand, børn og købe kaffe og kage eller andet hos hokeren.

Der uddeles jordbundne præmier.

Ved mørkets frembrud er der mulighed for at få plads ved aftensmaden.

Der er begrænset deltagerantal, de udvalgte bliver kontaktet pr. telefon.

Der vil blive opkrævet et mindre startgebyr pr. bil.

Information: Willibald Farbmacher 49145167

Tilmelding senest den 21. august 2000

Tilmelding Bredekærgårdsløb

Navn: \_\_\_\_\_ køretøj \_\_\_\_\_ år \_\_\_\_\_

voksne \_\_\_\_\_ børn \_\_\_\_\_ tlf. \_\_\_\_\_

Deltager ved aftensmad. Ja \_\_\_\_\_ nej: \_\_\_\_\_

Senest den 21. august.

## Midtsjællands Turen - Lørdag d. 26. august 2000 For motorcykler med sidevogn og veteranbiler fra før 1960.

### Ankomst kl. 13.00

Løbet starter fra Rosenvænget 100, 4440 Mørkøv. Rosenvænget er et ældrecenter hvor vi bliver trakteret med noget at spise og drikke ved ankomsten.

Meningen er at vi kører en køn tur med nogle af de ældre på de kønne veje på Midtsjælland, så de ældre får et afbræk fra de sædvanlige sysler og mindes de gamle dage og vi får os en fornøjelig og smuk eftermiddagstur sammen med dem.

**For motorcyklerne med sidevogn: Husk styrthjelm til de ældre passagerer.**

### Afgang fra Rosenvænget ca. kl. 14.00

Efter at have hjulpet de ældre i vores køretøjer kører vi fra Rosenvænget kl. ca. 14.00. Ad smukke veje går turen til Torbenfeldt Smedemuseum, hvor vi vil ankomme ca. kl. 15.00

På Torbenfeldt Smedemuseum vil der være rundvisning og demonstration af de gamle smedes håndværk. Derudover får vi sammen med vores passagerer serveret kaffe og kage på bedste vis i museets læge- og urtehøve med tilhørende levende harmonikamusik. I læge- og urtehøven vil der også være mulighed for rundvisning og røverhistorier.

### Afgang fra Torbenfeldt ca. kl. 16.00

Turen går herefter tilbage til Rosenvænget i Mørkøv af andre sjove og smukke veje. Vi regner med at ankomme kl. 16.45, hvor vi sætter vores passagerer af og håber at seniorerne har haft en fornøjelig dag sammen med vores køretøjer og os.

Tilmelding sker på nedenstående og koster 20 kr. som betales ved ankomsten til Rosenvænget.

Sidste tilmeldingsfrist er mandag d. 14. august 2000

Navn _____	køretøj _____
årgang _____	mc med sidevogn _____
	bil _____

Sendes til Nina Uhrlund Rosenvænget 100, 4440 Mørkøv

Fax: 5927 5556 e-mail: niuh@tomvedkom.dk

Evt. spørgsmål kan rettes til Lars Børge tlf. 4497 4847 / 2069 207





## Invitation til veteranløb Kom og oplev byfesten og kræmmermarked i Odder.

Deltag i Odderløbet den 5. august

**Startgebyr:** 50 kr. pr. køretøj  
Beløbet dækker for føreren, der får morgenkaffe, eftermiddagskaffe og rallyplade.  
Øvrige deltagere kan købe morgenkaffe til 20,- kr. Eftermiddagskaffe til 20,- kr.  
Beløbet sendes i check sammen med tilmelding senest d. 1. august til:  
Erik Mathiasen, Lundhofvej 12, 8300 Odder,  
tlf. 86560770

**Bekræftelse:** Efter modtagelse af tilmelding fremsendes startnummer hurtigst.

**Deltagere:** Alle køretøjer der er mindst 25 år gamle og som opfylder færdselslovens krav.  
Gældende prøvepladeordning respekteres.

**Arrangør:** Veteranklubberne



## 22.-23.-24. september 2000 går årets fynske bustur til „Den Hartogh Ford Museum“ i Hillegom - Holland

Tag med til verdens største privatejede Ford museum, der er bygget op om modellerne fra 1903 til 1947. (Model A, T-Ford, N-Ford, A-Ford, V-Ford og Lincoln serier). Hver bil har sin egen historie. Desuden rummer museet en samling vintage motorcykler. (Puch, Royal Enfield, Harley Davidson og Norton).

### Det skulle nok være et besøg værd!

Efter museumsbesøget kører vi til Amsterdam, hvor man på egen hånd eller i grupper kan udforske byen. Henad midnat bryder vi op og starter hjemturen. Efter passende pauser forventer vi ankomst til Odense tidligt søndag formiddag.

### Afrejse:

Afgang fra turistbusholdepladsen, Dannebrogsgade ved hovedposthuset i Odense er fredag den 22. september kl. 19.30 - opsamling på motorvejsrastepladsen ved den ny Lillebæltsbro kl. 20.10 - ved motel Haderslev ved Dammen kl. 20.50. Sidste opsamling ved tankcenter Transitgården, Lejrevej 9 i Padborg kl. 21.30. Herefter kører vi til et større tysk supermarked, hvor man kan handle.

**Bemærk: Der bliver ikke mulighed for at købe ind på hjemturen!**

**Pris:** kr. 475,00 der inkluderer bus tur/retur. Gruppebilletten til museet og morgenmad lørdag.

### Tilmeldingsfrist er senest den 1. september.

Tilmeldingskupon vedlagt check og markeret opsamlingssted skal være René i hænde denne dag, og tilmeldingen er bindende. Der er plads til 50 personer og man bliver skrevet på deltagerlisten i den rækkefølge tilmelding og check modtages. Ved overtegning vil de sidst tilmeldte få deres check returneret.

**René Dalager, Nyborgvej 37, 5853 Ørbæk. Evt. spørgsmål tlf. 6533 1690**

### Tilmeldingskupon

Navn \_\_\_\_\_

Adresse \_\_\_\_\_

Postnr/by \_\_\_\_\_ evt. tlf. \_\_\_\_\_

Check kr.: \_\_\_\_\_

Opsamlingssted:

Odense: \_\_\_\_\_ Lillebæltsbroen: \_\_\_\_\_ Haderslev: \_\_\_\_\_ Padborg: \_\_\_\_\_



### Biler sælges

**M.G. B 1963.** Har altid været indregistreret, bilen er under restaurering, pladearbejde er næsten færdigt, de resterende pladedele er købt og følger med. Mekanisk ok, ekstra motor og gearkasse samt diverse dele medfølger, pris kr. 50.000.

**M.G. Midget 1971.** Bilen er i meget fin stand, motor ca. 100 hk, diff. spær., 8 alu-fælge, bur samt diverse dele. Kan bruges til race appendiks 3. Har tidligere været dansk indregistreret, men uden papirer, pris kr. 43.800. Peder Donsig Pedersen, tlf. 64462258 / 40292161.

**Chevrolet sedan (konvertibel) ca. 1929,** 6 cyl. og pladehjul. Min sidste veteranbil skal sælges, den forefindes adskilt i god urestaureret og original stand. Frany blev den udstyret som en 2-i-en sedan og ½ t ladvogn. Sælges til højstbydende. Bilen/delene kan besigtiges på Hans Jensensvej 36, 2900 Hellerup, men ring først. Hans Pilegaard, tlf. 40590054 (dag), 39680054.

**Volvo Amazon B18 1962,** bilen er komplet og velegnet til restaurering. **Ford Escort 1,3 1977,** 2 stk. komplette og velegnede til restaurering. NB bilerne er opbevaret indendørs. Henv. tlf. 65981909, bil 28114828.

**Ford V8 Mercury 99A årg. 1939** til salg, kr. 100.000. Henv. tlf. 38861146 (dag), 38111246 (aften).

**Opel Rekord, 1,9 coupé 1968** med automatgear. Bilen er rød med sort stribe langs siden. Har kørt 2.000 km siden den blev restaureret, malet og undervognsbehandlet. Er indregistreret, pris kr. 35.000.

**Opel Rekord coupé 1967** med manuelt gear. Under restaurering, ca. ½ færdig. Mange nye dele, bl.a. forskærme, skærkanter, flere reparationsstykker, dækplader, ny bagkofanger o.m.a., sælges p.gr.a. dødsfald, pris kr. 10.000. J.Jensen, tlf. 43993308.

**Citroën AMI 8 Break.** Nysynet, org. sortenr.plader. Res.dele og bil kan evt. medfølge. En sjov og sjælden bil, pris-idé kr. 10.000. Henv. tlf. 62281648, e-mail jh@svendts.dk

**Ford Consul, Mk II 1962** til salg. Indregistreret på sorte plader. Nysynet. Koksgrå, rødt indtræk, ratgear, panoramavindue m.m. Kører jævnlgt. Lille kilometertal, godt 50.000 km. Fin original stand, pris kr. 25.000, kom og få en tur. Bøje Larsen, tlf. 46420201.

**Mercedes 230 SL 1963,** 150 hk, aut., metalblå, imp. Texas, 2 ejere, A/C, ny softtop, servo, ny Tectyl, nye dæk, pænt marineblåt vinyl interiør. Nyrenoveret og indregistreret. Pris kr. 195.000. Morten Strømsted, tlf. 39408023.

**Willys Jeep M 38 A1, 1961.** Original militær stand med nye fjedre og 2 stk. nye batterier, hvide plader i depot hos forsikring, skal synes. Pris kr. 28.000. Find Christiansen, tlf. 66140845.

**Citroën 2CV 1988.** 68.000 km, rød, alle service på auto.værksted. Meget pæn og velholdt, nysynet, kr. 38.000. Walter Nymand, tlf. 98443081.

**Volvo Amazon 121 1967.** Sort, utrolig velholdt, sorte nr. pl., fuld historie, kun 100.000 km, aldrig svejset, nysynet.

**Volvo Amazon 121 1966.** Rød, velholdt, nysynet. Ole Callesen, 74561611.

**Jaguar Mk II, 2,4 ltr. 1967.** Gun-metallic, rødt (renoveret) læderindtræk, ny køler, generator, bagtøj, kardan m.m. Motor hovedrenoveret for ca. 25.000 km siden. Hele bilens historie kendes. Syntet 1999, køreklar. Kr. 75.000. Peter Schantz, tlf. 38879412.

**Triumph TR 250 (TR 5 karb) 1968.** Rød, flot og mekanisk i orden, syntet maj 1999, sælges p.gr.a. anden nyanskaffelse. Leo Nygaard, 75566173.

**Ford Thunderbird, dansk indreg. 31.12.76,** afmeldt 12.05.92, sælges p.gr.a. indtrufne omstændigheder. Køretøjet er pt under restaurering og delvis adskilt. Henv. for nærmere info til Erik H. Petersen, tlf. 75531860.

**Mercedes Benz pagode** hardtop sælges, velholdt, pris kr. 12.000. Peter, tlf. 391805060.

**DKW F8 Meister cabriolet 39** på plader sælges. Evt. DKW F 93 eller Auto-

Union 1000 på plade som delvis betaling. Henv. tlf. 74661251.

**Triumph TR3 A 1959,** rød, syntet marts 2000, overgear, trådhjul, ekstraudstyr, velholdt, kr. 119.000. Henv. tlf. 98977577

**Fiat 132, 2000 Årg. 1978** med servostyring og el-ruder samt hængetræk, syntet til 8/00 med nr.plader, rigtig god stand og i originallak. Res.dele medfølger, 110.000 km. Evt. bytte med syntet Fiat Uno eller Panda, pris kr. 5.800. Jesper, tlf. 40620268.

**Peugeot 404 KF-2,** syntet frem til februar 2001, velkørende og komplet. Hans lund, tlf. 73521615.

**M.G. TD 1953,** racing-green, afmeldt 28.04.00, motor renoveret 92, pris kr. 95.000. Jørgen, tlf. 45881042 efter 18.00.

**Triumph Spitfire Mk III, årg. 1967/68.** Rød, nysynet, i rimelig god og original stand. 2 hardtops og kaleche. Dele fra reserveredelsbil (døre, bagklap, chassis m.m. - næsten 80% af anden bil) medfølger til prisen, pris kr. 35.000. Michael, tlf. 58856511.

**Mercedes 230 SL pagode,** med hardtop og ny softtop, meget fin stand, 2 år gammel lakering, ny udstødning, topstykke renoveret, ny køler, nye støddæmpere, 0 rust, kommer fra Texas, ny cd-spiller, leveres nysynet. Pris kr. 145.000 + afgift.

**Mercedes 220 SE cabriolet, årg. 1964** (type III), nysynet, nylakeret, brune originale lædersæder, med meget sjældne delte stole bag „bucket seats“, servostyring, aut.gear, bilen kommer fra Californien og har aldrig haft rust i bunden. Meget pæn i krom. Pris kr. 245.000 incl. afgift.

Mercedes 280 SE coupé, årg. 70, 3,5 ltr. V8, 230 hk, aut.gear, el-ruder, lædersæder, aircondition, servostyring, bilen er komplet men skal restaureres. Pris kr. 78.000 + afgift.

**Mercedes 190 SI årg. 62,** røde lædersæder, orig. radio + højtaler, orig. ur, nye bremses, kører meget fint, noget rust i bunden, pris kr. 158.000 incl. afgift.

**Mercedes 220S, 4 dørs sedan, årg 64,** lædersæder, pæn i krom, originalt



## KØB - SALG - BYTTE



soltag, ingen rust på nær overfladerust i skærmkant, orig. radio, nye bremses, nye dæk, anhængertræk, meget fin motor, 5 år gammel restaurering med ny bund, nye inder- og yderpaneler, nye hjulkasser, nye bagskærme, nyt bagpanel, nye inderskærme. Bilen er nysynet med plader. Pris kr. 55.000.

**Mercedes 220 SE coupé (ponton) årg. 60**, 6 cyl., indsprøjtning, orig. soltag, nyt indtræk, rust i bund samt inderskærme. Kun 830 stk. produceret. Prisdé kr. 85.000 + afgift, evt. bytte. Henv. tlf. 86228402/30868402.

**M.G. A coupé 1960**, lyseblå, totalrenoveret i 1965 med trådhjul og læderindtræk sælges indregistreret i købers navn for kr. 140.000.

**M.G. A åben årg. 1961**, adskilt og restaureret, nyt indtræk, kaleche og dækken, motor og gearkasse renoveret, undervogn samlet med alt nyt i ledningsnet, gummi, bremseser, kaliper m.m. alt nyt i krom. Karrosse mangler maling, alt komplet til bilen. Sælges for kr. 110.000

Leif Nielsen, tlf. 86226898.

### Dele til biler sælges

**Volvo 544/210**: stålforsværme, døre, nye kofangerdele. 210 årg. 65 til reservedele eller restaurering. Ole Callesen, tlf. 74561611

Større parti bremseskodser, bremsebelægn. og rep.sæt til bremsekalipre til **biler fra 60 og 70** sælges samlet. Henv. tlf. 65981909, bil 28114828.

**Alfa Romeo serie 105**: div. dele: købsalg-bytte. Hans Jørgen Jensen, tlf. 86892591.

**Chevrolet 47-54**: div. nye og brugte dele sælges til pick-up samt personvogne: litteratur, sliddele, gummilister, emblemer samt meget mere. Henv. tlf. 40735333.

Motor (komplet eller dele) til **Alfa Romeo 2600 Sprint**. Bilen er årg. 1962. Henv. tlf. 98373090, bil 40833090, fax 98370790.

**Opel Commodore 2,8** motor i god stand, komplet med gearkasse, kr. 5.000. Henv. tlf. 44950440.

**Morris 8 årg. 1936 dele**: 2 gearkasser, 2 adskilte motorer, 1 bagtøj, 1 for-

tøj, for- og bagfjedre samt div. kasser reservedele, pris kr. 2.500. Peter, tlf. 56821614, 40167443.

### MC sælges

**Matchless 1953 G80 500cc**, meget velkørende, original, kr. 23.500 uden afgift. **BMW K100**, 4 cyl., kører fint, pris kr. 19.500 uden afgift.

**Suzuki T350 1972**, 2 cyl. japaner med tromlebremser på begge hjul, velholdt, kr. 7.000 uden afgift. Henv. tlf. 65314152.

**Mobylette årg. 62**, meget fin stand, kører godt, sælges eller byttes med Puch Maxi eller lign. knallert. L. Jensen, tlf. 45878309 efter 18.00.

### MC købes

**Nimbus**, enten adskilt eller defekt, gerne førkrigs uden papirer. Henv. tlf. 65314152.

### Diverse sælges

**Ford A & T-værktøj** fra det nedlagte Ford firma Bdr. Pedersen, Bogense, sælges. Et stort parti specialværktøj som dukkede op på et loft i forbindelse med orkanen (ca. 200-250 stk. sælges samlet for kr. 4.900. Henv. tlf. 65314152.

**Indendørs parkering** af veteran/specialbil tilbydes i Havdrup mellem Køge og Roskilde. Kr. 4.000 pr. år. Jørn Hansen, tlf. 32861460.



Service information og teknisk rådgivning. Reservedele til vogne fra før 1968. 50 års erfaring.

**Gert Larsen**  
Klintevej 14, Havnsø.  
4591 Føllenslev.  
Tel. 5926 9048



### Formidling af reservedele til Toyota Crown ejere.

Dansk Veteranbil Klub har af Toyota Danmark fået overdraget en masse nu udgåede reservedele til ældre Toyota Crown med henblik på at formidle dem til værdigt trængende Crown ejere. Delene er nu blevet registreret, oplagret og skal nu sælges. Vi har fundet en, der frivilligt vil stå for indsamlingen af oplysninger om ejerskab og evt. ønsker om dele. Klubben ønsker kun at sælge dele til ejere af sådanne biler, til renovering og istandsættelse og ikke med videresalg for øje. Vi ønsker, at dette tilbud skal gælde så mange Crow-ejere som muligt.

Interesserede Toyota Crown ejere skal derfor henvende sig skriftligt til:

**GRØNHOLT VETERANER**  
v/ Ib Rasmussen  
Grønholtvej 16 BLOK A  
3480 Fredensborg.

senest den 1. august 2000. Der skal fremgå ejerforhold/ årgang / model/ stelnr./ evt registreringsnummer og foto, samt evt. ønsker og gerne med det originale reservedelsnummer. Ib Rasmussen vil så samle oplysninger og forelægge dem for bestyrelsen i DVK, som herefter er ansvarlig for prissættelse og fordelingen af dele. Relevante ejere vil derefter få besked om det videre forløb. Ikke solgte dele vil blive oplagret til kommende istandsættelser.

Fra listerne kan vi nævne for- og bagrunder, døre, bagskærme, bagklap, forklap, udstødningsdele, støddæmpere, benzintanke, kølere, kofangere, diverse lygter, emblemer, gummilister, motorpakningssæt, koblinger, bremsedele m.v.

# Veteranforsikring

Helårlige præmier  
for 2000.  
Ingen præmiestigning.



## i RUNA FORSIKRING

### Veteranbiler 1900 - 1965

Handelsværdi max.	Ansvar & kasko	Stilstand
50.000 kr.	495 kr.	315 kr.
100.000 kr.	695 kr.	425 kr.
150.000 kr.	845 kr.	575 kr.
200.000 kr.	955 kr.	700 kr.
250.000 kr.	1.154 kr.	860 kr.
300.000 kr.	1.295 kr.	995 kr.

### Klassiske biler 1966 - 1975

Handelsværdi max.	Ansvar & kasko	Stilstand
25.000 kr.	1.277 kr.	750 kr.
50.000 kr.	1.600 kr.	900 kr.
100.000 kr.	1.915 kr.	1.250 kr.
150.000 kr.	2.295 kr.	1.550 kr.
200.000 kr.	2.670 kr.	1.850 kr.
250.000 kr.	3.095 kr.	2.175 kr.
300.000 kr.	3.530 kr.	2.500 kr.

### Brugsveteranbiler 1950 - 1975

Max. handelsværdi 100.000 kr.

Præmietrin	Præmietrin	Præmietrin
1) 16.042 kr.	2) 11.917 kr.	3) 9.167 kr.
4) 6.875 kr.	5) 5.042 kr.	6) 3.667 kr.
7) 2.750 kr.	8) 2.200 kr.	

### Veteranmotorcykler 1900 - 1960

Handelsværdi max.	Ansvar & kasko	Ansvar	Stilstand
50.000 kr.	450 kr.	125 kr.	350 kr.
100.000 kr.	650 kr.	125 kr.	350 kr.
150.000 kr.	950 kr.	125 kr.	350 kr.

Der kan desuden tegnes forsikring for klassiske motorcykler og klassiske campingvogne. Foruden veteranforsikringer kan der også tegnes billige privatforsikringer i RUNA. Ring til Dansk Veteranbil Klub og hør nærmere om betingelserne for veteranforsikringer og øvrige forsikringer.

Denne annonce erstatter ikke forsikringsbetingelserne. Der tages forbehold for trykfejl og præmiereguleringer. Alle præmier er baseret på helårlig indbetaling.

### Kontakt:

**Dansk Veteranbil Klub**  
Gl. Strandvej 20 - 2990 Nivå  
Tlf. 49 14 59 06 (10 - 12)  
Fax 49 14 11 14  
E-mail: [dvk@vip.cybercity.dk](mailto:dvk@vip.cybercity.dk)



**Veteran  
Forsikrings-  
klubben**