

VETERAN TIDENDE

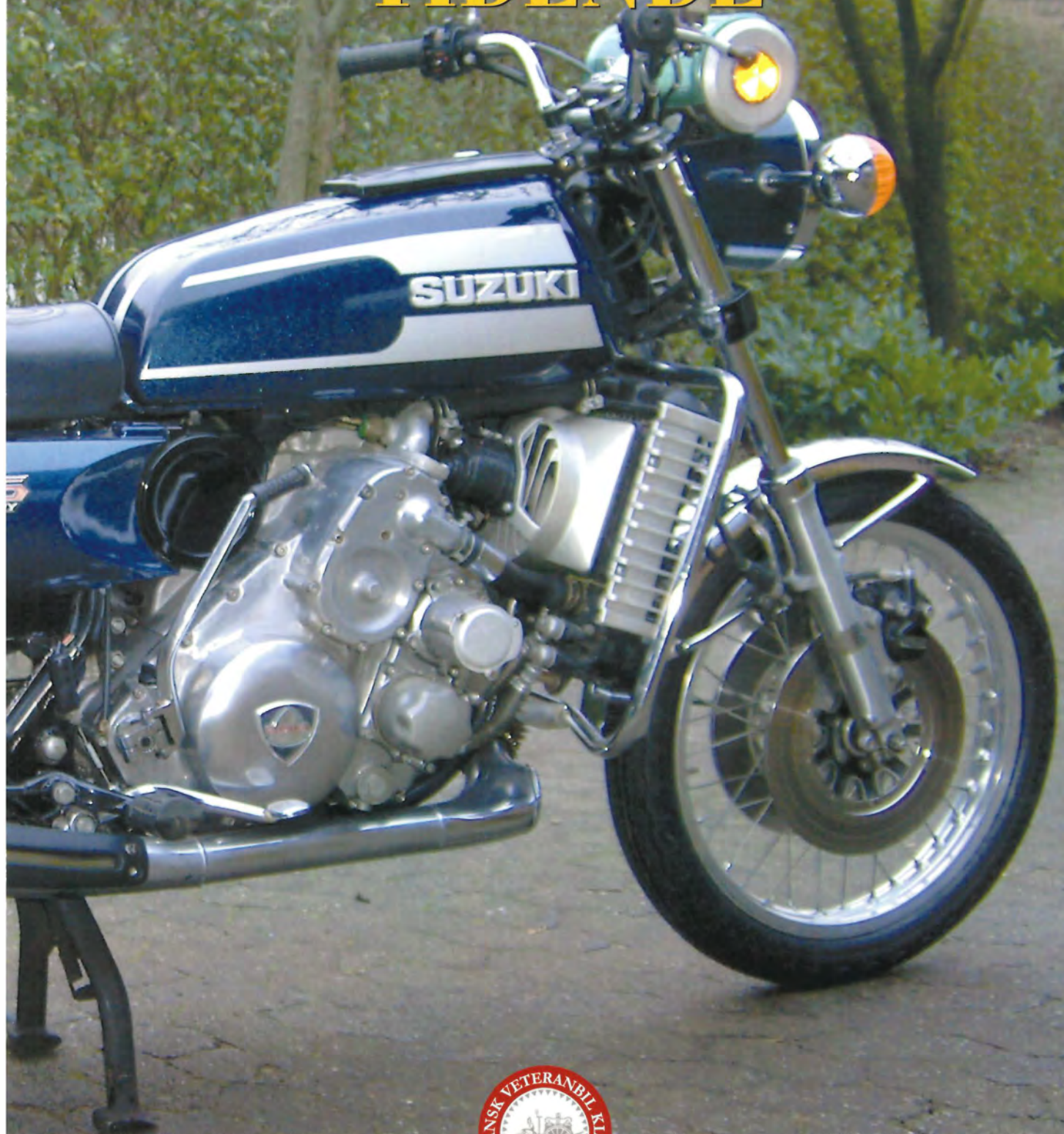

Medlemsblad for Dansk Veteranbil Klub



52. årgang - marts 2008 - VT nummer 381

Dansk Veteranbil Klub

Nærum Hovedgade 3
2850 Nærum

Telefon: 4556 5610 (man-fre 10-13)
Telefax: 4556 5611 (hele døgnet)
e-mail: kontor@veteranbilklub.dk
www.veteranbilklub.dk
Giro: 600-4253

Veteran Tidende

Månedligt medlemsblad for
Dansk Veteranbil Klub.
Eftertryk i begrænset omfang tilladt med
omhyggelig kildeangivelse. Oplag: 6200
ISSN 1600-8278

Ansvarshavende redaktør:

Ole Emil Riisager
Krogholmgårdsvej 70, 2950 Vedbæk
ole.emil.riisager@veteranbilklub.dk
(Forlang kvittering).

Redaktionelt stof sendes inden den 15. til redaktørens adresse. For konkurrencesvar dog inden månedens udgang.
Annoncer til klubbens adresse, fax eller e-mail senest d. 20. Professionelle annoncer skal leveres reprojektere.

Annoncepriser:

1/1 side: Kr. 3.000,-
1/2 side: Kr. 1.600,-
1/4 side: Kr. 900,-
1/8 side: Kr. 500,-
10% rabat ved indrykning i 3 numre eller mere.

Rubrikannoncer med foto: Kr. 200,-

Indbydelsertil DVK's løb og arrangementer optages gratis. Indbydelse til andre løb og arrangementer, hvor vore veterankøretøjer aktivt kan deltage, er i begrænset omfang gratis.

Erhvervs-køretøjer, teknisk brevkasse og restaurering:
P. E. Hansen
Torsted Allé 25, 8700 Horsens
Fax 7564 7109. Kun skriftlig henvendelse.

I redaktionen desuden:

Morten Alstrup
Svend Carstensen
Erik Nielsen
E. W. Neesgaard
Leif Gr. Thomsen

Layout, sats:

Ole Callesen, tlf. 74561611
Skovhusevej 7, Aller, 6070 Christiansfeld
e-mail: oc.aller@e.dk

Tryk: Jørn Thomsen Offset, Kolding.

Bestyrelsen

Formand:

(Klubsekretariat, bibliotek, kontakt til medlemmer).

Dorte Stadil
Ryvej 31, 2830 Virum
Tlf. 45 83 80 08
dorte.stadil@veteranbilklub.dk

Næstformand:

(Løb og arrangementer).

Anne Lise Gustafsson
Karlsbjergvej 32, 5672 Broby
Tlf. 62 63 20 51
annclise.gustafsson@veteranbilklub.dk

Kasserer:

(Veteran Tidende og pressen).

Kaj Dyring Larsen
Hasselparken 23, 4040 Jyllinge
Tlf. 39 90 42 40
kaj.dyring.larsen@veteranbilklub.dk

Sekretær:

(Protokol, MHS, museer).

Erik Mieth
Ellesvinget 137, 2950 Vedbæk
Tlf. 45 89 13 35
erik.mieth@veteranbilklub.dk

(Mødesteder og udstillinger-vest).

John Andersen
Ndr. Kobbelvej 27, 7000 Fredericia
Tlf. 75 93 17 85
john.andersen@veteranbilklub.dk

(Medlemsregister, vedtægter, kontakt til Veterantforsikringsklubben).

Bent Friis
Ryvej 31, 2830 Virum
Tlf. 61 35 22 11
bent.friis@veteranbilklub.dk

(Registre, sektioner, klub i klubben).

Torben Olesen
Fåborgvej 340, 5250 Odense SV
Tlf. 66 17 42 49 - 40 17 42 49
torben.olesen@veteranbilklub.dk

(Mødesteder og udstillinger, øst).

Ole Poulsen
Tlf. 54 70 03 58
ole.poulsen@veteranbilklub.dk

Mødesteder og mødestedsansvarlige

Amager

Amager Landevej 246
Kaj Christensen, Hollændervej 17,
2791 Dragør 4053 9401 mellem 18 og 19.
kaj@c.dk
Klaus M. Pedersen, Tlf. 2467 9783

København Nærum

Nærum Hovedgade 3, 2850 Nærum
Claus Nebbe, 2253 5550
Fuglebakkevej 1, 2000 Frederiksberg

Midtsjælland:

"Steffensgård"
Kværkebyvej 79, Kværkeby,
4100 Ringsted
Kontakt: Preben Boisen, 5752 5040
samme adresse som mødestedet

Østsjælland:

Nygade 3, 4672 Klippinge
Kontakt: Kai Wredstrøm, 5657 8205
Samme adresse

Vestsjælland

Sæbyvej 48, 4170 Høng
Johnny B. Rasmussen
5818 6309

Fyn:

Egeskov Veteran Museum, Kværndrup
Torben Olesen, tlf. 6617 4249
Fåborgvej 340, 5250 Odense SV
torben.olesen@veteranbilklub.dk

Østjylland:

Ristrup Hovedgård, ved Sabro
Robert Vestergård, tlf. 8622 4003
Lars Hoffbeck, tlf. 8699 9161
Jørn Gaardsvig Nielsen, tlf. 8698 8883

Midtjylland-Vesterhede

Refshøjvej 49, Vesterhede, 7250 Hcjsvrig
Ove H. Iversen, 7533 9321/ 2395 0721
Samme adresse

Vestjylland-Spjald

Højgård, Holstebrovej 17, 6971 Spjald
Henning Knudsen, 97381264
Samme adresse

Esbjerg

Hjerting Strandvej 88, 6710 Esbjerg V.
Jørgen Jacobsen, tlf. 20222729
yak@esnet.dk

Sonderjylland:

Sundgade 25, 6320 Egersund
Kjeld Holm-Nielsen, tlf. 74485959
holm-nielsen@bbsyd.dk
Erik From, tlf. 74625361
erik.kef@webspeed.dk

Sydostjylland

Børkop Vandmølle, 7080 Børkop
Poul-Erik Jakobsen, 27231433
Tranevej 109, 8721 Daugård.
jakobsen@skjerna.dk

Distriktsansvar for medlemspleje, moder, løb, udstillinger m.m.

København og Nordsjælland

Claus E. Nebbe -2253 5550

Øvrige Sjælland, Lolland-Falster og Bornholm

Ole Poulsen - 5470 0358

Fyn & Jylland

John Andersen - 7593 1785

Klubber i Dansk Veteranbil Klub

Ford V8 Klub Danmark Flathead 1932-53

www.fordv8.dk

Jens Munk, tlf. 6596 1303

jens.munk@fordv8.dk

Ford T Klubben Danmark

Claus Olesen, tlf. 59507155

claus@clo.dk

Föreningen Motorhistoriske Formidlere

Jesper Jespersen, tlf. 45891965

jesper.jespersen@suf.kk.dk

Jensen-Klubben

Jesper Troels Jensen, tlf. 2367 2000

info@jensen-klubben.dk

www.jensen-klubben.dk

Vejledere

Amerikanske biler - Efterkrigs & Ford Mustang

Peter Lovstrom Sorensen

Tlf. 7586 9510

Austin Seven

Ole Troen

Tlf. 75943494

troline@mail.dk

FIAT - Efterkrigs

Kurt Krogh

9868 1189 - kurtgjomna@mail.dk

Ford V8 Flathead 1932-53

Jens Munk, tlf. 6596 1303

jens.munk@fordv8.dk

Ford T

Claus Olesen

5950 7155 - claus@clo.dk

Mercedes-Benz

Folmer Larsen

6538 2497/4034 1189

Porsche

Thomas Teisen, tlf. 40942520

tteisen@yahoo.dk

Singer

Bent Friis

Se under bestyrelse

SAAB

Claus Oppenheim

clap@webspeed.dk

Tatra

Svend Carstensen

3969 8115

Toyota

Henning Holm

9865 8011

IT og medlemsregister

Bo Ødegaard

Iløstbuen 18

2750 Ballerup, 44 64 42 94

bo.oedegaard@veteranbilklub.dk

Forsikringsforhold

Jørgen Behrendt, 4353 5503

Klintsovej 8, 2665 Vallensbæk

Forsikring

Dansk Veteranbil Klub, 4556 5610

(ma-fre 10-13)

Revision

Henning Andersen

Erwin Koster Kristensen.

FIVA

FIVA-pas fås ved henvendelse til:

Niels Jonassen

Boserupvej 510, 3050 Humleback

Tlf. 49191129

arelia@webspeed.dk

Klubregistre

Mærkerregistre

Austin Seven

Jørgen Frode Bakka

Tlf. 4576 1224

www.austinseven.dk

mail@austinseven.dk

FIAT - Forkrigs

Ole Emil Riisager

Se under Veteran Tidende

Ford Junior

michael@deichmann.org

www.fordjuniormodelregister.dk

Morris

Ole Nordlund

Torben Valerius

3956 0710

www.morrisregister.dk

Opel

Fredrik Ravn-Larsen

3250 1237

Porsche

Paul Watson, tlf. 27285725

paul@yellow1.dk

Renault

Kristen Korsgaard

8648 6968

Rover

Henning Helmer

4919 2700

Singer

Kaj Dyring Larsen

3990 4240

Triangel

Ulffe Mortensen

4920 2301

Volvo

Ole Callesen

7456 1611

VW - luftkølede

Robert Hagen

Tlf. 3251 7624

Robert.hagen@sas.dk

Koreselskaber/Sektioner

Alvis

Peter Bering,

5599 6089

pb@arkitektbering.dk

Jydsk Koreselskab

Ivan Kristiansen

Dag 9412 0711

Aften 9411 9179

Koreselskab Fyn

Anne Lise Gustafsson

6263 2051

annclise.gustafsson@veteranbilklub.dk

Koreselskab Vest

Erik Hougaard

7583 0049

Peugeot

Claus Sonne Linnedal

3252 7777

linnedal@hotmail.com

Sokkelund Herreds Koreselskab

Svend Draaby

3871 3902

Bibliotek

Åbent på ordinære klubafrener i Nærum

kl. 19-21 og alle hverdage kl. 10-14 efter

aftale.

Mail: bibliotek@veteranbilklub.dk

Telefon 4556 5610 kl. 10-13.

Biblioteksudvalg: Peter Bering, Anders

Ditlev Clausager, Peter la Cour, Niels

Jonassen (fnd.). Ole Emil Riisager.

Sommers Automobil Museum

Nærum Hovedgade 3, 2850 Nærum, tlf. 4556 5600

Åbningstid søndage kl. 14-17. Onsdage kl. 17-20 under særudstillinger.

Entre for voksne kr. 50. Børn kun i følge med voksne.

Museet betjenes i åbningstiden af Motorhistoriske Formidlere.

Grupper på mindst 20 hele ugen efter aftale på tlf. 4556 5600.



*Forsiden:
Suzuki RE5
Foto: Jørn Gaardsvig Nielsen*

Indhold

Preben Boisen	3
Aktivitetskalender	4
Klubaktiviteter	6
Bog anmeldelse	8
Bestyrelsens beretning	9
DVK årsrapport	11
Bog anmeldelse	17
Tjekkisk særudstilling	18
Suzuki RE5	20
Stort og småt er lige godt	24
Rallye Monte-Carlo Historique	28
Fransk visit i Bremen	30
Konkurrencen	34
Ingen er fuldkommen	35
Læserbreve	36
Nekrologer	37
Nye medlemmer	38
Invitationer	38
Folkevognsrugbrødet - efterlysning	45
Reklamekarrosserier	47
Køb/salg	48



Dorte Stadil synger for Preben.

Preben

Preben Boisens og mødested Kværkebys popularitet er uomtvisteligt. Eneste annoncerede punkt på programmet for februar mødet var Prebens fødselsdag. Når ens fødselsdag falder sammen med mødedatoen, så inviterer man da bare på kaffe og lagkage den aften. Resultatet var - mere end fuldt hus.

For at det ikke kun skulle handle om Preben, var Ib Rasmussen inviteret til at komme og vise en netop udkommet dvd om Munkebjerg Hill Climbs 10-års jubilæumsløb. Ib Rasmussen, der selv kører historisk race, fortalte at der deltog omkring 80 biler i 2007. De bliver delt op i klasser - først efter alder (altså bilernes) og derefter motorstørrelser, vægt osv. Det er åbenbart en løbsform, som breder sig. Der køres pt. 5 forskellige steder rundt omkring i Danmark. Alle kan deltage med egen bil og styrthjelm - bare mød op.

Til en rigtig fødselsdag hører også en fødselsdagssang - så forsamlingen "gav den en ordentlig en på frakken" og Preben var hermed blevet et år ældre.

Erik Madsen



*Ib Rasmussen
forklarer og
fortæller.*

Fællessang.





Møder

Marts

- Lørdag 15.** . Generalforsamling kl. 14 hos Borgerforeningen i Nyborg. Se indkaldelse i VT 380.
- Lørdag 15. Ristrup.** Biblioteksdag kl. 14, klubben giver kaffe.
- Tirsdag 18. Kværkeby.** Gunnar Sørensen, Bjæverskov, fortæller om sit liv med motorcykler. Kl. 19.
- Tirsdag 25. Egeskov.** Filmaften.
- Tirsdag 25. Klippinge.** Ole Poulsen fortæller om klargøring til syn og besvarer spørgsmål.
- Onsdag 26. Amager.** Klubmøde kl. 19 hos Walbom, Amager Landevej 246.
- Torsdag 27. Morris-møde.** Morrismøde kl. 19 hos Gunner Sørensen, Skovhusvænget 33, 4632 Bjæverskov.
- Mandag 31. Vesterhede.** Udemøde hos Michael Olsen, Hyldelund Bakkevej 8, Lindknud.

April

- Tirsdag 1. Egeskov.** Biblioteksaften.
- Tirsdag 1. Ristrup.** Filmaften og planlægning af resten af året.
- Tirsdag 1. Ristrup.** Filmaften og planlægning af resten af året.
- Onsdag 2. Sæby.** Garagerundering hos Mikael Egholm Petersen, Lammefjordsvej 12, 4520 Svinninge.
- Torsdag 10. Børkop.** Virksomhedsbesøg hos Würth i Kolding. Bemærk klokkeslet 19.00.
- Torsdag 10. Egersund.** Vi gennemgår biblioteket og ser en bilfilm på ca. 25. min.
- Tirsdag 15. Kværkeby.** Ole Thomsen, Fyn, fortæller og viser film om Ford T. Kl. 19.
- Lørdag 19. Vesterhede.** Stumpemarked på Vestergård.
- Tirsdag 22. Egeskov.** Museumsåbning. OBS: Mødeaften flyttet en uge fordi museet åbner 26/4.
- Torsdag 24. Morris-møde.** Kl. 19 hos Grumlosebanden. Grumlose, 4750 Lundby. Tilmelding senest 21/4 på 26193714 eller mail.
- Onsdag 30. Amager.** Besøg hos C.VK. Autoværksted Christiania kl. 19.

Maj

- Tirsdag 6. Ristrup.** Løvspringstur. Start fra Ristrup kl. 19.30.
- Torsdag 8. Børkop.** Klubmøde på Vandmøllen kl. 19.30.
- Torsdag 8. Egersund.** Frit emne - har du et, giv os et præj.
- Tirsdag 20. Kværkeby.** Vi får besøg af Roskilde Stigeholdere med brandbiler. De fortæller om brandvæsen og biler. Kl. 19.
- Tirsdag 27. Egeskov.** Kom i gammel bil eller vis nyt eller hvad der er lavet i vinter.
- Lørdag 31. Egeskov.** Mødested Egeskovs 20-års jubilæum. Besked følger.

Juni

- Torsdag 12. Børkop.** Klubmøde på Vandmøllen kl. 19.30.
- Torsdag 12. Egersund.** Klubaften, vi sparker dæk og fortæller løgnehistorier.
- Tirsdag 17. Kværkeby.** Den traditionelle aftenkoretur fra Steffensgård. Kl. 19.

Juli

- Torsdag 10. Børkop.** Klubmøde på Vandmøllen.
- Torsdag 10. Egersund.** Sommerferie, intet møde.

August

- Torsdag 14. Egersund.** Grillaften kl. 18.30. Tilmelding nødvendig.
- Søndag 24. Ristrup.** Madpakketur fra Ristrup i det østjyske landskab.

September

- Torsdag 11. Egersund.** Klubaften.

Oktober

- Torsdag 9. Egersund.** Klubaften.

November

- Torsdag 13. Egersund.** Tilbageblik på årets arrangementer.

December

- Torsdag 11. Egersund.** Julefrokost kl. 18.30. Pakkeleg, medbring en pakke af værdi ca. 20 kr.

Løb og arrangementer

Marts

- Lørdag 29. Herning stumpemarked.** Kl. 8-16. Info. Svend Aage Morgensen, tlf. 97151603.
- Søndag 30. Sidste dag, tjekkisk særudstilling på Sommers Automobil Museum.**

April

- Tirsdag 1. Classic træf på Engen i det nordlige Ribe kl. 18-22.** Derefter hver tirsdag i den lyse tid. www.ribe-classic.dk Se også Klubaktiviteter i VT 381.
- Lørdag 5. -søndag 6. Bilmesse-brugtmarked Ballerup Super Arena.** Kl. 9-17. www.bilmesse-brugtmarked.dk. A.P. Nielsen, tlf. 40276464.
- Tirsdag 8. Havnetræf i Haderslev kl. 19.** Mere i VT 381.
- Tirsdag 15. Hjallerup Motorhistorisk Træf ved Hjallerup Mekaniske Museum, Algade 42, 9320 Hjallerup, kl. 17.** Derefter hver tirsdag til 26. september. Info Hans Pedersen, tlf. 29848282 - 87792266 www.hjallerup-museum.dk
- Lørdag 19. Odsherredløbet.** Conny Larsen. Indbyd. i VT 380.
- Tirsdag 22. Havnetræf i Haderslev kl. 19** Mere i VT 381.
- Torsdag 24. Veteranaften i Egeris. Tranemosevej 2, 6920 Videbæk. Kl. 18.30 - ca. 21.30.** 5 kr. pr. køretøj. Kristian Norgaard, tlf. 97166252 - 27810131.
- Lørdag 26. Esbjerg Veteranløb 2008.** Indbyd. i VT 380. Arne Høeg/Carlo Simonsen, tlf. 75130072/75115254.
- Søndag 27. Dampromlekubbens swapmeet i andelslandsbyen Nyvang, Oldvejen 25, 4300 Holbæk, kl. 9-15.** Se annonce i VT marts og april. [dampromlekubben.dk](http://dampromleklubben.dk)

Maj

- Fredag 2. -søndag 4. 10. Europæiske Vauxhall-Bedford Træf.** I Lundo. Tilmelding senest 28. feb. hos Lone og Lasse Nyström, tlf. 97538018 - 61744157 - 23313021 lasse_nystrom@mail.dk Info www.vauxhall-bedford.dk Se notits i VT 380.
- Lørdag 3. Stumpemarked og veteranudstilling i Messecenter Års kl. 9-16.** Info. tlf. 40793377.
- Søndag 4. Forårsmønstring på Kastellet kl. 14-16.**
- Søndag 4. Karolinetræf Middelfart** Anne Lise Gustafsson, tlf. 62632051 - 22811954.
- Tirsdag 6. Havnetræf i Åbenrå kl. 19.** Mere i VT 382.
- Tirsdag 6. Løvspringstur fra mødested Ristrup, start kl. 19.30.** Afslutning ved et godt kaffested.
- Tirsdag 6. Veteranaften i Egeris. Tranemosevej 2, 6920 Videbæk. Kl. 18.30 - ca. 21.30.** 5 kr. pr. køretøj. Kristian Norgaard, tlf. 97166252 - 27810131.
- Lørdag 10. Nivåløbet kl. 9.** Willibald Farbmacher, tlf. 23339957.
- Onsdag 14. Lundebergtræf kl. 18.30.** Jan Klarskov.
- Lørdag 17. Stumpemarked i forb. m. Hjallerup Motorhistorisk Træf ved Hjallerup Mekaniske Museum, Algade 42, 9320 Hjallerup, kl. 10-17.** Gratis adgang og gratis studepladser. Reserver plads i god tid. Info Hans Pedersen, tlf. 29848282 - 87792266. www.hjallerup-museum.dk
- Lørdag 17. -søndag 18. TurtleBalle Run & Meet.** Det modsatte af Canonball Run, dvs. langsomkørsel. Fra parkeringspladsen i Tisvildeleje ad Strandvejen til træfpladsen på Amager. Om aftenen til udstilling på Københavns Rådhusplads. Gratis for bil og fører for medlemmer af amerikanerklubber. Info Kim Hoffmeyer, tlf. 22332563.
- Tirsdag 20. Havnetræf i Åbenrå kl. 19.** Mere i VT 381.
- Tirsdag 20. Veteranaften i Egeris, Tranemosevej 2, 6920 Videbæk, kl. 18.30 - ca. 21.30.** 5 kr. pr. køretøj. Kristian Norgaard, tlf. 97166252 - 27810131.
- Onsdag 21. Aftentur i det fynske.** Anne Lise Gustafsson, tlf. 62632051 - 22811954.
- Fredag 30. 15. Skagen-Gråsten/København-Århus-Gråsten/Skanderborg-Gråsten.** Info Troels Bredahl, tlf. 74650756 kl. 18-19 troels@oldtimerloebet.dk
- Lørdag 31. -søndag 1. juni. Alvis-weekend.** Lørdag løb i Nordsjælland, søndag særudstilling på Copenhagen Classic Autojumble på Klampenborg Galopbane. Karsten Wickelso, tlf. 45855479 k.wikkelso@vip.cybercity.dk
- Lørdag 31. Oldtimerløbet Gråsten-Flensborg tur-retur.** www.oldtimerloebet.dk



Juni

Søndag 1. Classic Autojumble på Klampenborg galopbane. Kl. 10-16. Entre. Årets tema "Alvis biler og mennesker".
Søndag 1. Karolinetræf Middelfart. Anne Lise Gustafsson, tlf. 62632051 - 22811954.
Tirsdag 3. Havnetræf i Sønderborg kl. 19. Mere i VT 381.
Tirsdag 3. Veteranaften i Egeris, Tranemosevej 2, 6920 Videbæk, kl. 18.30 - ca. 21.30. 5 kr. pr. køretøj. Kristian Norgaard, tlf. 97166252 - 27810131.
Torsdag 5. National køredag. I hvert fald i mødested Stæby, sikkert også mange andre steder.
Lordag 7. Stumpe-, bil- og motorecykelmarked kl. 8-16 Jysk Automobilmuseum, Gjern. tlf. 86875050 www.jyskautomobilmuseum.dk
Lordag 7. Sønderotræf Indbydelse i VT 381.
Søndag 8. Herregårdsturen Fyn. Anne Lise Gustafsson, tlf. 62632051 - 22811954. Indbydelse i VT april.
Søndag 8. Museumsløbet. Start Pederstrup, pause ved Værlose-Furesdal Museum. Derefter større arrangement på Frilandsmuseet, og man forsøger at genoplive opstillingen for ca. 10 år siden ved museet i Brede. Kun køretøjer for 1935. Planlægningsmøde på Frilandsmuseet 29. jan. kl. 13. Info. tlf. 38602463.
Onsdag 11. Lundebergtræf kl. 18.30. Jan Klarskov.
Fredag 13. Optakt til Engländertræf i Logumkloster.
Lordag 14. Engländertræf i Logumkloster for 7. gang.
Tirsdag 17. Den traditionelle aftenkøretur fra Steffensgård, mødested Kværkeby, kl. 19.
Tirsdag 17. Havnetræf i Sønderborg kl. 19. Mere i VT 381.
Tirsdag 17. Veteranaften i Egeris, Tranemosevej 2, 6920 Videbæk, kl. 18.30 til ca. 21.30. Kristian Norgaard, tlf. 97166252 - 27810131.
Onsdag 18. Aftentur i det fynske. Mette Svendsen, tlf. 62202758 - 21390685.
Lordag 28. Sydhavsrally. Start i Sakskobing. Indbydelse senere i VT. Tilmelding tlf. 22148814.
Lordag 28. Ålso Motorstævne 2008. I Fjelsted. Indbydelse i VT 380. Henning Larsen, tlf. 64791994.

Juli

Tirsdag 1. Veteranaften i Egeris, Tranemosevej 2, 6920 Videbæk, kl. 18.30 til ca. 21.30. Kristian Norgaard, tlf. 97166252 - 27810131.
Lordag 5. -søndag 6. Bornholm Rundt 2008. Indbydelse i VT 379.
Søndag 6. Karolinetræf Middelfart. Anne Lise Gustafsson, tlf. 62632051 - 22811954.
Onsdag 9. Lundebergtræf kl. 18.30. Jan Klarskov.
Tirsdag 15. Veteranaften i Egeris, Tranemosevej 2, 6920 Videbæk, kl. 18.30 til ca. 21.30. Kristian Norgaard, tlf. 97166252 - 27810131.
Onsdag 16. Aftentur i det fynske. Anne Lise Gustafsson, tlf. 62632051 - 22811954.
Torsdag 24. -lordag 26. Ringkøbingløbet, 40-års jubilæum - og Motorhistoriske Dage. Tilmelding tlf. 97322342, info www.ringkøbinglobet.com
Tirsdag 29. Veteranaften i Egeris, Tranemosevej 2, 6920 Videbæk, kl. 18.30 til ca. 21.30. Kristian Norgaard, tlf. 97166252 - 27810131.

August

Lordag 2. Old-timer turen (tidl. Odderløbet). Per T. Hansen, tlf. 86544595.
Lordag 2. Stevnsløbet 2008. Hans Peter Nielsen tlf. 40148037 - 56578093 (aften).
Søndag 3. Karolinetræf Middelfart. Anne Lise Gustafsson, tlf. 62632051 - 22811954.
Lordag 9. Ferritslev-Løbet. Indbydelse i VT 381. Tilmelding fra 20/4. Tlf. 63907040.
Lordag 9. Munkebjergløbet 2008. Indbydelse i VT 382. Hans Geschwendtner tlf. 35538470 hans@geschwendtner.dk
Søndag 10. Munkebjerg Hill-Climb 2008. Indbydelse i VT 382. Hans Geschwendtner tlf. 32538470 hans@geschwendtner.dk
Tirsdag 12. Veteranaften i Egeris, Tranemosevej 2, 6920 Videbæk, kl. 18.30 - ca. 21.30. Kristian Norgaard, tlf. 97166252 - 27810131.
Onsdag 13. Lundebergtræf kl. 18.30. Jan Klarskov.
Onsdag 20. Aftentur i det fynske. Mette Svendsen, tlf. 62202758 - 21390685.

Søndag 24. Madpakketur fra Ristrup i det østjyske landskab.
Tirsdag 26. Veteranaften i Egeris, Tranemosevej 2, 6920 Videbæk, kl. 18.30 - ca. 21.30. Kristian Norgaard, tlf. 97166252 - 27810103.
Fredag 29. -søndag 31. Automania - Silkeborg Automobilfestival. Bilmarked på Sotorvet, Hillelimb i Gjern Bakker, 4x4 kørsel i Kalbygård Grusgrav mm. Blive løbende opdateret på www.automania.dk

September

Lordag 6. 6. Foteløb Sønderjylland. Erik From, tlf. 74625361. Indbydelse i VT 386.
Lordag 6. Madpakketur fra Videbæk. Start hos Ketty og Anton Sørensen kl. 9. Tilmelding tlf. 97171902. Mere senere i VT.
Lordag 6. Sommertur på Sydfyn for køretøjer før 1945. Indbydelse i VT maj. Mette og Alfred Svendsen, tlf. 62202758 - 21390685.
Lordag 6. Veteranlastbiltræf kl. 10-16 Jysk Automobilmuseum, Gjern. Tlf. 86875050 www.jyskautomobilmuseum.dk
Søndag 7. Karolinetræf Middelfart. Anne Lise Gustafsson, tlf. 62632051 - 22811954.
Tirsdag 9. Veteranaften i Egeris, Tranemosevej 2, 6920 Videbæk, kl. 18.30 - ca. 21.30. Kristian Norgaard, tlf. 97166252 - 27810131.
Onsdag 10. Lundebergtræf kl. 18.30. Jan Klarskov.
Onsdag 17. Aftentur i det fynske. Anne Lise Gustafsson, tlf. 62632051 - 22811954.
Søndag 21. Passionistkøretur. Roskilde Ring in memoriam. I 40-året for lukningen besøger vi byparken, hvor konturer af banen kan ses. Indbydelse i VT senere. Leif Fortmeier.
Tirsdag 23. Veteranaften i Egeris, Tranemosevej 2, 6920 Videbæk, kl. 18.30 - ca. 21.30. Kristian Norgaard, tlf. 97166252 - 27810131.
Lordag 27. -søndag 28. Country Stars 2008. På Vilhelmsborg, Bedervej 101, 8320 Mårslet. Trucks, veteranbiler, amerikanerbiler. Sidste frist for tilmelding 12/9. www.rainbow-entertainment.dk/index2.asp?id=5 Tlf. 97339999 - 23443055.

Oktober

Søndag 5. Karolinetræf Middelfart. Anne Lise Gustafsson, tlf. 62632051 - 22811954.
Lordag 11. Veteranaften i Egeris, sæsonafslutning, Tranemosevej 2, 6920 Videbæk, kl. 18.30 - ca. 21.30. Kristian Norgaard, tlf. 97166252 - 27810131.

November

Lordag 1. Herning stumpemarked. Kl. 8-16. Info. Svend Aage Mortensen, tlf. 97151603.

Udland

April

Søndag 27. 8. Engländertræf i Rendsborg. Kjeld Holm-Nielsen, tlf. 74485959. Mere i VT 381. Frist for tilmelding 20/4.

Maj

Lordag 17. 3. Tysklandstur. Erik From, tlf. 74526361. Indbydelse i VT 382.
Søndag 25. 15. Tjolöholm Classic Motor. Udstilling og marked. Se www.tjoloholm-classicmotor.se Frist for tilmelding 25. april til Christer, tlf. 0705-1718 ch@algonet.se

Juli

Fredag 11. -søndag 13. Goodwood Festival of Speed, Chichester, England. Europas største bakkeløb.

August

Torsdag 7. -søndag 10. Styrkeproven 2008. I Stjärnhow, lige syd for Mälaren. Indbydelse senere. Indtil da kan arrangøren Per nås på psw@telia.com

September

Fredag 19. -søndag 21. Goodwood Revival Meeting, Chichester, England. Klassiske racerløb i historiske biler på original bane.



AMAGER

Alle møder foregår den sidste onsdag i måneden kl. 19, såfremt ikke andet er meddelt. Husk NYT mødested: Fa. Walbom, Amager Landevej 246. Der kan købes øl og vand til høkerpriser.

Onsdag den 26. marts: Klubmøde.

Onsdag den 30. april kl. 19 besøg hos C.V.K. Autoværksted Christiania. Vi mødes i Prinsessegade ved indgangen til Christiania. Værkstedet drives af Krybebands Societetet. Transport: metro, bus eller bil, parkering evt. Strandgade.

Med venlig hilsen

Kaj Christensen, Hollændervej 17, 2791 Dragør

Tlf. 40539401 mellem 18 og 19, fax 32539405, bemærk ny e-mailadresse kajc@c.dk

BØRKOP VANDMØLLE

13. marts kl. 19.30, 8. maj (garagemøde?) og 12. juni kl. 19 klubmøde på Vandmøllen. Bemærk fra april sommermødetid kl. 19.

10. april kl. 19 besøger vi Würth Danmark A/S, Montagevej 6 i Kolding, hvor Würth har hovedkontor og hovedlager for Danmark. Vi vil høre om selskabet og få vist og fortalt om værktøj og udstyr af interesse for bilfolket og selvfølgelig om hele det brede værktøjs- og tilbehørsprogram i øvrigt. Endelig får vi en tur i det imponerende lager, som er forudsætningen for at vi kan få noget at lege med. Würths bygning ligger lige ved den nordligste motorvejsafkørsel (afkørsel 62) i Kolding. Kommer I fra Vejle og Fredericia skal I blot følge afkørsels højre bane, så får I straks Würth på jeres højre hånd. Kommer I sydfra ender I nede i rundkørslen – hele vejen rundt og lad som om I skal til Egtved-Billund. Så får I også straks Würth på jeres højre side. Når vi kommer klokken 19 er det fortsat så lyst, at vi også kan få glæde af den arkitektonisk flotte bygning og den spændende kunst, der står uden for bygningen.

Tilmeld til undertegnede senest 6. april.

Med venlig hilsen

Poul-Erik Jakobsen, tlf. 75890487
27231433 jakobsen@skjerna.dk

SØNDERJYLLAND - EGERNSUND

Hvis ikke andet er meddelt begynder klubmøderne kl. 19.30.

Torsdag den 13. marts vil Erik From skrive lidt på Jens Brodersens MGA. Emne: tænding/strømfordeler.

Torsdag den 10. april vi gennemgår biblioteket og se en bilfilm på ca. 25 min.

Torsdag den 8. maj er emnet frit. Har du et forslag, giv os et præj.

Torsdag den 12. juni klubaften, hvor vi sparker dæk og fortæller løgnehistorier.

Torsdag den 10. juli: Sommerferie, intet møde.

Torsdag den 14. august samles vi i klubhuset kl. 18.30 til grillaften. Du medbringer kød, pølser og drikkevarer, vi sørger for brød, kartoffelsalat mm. Tilmelding nødvendig.

Torsdag den 11. september og torsdag den 9. oktober klubaften.

Torsdag den 13. november klubaften med tilbageblik på årets arrangementer.

Torsdag den 11. december julefrokost kl. 18.30. Pakkeleg, medbringe en pakke til værdi ca. 20 kroner. Kuvertpris kr. 125, hvoraf forventet egenbetaling kr. ca. 75.

I april, maj og juni hver anden tirsdag aften havnetræf i Haderslev eller Sønderborg. Søndag den 27. april Englændertræf i Rendsborg, lørdag den 17. maj Tysklandstur, lørdag den 6. september Føtexløb Sønderjylland – se nærmere om det hele i Aktivitetskalenderen, og der kommer flere oplysninger i dette og de næste numre af Veteran Tidende.

Med venlig hilsen

Erik From og Kjeld Holm-Nielsen

FYN EGESKOV



Alle er velkomne til vores klubmøder – kørbag om Egeskov ad Volstrup-vejen og drej ned ad alleen til godskontoret og vores klublokaler.

Husk til klubaften straks ved ankomsten at skrive dig på kaffelisten.

25. marts: Filmaften.

8. april kl. 19: Besøg hos Fyns Kardan

og Bremse Center, Sandvadvej 22, 5210 Odense NV (Korup), hvor ny bygning og ny maskiner til motorrenovering vises frem af Ralf Stolzenbach, som også giver kaffe og øl. Max. 25 deltagere, tilmelding nødvendig senest 1. april kl. 20 til Poul H. Lauridsen, tlf. 65962428.

22. april, bemærk flyttet en uge frem: Museumsåbning. Der kan bestilles biksemad hos Jomfru Ringborg til 75 kr. per person. Tilmelding senest 12. april kl. 20 til Poul H. Lauridsen eller Arne Olesen, tlf. 60840537.

27. maj: Kom i gammel bil eller nyt eller vis, hvad der er lavet i vinter.

31. maj: Mødested Egeskovs 20-års jubilæum.

Der er biblioteksaften 1. april.

NYT: Der oprettet egen hjemmeside for mødested Egeskov Fyn med adressen www.dvk-egeskov.klubsider.dk

Se i Aktivitetskalenderen datoer for fynske aftenture og Lundebergtræf.

Torben Olesen, tlf. 66174249

ESBJERG

Klubmøde tredje torsdag hver måned. Også selv om det de næste gange er skærtorsdag og torsdag før bededag.

Lige for tiden arbejder jeg på en lokaleordning med Esbjerg kommune. Indtil det falder på plads mødes vi på min adresse. Når der er nyt vil jeg prøve også at få det bragt på DVK's hjemmeside.

Classic Træf i Ribe. Hver tirsdag i den lyse tid mødes klassiske biler på Engen i Ribes nordlige del. Jeg har fået oplyst at man regner med at mødes første gang tirsdag den 1. april. Der er åbent kl. 18 til 22.

Se mere på www.ribe-classic.dk

Skal vi samle en flok DVK-medlemmer og biler i Esbjerg-området og køre derned sammen? Så kontakt mig.

Jørgen Jacobsen, Hjerting Strandvej 88, 6710 Esbjerg V, tlf. 20222729
yak@esenet.dk

ØSTJYLLAND - KLIPPINGE

Alle møder i Klippinge foregår den 4. tirsdag i måneden kl. 19.

Der var 20 glade og forventningsfulde deltagere tirsdag den 22. januar i vores baghøjlekomsammen med det store kolde med lunt og det traditionelle bankospil. Gevin-



sterne er autotilbehør fra vores hovedsponsor og i år løb flere deltagere med flere gevinster, så selv om det blev sent var det en rigtig hyggelig aften.

Til vores marts møde tirsdag den 25. Vil Ole Poulsen fortælle om klargøring til syn og besvare spørgsmål. Ole er både kørelærer, automekaniker og synsmand, så han vil sikkert kunne hjælpe her.

Hilsen
Kai Wredstrøm

MIDTSJÆLLAND - KVÆRKEBY

Mødestedet er Steffensgård, Kværkebyvej 79, Kværkeby. Vejen går op til gården lige overfor kirken og slutter på gårdspladsen. Møde den tredje tirsdag i hver måned. Tirsdag den 18. marts kl. 19: Gunnar Sørensens, Bjæverskov, fortæller om sit liv med motorcykler.

Tirsdag den 15. april kl. 19: Ole Thomsen, Fyn, fortæller og viser film om Ford T.

Tirsdag den 20. maj kl. 19: Vi får besøg af Roskilde Stigeholdere med brandbiler. De fortæller om brandvæsen og biler.

Tirsdag den 17. juni kl. 19: Den traditionelle aftenkøretur fra Steffensgård.

Erik Madsen, Roskilde, tlf. 46323825

Preben Boisen tlf. 40351585

KØBENHAVN- NORDSJÆLLAND - NÆRUM

Møde den første torsdag i hver måned.

Kok Alex' menu i april: Boeuf bourguignonne med riz pilaff.

Venlig hilsen Claus Neble

ØSTJYLLAND - RISTRUP



Mødested Ristrup Hovedgård, Ristrupvej 39, 8471 Sabro. Mødetidspunkt hvis ikke andet er nævnt: Den første tirsdag i måneden kl. 19.30.

Lørdag den 15. marts: Biblioteksdag kl. 14. Klubben giver kaffe.

Tirsdag den 1. april: Filmaften og planlægning af resten af året.

Tirsdag den 6. maj: Årets første køretur, Løvspringsturen, med afslutning ved et

godt kaffested. Start fra Ristrup kl. 19.30. Reserver også allerede nu søndag den 24. august, hvor vi laver en madpakketur og kører ud i det østjyske landskab.

Med venlig hilsen

Jørn Gaardsvig Nielsen, tlf. 86988883

Robert Vestergård, tlf. 86224003

Lars Hoffbeck, tlf. 86999161

VESTJYLLAND - SPJALD

Der er møde i Spjald hver den tredje torsdag i måneden kl. 19.30.

Henning Knudsen, tlf. 97381264

Kristian Nørgård, tlf. 97166252

VESTSJÆLLAND - SÆBY

Der er åbent fra kl. 19 i mødestedet hver den 1. onsdag i måneden. I sommersæsonen i Vestsjællands Bilmuseum, i vinterhalvåret i forsamlingshuset.

2. april: Garagerundering hos Mikael Egholm Petersen, Lammefjordsvej 12, 4520 Svinninge. Mikael har lige taget hul på en Morris Clubman, der skal have en større omgang med svejseværket. Derudover er der endnu et par biler og en gammel Victoria i garagen. Rolls'en må stå udenfor og fryse. Bare garagen i sig selv er turen til Svinninge værd, kom selv og se, klubben er vært ved kaffe og kage.

Vi er også gået i planlægningsfasen hvad angår sommeren 08, hvor vi vil forsøge os med endnu et Familieløb i maj, da vi havde så fint et fremmøde og siden alle havde det så morsomt sidste gang. Der er naturligvis også den nationale køredag den 5. juni, hvor vi inden længe vil spørge veteranmotorcyklerne og motorveteranerne om vi skal hjælpes ad igen. Nå ja og så er vi jo bagud med en temaaften, det må vi så også se på.

Følg med på mødestedets hjemmeside: www.roadmaster.dk/dvkvestsjindex.htm

Johnny B. "Goode" Rasmussen og Søren Carstens.

MIDTJYLLAND - VESTERHEDE

Der er møde i Vesterhede hver den sidste mandag i måneden kl. 19.00. Alle fra andre mødesteder er velkomne.

Mandag den 31. marts udemøde hos Michael Olsen, Hyldelund Bakkevej 8, Lindknud.

Lørdag den 19. april stumpemarked på Vestergård.

Ove H. Iversen, tlf. 23950721



Klipping: Der var 20 glade og forventningsfulde deltagere tirsdag den 22. januar i vores baghulekomsammen med det store kolde med lunt og det traditionelle bankospil.



Bedford busser - på danske veje



Bedford var engang det mest solgte erhversbilmærke i Danmark, sådan er det ikke mere. I 1986 lukkede fabrikken, ejeren, verdens største automobilkoncern General Motors, var salgsmæssig overhalet af andre, som tilbød et mere attraktivt produkt.

GM købte i 1925 Vauxhall fabrikken i England, der kun fremstillede personvogne. I 1931 udvidede man virksomheden med lastbil- og buschassis, som blev navngivet Bedford. I 1929 overtog man Opel i Tyskland og stod dermed på Kontinentet. Forinden havde koncernen etableret samlefabrikker oversøisk, den første i København i 1923. Danmarks erhvervs politik var i 1930'erne baseret på to forhold. De lande som aftog vores eksport var primært også vore importlande, og da England var den største aftager fra vort dengang største erhverv, landbruget, blev import af automobiler fra dette land tilgodeset, i øvrigt reguleret af Valutacentralen, dermed var Bedford i en gunstig position.

Det andet element i erhvervs politikken var at fastholde mest mulig produktion i landet, derfor var samlefabrikker velkomne. Karrosserier kunne vi selv fremstille, og det er netop med et karrosseri fra Ørum-Petersen i Herning GM præsenterer den første Bedford bus ved automobiludstillingen i Forum i 1931.

Med 200 billeder og salgsmateriale ledsaget af oplysende tekst føres vi gennem årtierne til 1986. Interessant at studere de enkelte bussers karrosseridesign, typisk ønskede turistvognmændene "smarte" karrosser, udstyret med blanke lister og flerfarvet bemaling. Det ekstreme ses på en type WT årgang 1938, hvor vognmand Christensen i Skælskør beder Sorø Karrosserifabrik udskifte Bedford-snuden med en Chevrolet fra samme år.

Historien gentager sig i 1959, en fladnæset type SB 3 udstyres med forpartiet fra en Chevrolet personvogn 1958 med dobbelte forlygter og masser af krom. Operationen er udført på Dansk Automobilbyggeri i Silkeborg af dygtige karrosseribyggere, der mestrede teknikken med at forme stålplade til dobbeltkrumme emner og gassvejse det sammen uden tråd. Denne håndværksmæssige kunnen er godt på vej i glemmebogen.

Forfatteren har tidligere udgivet et hæfte omhandlende Bedford busser. Imidlertid er der fremkommet mere arkivmateriale om emnet, der kan danne basis for en større publikation om Bedford. Den foreligger nu i form af en bog

i fin grafisk udførelse med billeder understøttet af en letlæst tekst. Samtidig informeres vi om tekniske specifikationer, salgstal m.v.

Med bogen føjes endnu et element til dansk erhvervshistorie, samlefabrikken er forlængst ophørt og den sidste busbygger lukkede for et par år siden. Næsten alt der nedfældes om automobiler i Danmark sker con amore, derfor megen anerkendelse til forfatteren Jens Birch for at samle mange løse ender til et dokument om dansk Bedford bushistorie.

P. E. Hansen

Jens Birch
Bedford busser - på danske veje
110 sider, 200 illustrationer,
A4 format
275 kr.

Forlag J-bog
Skagensgade 26
2630 Tåstrup
Tlf. 43527252 (kun aften)





Bestyrelsens beretning 2007

2007 var på mange måder et fantastisk år, med aktive medlemmer der laver løb og arrangementer for de knap 6.000 medlemmer, klubben efterhånden består af.

Det er klart at med det medlemstal og klubbens alder taget i betragtning, når mange medlemmer op i den alder hvor de bliver taget fra os. Vi har mistet mange kære medlemmer i år, desværre også nogle ved meningsløse ulykker. Jeg ved at de alle er savnet rundt omkring på mødestederne.

I år lykkedes det så at finde den helt rigtige størrelse campingvogn, som kan rumme alt det der skal med på Fredericia og Herning messerne, som efterhånden er blevet et tilløbsstykke. Der kommer flere og flere besøgende som får en kop kaffe, en sludder med andre medlemmer og en chance for at hvile sig lidt og kikke billeder fra løb rundt omkring i landet. På disse messer får vi mange nye medlemmer, hvor det viser sig at de hurtigt bliver engagerede og ønsker at lave ting for andre. Bl. a. blev Peter Jessen medlem for 1½ år siden og har allerede lagt bus til 3 gange. En

gang for Børkops medlemmer til Egeskov og 2 gange til Nærum. Tak for det Peter.

Der har været god aktivitet på de 12 mødesteder. Vi indledte året med at fejre Klippinges 10-års jubilæum og Børkops fejrede vi i august. Amager og Rødekro har holdt flyttedage. Amager fik et tilbud om at bruge Geswendtners dejlige lokaler på Amager Landevej, efter at Finn Jørgensen havde solgt sin

forretning, hvor vi ellers holdt til. Vi skylder Finn en stor tak for initiativet i sin tid og for husly.

Rødekro skiftede mødestedsledere. Lars Hugo og Alice Kristiansen sagde efter mange år at nu måtte der nye kræfter til. Erik From og Kjeld Holm-Nielsen var ikke sene til at melde sig og overtog den 1. juni styringen. Huset vi havde lejet af kommunen trængte til en gennemgribende renovering, og ofte var der hærværk og indbrud, derfor



Klubbens stand i Fredericia.



Klubbens Swift.

søgte Erik og Kjeld efter nye og egnede lokaler. Valget faldt på Egersund, som nu er kommet godt i gang, og der bliver også plads til at de kan lave et lille bibliotek. Egersund er længere sydøstpå end Rødekro, men næsten samtidig åbnede vi så et nyt mødested i Esbjerg, som nu kan dække det sydvestlige hjørne af Danmark. På en tur til Harzen, som Jørgen Jacobsen arrangerede, drejede samtalerne sig ofte om DVK, og da jeg fortalte at vi søgte en mødestedsleder i Esbjerg-området, var Jørgen straks klar og tog opfordringen op. Møderne holdes indtil videre hjemme i privaten og den store garage, men det ser ud til at vi der hurtigt kommer i pladsnød, men det er Jørgen i skrivende stund ved at få klarhed på.

Swiftens efterhånden tro følgesvend Iver Jensen formåede endnu engang at få bilen synet uden anmærkninger og få den til at køre som en drøm uden mislykke, til Norge og retur i forbindelse med Norges tur til at lave Styrkeprøven. Iver blev ledsaget af tidligere formand Poul Suhr, som ellers havde lovet at køre med undertegnede, men der blev byttet lidt rundt på pladserne i Swiften og Huppen.

Igen i år er der lagt utrolig megen frivillig arbejdskraft i biblioteket. En dag i ugen hele året igennem mødes det faste arbejds hold, som efterhånden er blevet til 8 personer. Det tager tid at få pakket ud, sorteret, ordnet og registreret for derefter at stille op. De 72 kasser

vi modtog sidste år fra DTV er efterhånden sat på hylder. Løbende modtager vi lekturer fra medlemmer, hvilket vi er utrolig glade for. Der ligger altid et eller andet i kasserne som vi ikke har i forvejen.

Vi er efterhånden kommet så langt at vi kan hjælpe med at finde svar på et stort antal spørgsmål. Det afgørende er at få alt registreret så vi via vores it-system hurtigt kan finde de oplysninger vi søger – og så medlemmerne hjemme fra deres egen computer også kan finde det de søger. Alle tidsskifter er ordnet og registreret, og vi arbejder på efterhånden at få skannet bladernes indholdsfortegnelser, så de kan blive tilgængelige på nettet. Ca. 75 % af bibliotekets almindelige bilhistoriske bøger er ordnet og registreret, og alle instruktionsbøger er ordnet og stillet op. Vi er nu gået i gang med at registrere dem. Vores store samling af brochurer er to mand i fuld gang med at registrere. Dette arbejde synes aldrig at få ende, for der kommer stadig nye brochurer til. Endelig er samlingen af reservedelskataloger og værkstedsbøger grovsortert efter mærker men mangler stadig at blive færdigordnet, registreret og stillet op. Billedsamlingen er et kapitel for sig som nidkært varetages af Ole Emil Riisager.

De udsendte ændringer til køretøjslisten kom talstærkt tilbage og takket være en frivillig, som ikke vil nævnes ved navn, er ændringerne nu lavet og bogen klar til at gå i trykken. Men en stor tak til Mr. NN skal der alligevel lyde.

Folk med interesse for Ford Junior modeller, VW luftkølede og Austin Seven har nu fået kontaktpersoner de kan henvende sig til efter hjælp, eller til registrering af deres køretøjer. Tak til alle jer der har påtaget jer det arbejde.

Det var tid til at kikke på lejekontrakten med Ole Sommer. Samarbejdet har fundet et meget fornuftigt leje, hvor begge parter har stor glæde af hinanden. Kontrakten har været trykt i VT, men det nye er, at vi nu har en gensidig opsigelse på 3 år, huslejen pristalsreguleres, vi har 1 plads i museet til Swiften, og forpligtelsen til at åbne og lukke museet er bortfaldet.

DVK's medlemmer har stået for utallige løb og arrangementer over hele landet, der er bestemt ingen undskyldning for ikke at kunne få rørt sine gamle køretøjer. 1200 rallyplader er der blevet brugt i år, og fra Harald Nyborg har vi fået gule sikkerhedsveste med DVK-mærke på, således at vore officials kan være synlige.

I sekretariatet i Nærum valgte Kai Madsen ved udgangen af året at gå på pension, men heldigvis fik vi den aftale at Kai kommer forbi og tjekker værdier og originalitet på forsikringsbegæringerne, hvor det ansvar er lagt mere og mere ud til de enkelte klubber.

15. nov og 1. december begyndte to nye "piger" på kontoret, de overlapper hinanden og får også tid til på sigt at svare de mails og forespørgsler der kommer til biblioteket, plus registrering på vores database. Det giver en god fleksibilitet med to deltidsansatte.

DVK er repræsenteret i Danmarks Tekniske Museum, vi valgte i år at lade Kaj Dyring Larsen repræsentere DVK, for på den måde at få en tættere tilknytning til bestyrelsen.

Ole Emil Riisager og Ole Callesen har endnu engang formået at få 12 fantastiske blade på gaden, og som man kan se og høre er der fremgang hele vejen rundt, så vi må sige at 2007 var et godt år for DVK.



Dansk Veteranbil Klub

Årsrapport 1/1 - 31/12 2007

BESTYRELSENS GODKENDELSE

Årsrapporten for 2007 for Dansk Veteranbil Klub giver efter vores opfattelse de nødvendige oplysninger til bedømmelse af klubbens aktiver og passiver, den økonomiske stilling samt årets resultat.

Nærum, den 28. februar 2008

Dorte Stadil

Kaj Dyring-Larsen

REVISIONSPÅTEGNING

Vi har revideret årsrapport for Dansk Veteranbil Klub for regnskabsåret 1. januar - 31. december 2007. Regnskabet omfatter resultatopgørelse, formueopgørelse og noter.

Årsrapporten viser efter vor mening et retvisende billede af klubbens økonomiske stilling pr. 31. december 2007 og årets indtægter og udgifter.

Efter vor bedømmelse indeholder årsrapporten de oplysninger, som efter god regnskabsskik bør komme til medlemmernes kendskab.

Henning Andersen

Erwin Koster Kristensen

Nærum, den 28. februar 2008

ANVENDT REGNSKABSPRAKSIS

**Den af klubben anvendte regnskabspraksis er uændret i forhold til sidste år.
De væsentligste regnskabsprincipper er følgende:**

Kontingentindtægter indtægtsføres over den periode de vedrører. Forudbetalt kontingent opføres i balancen under gæld.

Annonceindtægter indtægtsføres i det regnskabsår de bliver betalt.

Indkøb af mærker og accessories udgiftsføres i det regnskabsår de indkøbes, uagtet at der forefindes en beholdning på regnskabsafslutningstidspunktet.

Anskaffelser omkostningsføres i købsåret, men klubben fører et anlægsregister over samtlige anskaffelser. Større anskaffelser, som repræsenterer en væsentlig værdi optages i balancen til anskaffelsespris med fradrag af akkumulerede afskrivninger.

Tilgodehavender optages i balancen til nominal værdi. Værdien reduceres med nedskrivning til imødegåelse af forventede tab.

Gældsforpligtelser optages i balancen til nominal værdi.

Årsrapporten er i øvrigt udarbejdet i overensstemmelse med klubbens vedtægter og almindeligt anerkendte regnskabsprincipper.

RESULTATOPGØRELSE for perioden 1. januar - 31. december

		2007	2006	Budget
	Noter	kr.	kr.	2007
				kr.
INDTÆGTER				
Kontingentindtægter		2.940.029,88	2.897.080	2.800.000
Salg af klubregalier		9.695,00	4.178	1.000
Lejeindtægter		9.000,00	16.500	10.000
Annonceindtægter		40.270,00	39.198	30.000
Veteran Forsikringsklubben		218.706,20	223.778	225.000
Aktieudbytte	1	14.596,38	14.036	8.000
Renteindtægter	1	<u>119.272,16</u>	<u>65.735</u>	<u>35.000</u>
I alt		3.351.569,62	3.260.505	3.109.000
OMKOSTNINGER				
Veteran Tidende	2	1.133.033,23	1.210.146	1.185.000
Klubrelaterede omkostninger	3	75.700,00	90.155	117.500
Køb af klubregalier		9.400,00	5.218	25.000
Bibliotek	5	96.366,78	126.556	160.000
Sekretariat	6	353.358,43	388.711	367.000
Medlemsrelaterede omkost.	6	276.250,50	260.273	295.700
Administrationsomkostninger	7	610.209,25	526.610	787.200
Medlemslisten		<u>120.000,00</u>		<u>120.000</u>
I alt		2.674.318,19	2.607.669	3.057.400
Årets resultat overført til formuen		677.251,43	652.836	51.600

FORMUEOPGØRELSE 31. december

	Noter	2007 kr.	2006 kr.
AKTIVER			
MKP campingvogn		11.000,00	0
Swift		1,00	1
Deposita		127.444,00	126.694
Tilgodehavender	8	22.166,81	3.641
Værdipapirer		216.869,53	216.870
AL Bank, aftaleindskud		2.949.207,37	1.846.677
AL Bank		184.553,18	369.552
BG Bank, girokonto		12.245,44	22.978
Kassebeholdning		<u>885,00</u>	<u>1.170</u>
I alt		3.524.372,33	2.587.582
PASSIVER			
Hensat til bygningsfond		50.000,00	50.000
Hensat til Medlems- og køretøjsliste		240.000,00	120.000
Hensat til reparation af Swift		0,00	1.729
Hensat til køb af campingvogn		0,00	7.000
Forudbetalt kontingent		172.460,00	89.380
Skyldig A-skat, AM-bidrag og ATP	3	6.372,20	6.485
Øvrige kreditorer	9	<u>95.297,25</u>	<u>59.997</u>
I alt		594.129,45	334.591
AKTIVER - PASSIVER		2.930.242,88	2.252.991
FORMUE			
Formue ved regnskabsårets begyndelse		2.252.991,45	1.600.155
Årets resultat		677.251,43	652.836
FORMUE ved regnskabsårets afslutning		2.930.242,88	2.252.991

NOTER til regnskabet

	2007 kr.	2006 kr.	Budget 2007 Kr.
Note 1 Renteindtægter			
Renteindtægter, bank og giro	119.272,16	43.702	35.000
Aktieudbytte	14.596,38	14.036	8.000
Kursregulering, aktier	0,00	22.033	0
	133.868,54	79.771	43.000
Note 2 Veteran Tidende			
Trykning	691.191,62	749.625	800.000
Porto	431.752,43	322.937	345.000
Redaktionsomkostninger	9.237,18	16.618	30.000
Kørselsgodtgørelse	852,00	966	10.000
Hensættelse til trykning af medlemsliste	0,00	120.000	120.000
	1.133.033,23	1.210.146	1.185.000
Note 3 Klubrelaterede omkostninger			
Løbsomkostninger Sjælland og øer	22.500,00	39.500	50.000
Løbsomkostninger Fyn	16.500,00	9.351	25.000
Løbsomkostninger Jylland	17.000,00	12.500	25.000
Styrkeprøven i Danmark	0,00	15.300	0
Trykning af rallyplader	19.700,00	13.504	17.500
	75.700,00	90.155	117.500
Note 4 Bibliotek			
Bibliotekarløn	0,00	0	0
Indkøb af blade	6.056,68	8.939	10.000
Indkøb af bøger	26.008,25	3.700	15.000
Administration	13.281,14	25.213	30.000
Bibliotekssystemer	26.410,26	42.694	40.000
Registrering	33.825,45	50.413	50.000
Salg af bøger mm	-9.215,00	-4.403	0
Lønnet hjælp	0,00	0	15.000
	96.366,78	126.556	160.000
Note 5 Sekretariat			
Nærum, husleje	300.000,00	300.000	300.000
Nærum, el og varme	41.387,73	53.356	55.000
Inventar	1.992,75	26.053	10.000
Diverse	9.977,95	9.302	2.000
	353.358,43	388.711	367.000
Note 6 Medlemsrelaterede omkostninger			
Klubsted København - Nærum	5.891,00	7.837	7.200
Klubsted Kværkeby	19.820,75	17.596	19.200
Klubsted Klippinge	10.461,36	10.629	11.200
Klubsted Egeskov	12.012,71	13.570	10.200
Klubsted Egersund	22.140,29	9.183	13.200
Klubsted Børkop	7.929,67	1.200	5.200
Klubsted Ristrup	14.316,09	18.505	19.200
Klubsted Spjald	12.327,25	12.346	12.400
Klubsted Vesterhede	10.238,63	14.101	12.200
Klubsted Vestsjælland	6.175,00	10.218	11.400

Klubsted Amager	6.338,00	8.649	8.800
Klubsted Esbjerg	1.528,90		0
Klubsted Lolland	0,00	2.447	0
DVK arrangementer (Årets Emil)	26.997,66	18.381	25.000
Hjemmeside	16.823,67	18.333	30.000
Kontingent til Motorhistorisk Samråd	44.615,00	42.660	47.500
Udstillinger, materiel	8.875,00	23.633	20.000
Udstillinger, diæter & kørsel	25.052,96	3.349	12.000
Udstillinger, andre omk.	10.449,30	2.248	10.000
Udstillinger, inventar	0,00	14.034	1.000
Udgifter vedr Swift	13.468,01	9.764	20.000
Udgifter vedr MKP Campingvogn	789,25	1.590	0
	276.250,50	260.273	295.700

Note 7 Administrationsudgifter

Generalforsamling	17.256,00	15.554	20.000
Mødeaktiviteter	9.872,25	33.974	40.000
Telefon- og kontorgodtgørelse, bestyrelse	14.000,00	15.500	16.000
Telefon – fax – internet	12.106,19	11.032	12.000
Porto	69.823,50	68.205	70.000
PBS vedr kontingentopkrævning	37.174,34	35.738	40.000
Forsikringer	10.284,71	10.201	12.000
Fotokopi	4.509,08	4.451	5.000
Kontormaskiner	721,30	9.700	15.000
Edb udstyr og programmer	949,44	844	15.000
Edb assistance	0,00	12.272	10.000
Kontorartikler	36.908,72	14.441	15.000
Køkkenartikler	946,88	645	4.000
Tryksager	0,00	875	15.000
Gebyrer	1.633,25	1.723	3.000
Repræsentation og gaver	14.635,88	9.043	15.000
Transportgodtgørelse	39.759,46	37.860	60.000
Småanskaffelser	14.949,00	525	3.000
Administration i øvrigt	7.415,00	0	3.000
Lønninger inkl personaleomkostninger	317.264,25	244.027	414.200
	610.209,25	526.610	787.200

Note 8 Tilgodehavender

Mellemregning O. Sommers Museum	22.166,81	1.341	
Annoncedebitorer	0,00	2.300	
Tilgode vedr salg af klubregalier	0,00	0	
Tilgodehavende lejeindtægt	0,00	0	
Klubstedsafregning	0,00	0	
Forudbetalte omkostninger	0,00	0	
	22.166,81	3.641	

Note 9 Øvrige kreditorer

Skyldige kørselsgodtgørelser	5.600,00	7.882	
Kontingent Motorhistorisk Samråd	44.085,00	42.660	
Frankeringsmaskine	0,00	0	
Klubstedsafregning	14.303,00	5.444	
Øvrige skyldige omkostninger	31.309,25	4.011	
	95.297,25	59.997	

Resultatbudget for 2008 og 2009

Kontonavn	Resultat 2007	Budget 2008	Budget 2009 (= 2008 + 5%)
Indtægter			
Kontingent	2.940.029,88	3.000.000	3.150.000
Salg af Klubregalier	9.695,00	20.000	21.000
Renteindtægter - Bank/giro	119.272,16	50.000	52.500
Aktieudbytte	14.596,38	10.000	10.500
Kursgevinst	0,00	0	
Sponsorindtægter	0,00	0	
Lejeindtægter - lokaler	9.000,00	10.000	10.500
Annoncer Veteran Tidende	40.270,00	30.000	31.500
Veteran Forsikringsklubben	218.706,20	220.000	231.000
Indtægter i alt :	3.351.569,62	3.340.000	3.507.000
Omkostninger			
Veteran Tidende	1.133.033,23	1.340.000	1.407.000
Medlemsliste	120.000,00	120.000	126.000
Klubrelaterede omkostninger	75.700,00	190.000	199.500
Klubregalier - køb	9.400,00	15.000	15.750
Bibliotek	96.366,78	160.000	168.000
Sekretariat	353.358,43	395.000	414.750
Medlemsrelaterede omkostninger	276.250,50	282.200	296.310
Administrationsomkostninger	610.209,25	791.500	831.075
Udgifter i alt :	2.674.318,19	3.293.700	3.458.385
Årets resultat overført til formuen	677.251,43	46.300	48.615



From Welbike to Corgi

Af Peter Miller

Revideret udgave 2006

I 1997 udkom Peter Millers bog første gang, nu foreligger den reviderede udgave i et større format, 131 sider og 130 fotografier. Man får historien om Welbike, faldskærmsmotorcyklen og dens videreudvikling Corgi, der må betegnes som en sammenfoldelig motorcykel.

Bogen indeholder specifikationer, diagrammer og mængder af nyttig oplysning for restauratoren.

I denne nye udgave er omtalt fotos fra DVK's arkiv, som forfatteren fik nys om gennem artiklen om Corgi i VT nr. 311/2002, og som viste en herre, der i 1947 præsenterede Corgi i Danmark. Det var Lt.Colonel John Dolphin, en meget foretagsom herre, der efter at have arbejdet for SOE for udvikling af diverse hemmelige objekter var med til at etablere The Corgi Motorcycle Company efter krigen.

Absolut en bog, der er værd at eje for den, der interesserer sig for lette motorcykler og Corgi i særdeleshed.

FWtoC Publishing, 3, Parklands, Blandford Forum, Dorset, DT11 7BA, England. Pris £ 12 plus porto.

Leif Gr. Thomsen

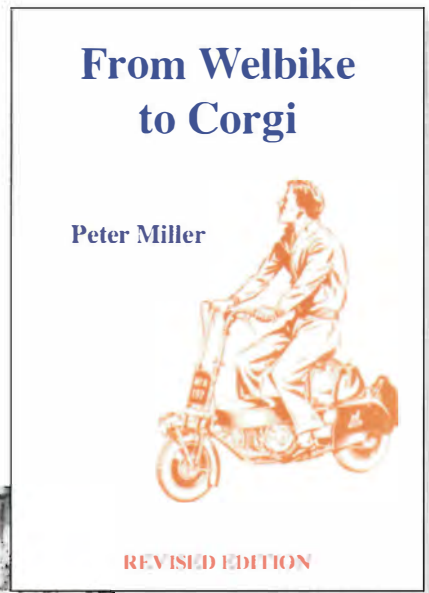

- Nu må i endelig nyde den dejlige rene friske forårsluft !





Preben Knudsens Jawa 500 DT speedwaycykel er fra 1972. 55 hk, 83 kg, tophastighed aflængig af gearingen. Som bekendt er der på sådan et djævelskab ingen bremses, intet gear og koblingen er – enten/eller. Preben har også sin far Orlas gamle JAP, der har været Morian Hansens.

TJEKKISK SÆRUDSTILLING

Der var tjekkisk øl og vin da den tjekkiske særudstilling åbnede på Sommers Automobil Museum, og da Ole Sommer havde budt velkommen holdt den tjekkiske ambassadør tale på både engelsk og dansk. Vist nok, begge dele lød meget tjekkisk. Fabrikationen af motorkøretøjer i Tjekiet går tilbage til før 1900, med Klement & Laurin som det tidligste og hurtigt efter både Tatra og Skoda. Her-

hjemme kender vi selvfølgelig bedst Skoda, men også motorcykelmærkerne Jawa og CZ var i efterkrigsårene meget populære og udbredte.

Man synes næsten hver gang at de motorhistoriske formidlere - kustoderne - har overgået sig selv; udstillingen kan stærkt anbefales. For øvrigt er der bidrag fra et andet og ret enestående dansk motormuseum, nemlig Skoda-

museet i Glamsbjerg, en nærmest nuttet Skoda Popular 1937.

Der er lysbilleder på væggen og i en montre billedeksempler på tjekkiske specialkarrosserier, delvis tysk, men især fransk inspirerede.

Når dette læses lakker udstillingen mod enden, men man kan endnu nå at se den inden den slutter med udgangen af marts.

Ole Sommer bød velkommen.





Arne Nielsen havde importen af Jawa og CZ i 31 år: Gunner Sørensens Jawa 500 ohc 1957 med original sidevogn er dog fra før Arne Nielsen fik agenturet. 2 cylindre, 500 cc, overliggende knastaksel, automatisk udkobling ved gearskift, 147 km/t.



John Møhls Aero 30 1935 har platformchassis med uafhængig affjedring hele vejen rundt. 2-cylindret, vandkølet totaktsmotor på 998 cc og forhjulstræk. 30 hk, 100 km/t.



Per Vinsteds Skoda Felicia Super 1964 er cabriolet-udgaven af Octavia. Centralrørschassis med pendulaksler bagtil. 4 cylindre, 1.221 cc, 2 karburatorer. 55 hk, 900 kg, 130 km/t.



CZ's trehjulede varecykel er også set herhjemme, men vandt ikke slet så stor udbredelse som solo-cyklen.



SUZUKI RE5

– med Wankel-motor



Tekst og fotos: Jørn Gaardsvig Nielsen

Dette er fortællingen om min Suzuki RE5 og om min baggrund for overhovedet at gå i gang med at få en sådan maskine på gaden. Det er ikke en artikel om en komplet restaurering, men snarere om opfyldelse af en gammel drengedrøm om at blive ejer af et spændende og usædvanligt stykke mekanik. Jeg selv er en årgang 1959, og som så mange andre mc-tossede læste jeg det gode gamle danske blad MC-revy midt i halvfjerdserne. I 1975-76 var der to artikler om og prøvekørsler af Suzukis Wankel-mc. Jeg syntes (og synes stadig), at Suzukis Wankel-mc så vildt spændende ud, men dengang var der kun råd til knallert og en gammel BSA (og kørekort havde jeg jo ikke endnu).

Disse blade gemte jeg selvfølgelig og samlede i tidens løb mere litteratur om Suzuki Wankel og Wankel-litteratur i det hele taget, og interessen kom ved lejlighed op til overfladen igen. Historien om Suzukis Wankel-eventyr og Wankel-motoren i det hele taget er fortalt så mange andre steder (interesserede kan begynde på www).

de.wikipedia.org/wiki/Wankelmotor, og i bind 3 af Jens Jessens trilogi om Klassiske Japanske Motorcykler er der et udmærket afsnit om Suzuki RE5), så det kommer jeg ikke ind på her. Kun skal det nævnes, at de første fotos af modellen blev præsenteret i 1973, de første kunne leveres i 1975, og den blev taget ud af modelrækken igen i 1977, så nogen lang markedslevetid fik den ikke.

I 2003-04 var tiden moden til at påbegynde en søgning efter en RE5 i Danmark og udlandet – forskellige tilbud blev undersøgt, og markedet for mulige leverandører af reservedele blev skannet. Antallet af denne model i Danmark er ret lille – der er oprindeligt importeret mindre end 10 stk., og måske har kun 3 eller 4 af disse overlevet til i dag.

Jeg ville helst have fat i en urestaureret maskine i god og original stand, ikke nødvendigvis køreklar, for mange af de originale dele er efterhånden umulige at få fat på. På et tidspunkt fik jeg kontakt til mc-entusiast her i Jylland, og købs-forhandlinger blev indledt. Han havde faktisk 2 stk. stående, en RE5M og en RE5A, importeret fra hhv. Sverige og USA. Jeg var mest interesseret i M-modellen fra 1975, selv om A-modellen fra 1976 er mere sjælden. Kendere vil selvfølgelig vide, at M-modellen er udstyret med den cylinderformede instrumentboks, cylinderformet baglygte, kuglerunde blinklys, dobbelt tændingskontaktsæt mm., og at A-modellen egentlig er mere medgørlig, men for nogle af os er det jo kun ”ur-modellen”, der kan bruges.

Cyklen blev altså købt i december 2004. Som I måske kan se på billedet, er den forholdsvis velholdt og original og har kun kørt ca. 22.000 km. Lak og krom er original, og der er ikke tegn på megen slitage, så en komplet restaurering kommer ikke på tale. Den har på et tidspunkt været væltet over på venstre side, men stel og skjelde har ikke taget skade. Der var også tegn på, at sekundærkæden var sprunget engang, idet det indvendige af dækslet over det lille tandhjul var noget medtaget - måske et resultat af det voldsomme moment, som Wankel-motoren er i stand til at levere.



Jeg vidste, at cyklen havde stået stille i flere år, så jeg havde på forhånd bestemt, at jeg ville inspicere vandpumpen før det første startforsøg. Vandpumpen er placeret bag det ovale dæksel på højre side, og skrueerne var noget rustne i gevindet. Og selvfølgelig knækkede en af de 175 mm lange bolte, som går helt ind i rotorhuset! Eneste reparationsmulighed er at adskille hele motor/transmissionsenheden, så der er adgang til gevindet i rotorhuset. Det var jo noget af en overvejelse - skulle man prøve at starte op uden den ene bolt? Efter megen spekulation blev beslutningen dog at adskille, idet jeg ikke ville risikere at udsætte motorhuset for skæve belastninger på grund af den manglede bolt. Nu havde jeg i mellemtiden fundet hjælp på internettet, herunder kontakt til Rotary Recycle i USA, hvor jeg havde købt et komplet sæt original litteratur (brugermanual, reservedelskatalog og værkstedhåndbog), så det var bare at gå i gang fra en ende af. På billedet ses min Suzuki ekskl. motor m. tilbehør, og flere små reparationssemner blev opdaget undervejs, bl.a.:

- knækket gevindstag i gearhus
- dårlige kronrørslejer
- utæt vandkøler
- slidt hovedbremsecylinder

Rotorhus og detalje af monteret gevindbøsning

Efter at have demonteret alt tilbehør fra rotorhuset kunne jeg gå i gang med at forsøge at bore boltestumpen ud af gevindet. På billede 4 ses en detalje af gevindet efter reparationen. Det lykkedes mig ikke at liste boltestumpen ud af gevindet og heller ikke at bore stumpen ud korrekt, så jeg måtte fremstille en lille borelære til fastgørelse i de to nærliggende gevind, hvorved jeg kunne bore hullet op til 9 mm og derefter montere en ny gevindbøsning med udvendigt gevind, som blev forankret i epoxylim. Resultatet blev godt, og gevindet er nu stærkere end det oprindelige.

Næste opgave var at reparere det knækkede gevindstag på gearhuset, se billede 6. Bunden af gevindstaget blev oprenset med en såkaldt Granlund-fræser med specialfremstillet styretap, se

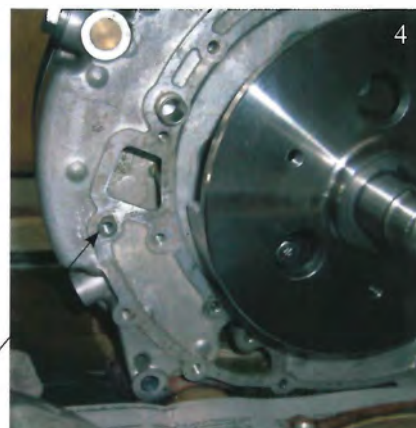



Knækket gevindstag



Renbearbejdet fod for gevindstag



Fræser m. styretap

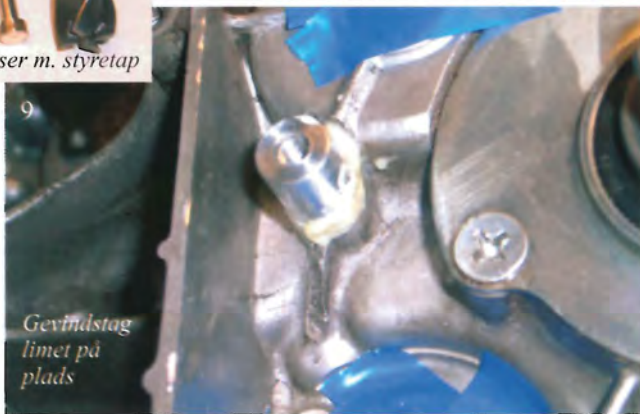

Gevindstag limet på plads



Repareret gennemgangsstag

billede 7. På billede 8 ses den renbearbejdede fod for det nye gevindstag. Der var lige akkurat plads til at skære et meget kort gevind til at fæstne gevindstaget til huset, og det nye stag ses også på billedet. På billede 9 ses staget monteret og limet.

Et knækket gennemgangsstag på yderdækslet blev repareret på samme måde, se billede 10.

Reparationen af køleren var et lidt større problem. Kontakt til forskellige kølerreparatører gav mig ikke sikkerhed for et godt resultat, så jeg kontaktede igen Rotary Recycle, og minsandten om ikke de kunne levere en renoveret køler! Køleren er, så vidt jeg har fundet ud af, speciel til denne model, selvom Suzukis GT750 fra samme periode også har vandkøler, men RE5 har desuden en oliekoeler, som er monteret sammen med vandkølerens underside. Så jeg havde en renoveret og nymalet køler hjemme for ca. 900 kr., inkl. fragt fra USA – det synes jeg da var billigt!

I øvrigt leverede Rotary Recycle alle nødvendige reservedele, inkl. pakninger, et komplet sæt M6 Unbraco-skruer til at sammenspænde rotorhus og transmission samt alle dæksler. I sættet indgår så mærkelige længder som 175 mm og 165 mm, og der er ikke lette at skaffe hos en almindelig skrueleverandør. Jeg har også købt et sæt af de små selvklæbende advarselsskilte, der sidder forskellige steder rundt på cyklen og kendes fra mange japanske cykler fra den periode. Selv et sæt originalt håndværktøj og luftpumpe var Rotary Recycle i stand til at levere.

Undervejs blev alt selvfølgelig rengjort, og alle aludele blev børstet eller slebet og poleret. Den gamle klarlakering er blevet fjernet, så for fremtiden må aludelene vedligeholdes med voksbehandlinger i stedet.

Det har ikke været nødvendigt at adskille rotorhuset, og selvom det selvfølgelig var fristende at rykke det hele fra hinanden for at inspicere rotor og tætninger, valgte jeg at lade denne enhed uberørt. Det var muligt at kigge ind på de indvendige cylindervægge og de 3 tipseals via udstødningsåbningen, og alt så fint ud - ingen tegn på rivninger eller slid. Så efter en grundig gang indsmøring i olie på de indvendige flader blev rotorhuset gjort klar til montage.

Den afsluttende montering af alle dele forløb uden problemer, og bremsecylinder blev repareret med nyt stempel og pakninger. De gamle kronrørsejer med kugler blev udskiftet med nye koniske lejer, og så var alt klar til en prøvestart.

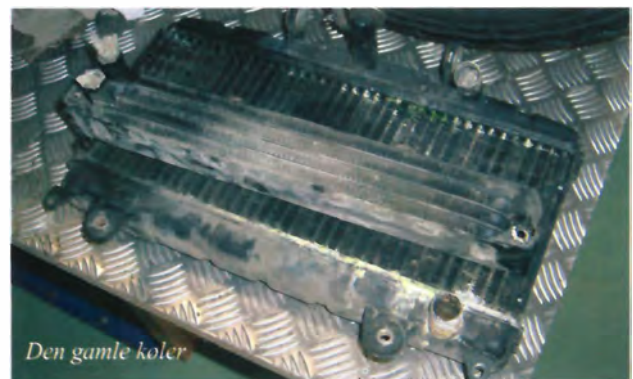

Prøvestarten gik fint, og efter korte prøveture rundt på de små veje viste der sig ingen utætheder nogen steder. 2-trins karburatoren tøvede lidt ved overgangen fra første til andet trin, men jeg håbede på, at det kun var et justeringsproblem. Så snart spjældet til 2. trin åbnede, skete der ting og sager, så trækraften var i orden.

I foråret 2006 blev cyklen indregistreret, men lange ture blev det ikke til den første sæson. I vinteren 06/07 blev karburatoren adskilt og justeret. Justeringen er noget omstændelig, idet et utal af kabler og spjæld skal følges ad og åbne ved de rigtige vinkler i forhold til hinanden, og udover spjældene i karburatoren er der et spjæld i 2. trins kanalen i rotorhuset, som skal åbne på det rigtige tidspunkt. Justeringen hjalp, men det er ikke helt perfekt endnu, så jeg må øve mig lidt mere.

Bortset fra det går cyklen rigtig fint, uden vibrationer og ventilstøj, og momentet er kraftigt og turbineagtigt over hele omdrejningsområdet.

Som en interessant nyhed kan nævnes, at Mazda, som jo er kommet rigtig langt med at udvikle Wankel-motoren til sin RX-8, nu også er godt i gang med at udvikle motoren til drift med brint. Det specielle ved Wankel-motoren er jo, at indsugningskammeret er adskilt fra forbrændingskammeret, og dette er en klar fordel, idet brint i almindelige stempelmotorer har en uønsket tendens til at "tænde" før tiden, så snart den kommer i nærheden af f.eks. det varme tændrør.

I øvrigt er et nyt firma, "Rotabike" i USA, begyndt at markedsføre specialbyggede motorcykler med én- eller to-kamrede Wankelmotorer, så måske vi i den nærmeste fremtid vil se mere til Wankel-motoren.



Undervejs med slutmontagen.



Montage afsluttet og klar til prøvestart.

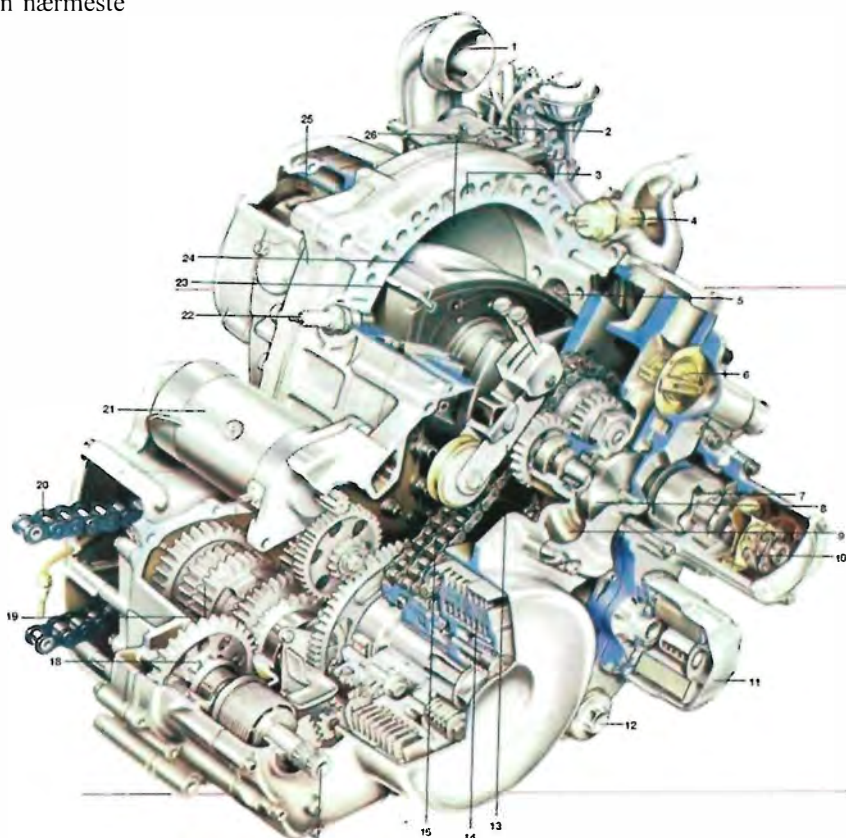



Nils Støttrup er en af dem. Altså ikke blandt dem, som laver karrosseriarbejde, men blandt dem, der har gjort hobbyen til en levevej. Og uden at vi måske ved det, er der sikkert mange af DVK's medlemmer, der råder over biler i deres samling, som Nils Støttrup har sat sit præg på. Ja, der kan for den sags skyld også godt være tale om en båd, et skib eller et tog. For her kan medlem nummer 4777 også godt have en finger med i spillet!

Inden man går ud i garagen for at sikre sig, at der ikke står Coachwork by Støttrup i stedet for Coachwork by Frua på den elegante coupé-model, må vi hellere tilstå, at det ikke er køretøjer i 1:1-skalaen, vi har tænkt på i vores indledning. Men hvis du har en dekoreret bilmodel i størrelsesforholdet 1:43 stående på skrivebordet eller kaminhylden, kan den godt bære Nils Støttrups fingeraftryk, selv om du måske ikke kan se det. I hvert fald hvis der er tale om en af de bilmodeller, der er dekoreret som en rigtig racerbil.

Stort og småt er lige godt

Af Morten Alstrup

Blandt Dansk Veteranbil Klubs medlemmer findes der en hel del, hvor interessen og fascinationen for de firhulede køretøjer har været så stor, at den med tiden er endt som deres levevej. Det er medlemmer, som efter at have banket en skærm op med succes - først til dem selv og senere til en bekendt - har fundet ud af, at de mestrer deres håndværk så godt, at de kunne leve af det.

Det er nemlig det, Nils Støttrup beskæftiger sig med. Han producerer de mikroskopiske klistermærker med sponsorlogoer, fartstriber og kørernavne, som forvandler en ordinær bilmodel til en miniatureudgave af den racerbil, man har oplevet komme først i mål på





asfalten. Nu om dage kaldes de decals blandt fagfolk, men vi taler reelt set om det, der populært blev kaldt overføringsmærker, og som blandt andet kendes fra de utallige samlesæt, man kan købe, eller som allerede sidder godt og solidt fast på de færdigbyggede modeller, der bliver flere og flere af.

”Selve produktionen sker på såkaldt transferpapir, hvor man trykker en farve ad gangen med serigrafitryk. Nogle gange kan der godt blive trykt 13-14 enkelte farver på et trykark, inden det er klar til at blive sendt af sted til kunden,” fortæller Nils Støttrup, hvis virksomhed udover ham selv også tæller en enkelt medarbejder.

Men da han begyndte sin produktion, var der netop tale om det, som vi omtaler i indledningen. En hobby. En fritidsinteresse.

”Jeg har haft en livslang interesse for motorsport og begyndte med at køre gokart i 1966,” fortæller Nils Støttrup, som siden kastede sig over rally- og manøvreprøvesporten, hvor han faktisk optræder på billedsiden i to af de seneste års danske bogudgivelser. Dels bag rattet af en VW i Jørgen Kjærs nye bog om folkevognen, dels i en knap så glori-

værdig episode i en løbsk BMW 2002 under nogle manøvreprøver, som er illustreret i nærværende skribents bog om Automobil Sports Klubben. Men et tandlægestudium satte en midlertidig stopper for alle de personlige speederbevægelser.

”Jeg begyndte at bygge modeller, for det var sjovt at gemme på dem og have minderne tredimensionelt,” husker Nils Støttrup. Så småt gik han i gang med at trykke sine egne ark med overføringsmærker, som han brugte, når modelbilerne ikke skulle være en tro kopi af den racerbil, som var udenpå æsken, men skulle være en speciel model, som han syntes var mere interessant.

”Jeg startede firmaet i 1982, mens jeg læste på tandlægehøjskolen,” fortæller han. ”Da jeg sluttede på tandlægehøjskolen, gav jeg det en chance. Dette her var sjovere. Jeg kommer rundt til motorløb i hele verden i embedes medfør.”

Det nærmeste, Nils Støttrup siden da har været et tandlægebor, er når han selv skal åbne munden under de halv-årlige eftersyn. For efter den tid har dagligdagen stået på miniaturemærker, ikke bare til biler i størrelse 1:43, men

også til modeller af fly, tog og skibe, hvad enten vi taler om de samlesæt og modeller, der er i handlen, eller om de helt unikke modeller af skibe, som man f.eks. finder i forhallen og receptionen hos et rederi. Kunderne findes i hele verden. Det er virksomheder som Minichamps og IXO, der er førende blandt færdigbyggede modeller af racerbiler i primært 1:43-, men også i 1:18-størrelsesforholdene. Men der leveres også overføringsmærker til samlesætsproducenter, lige fra de populære Revell til mere specielle mærker som Starter og





Provence Moulage, hvor specielt sidstnævnte producent blandt kendere er berømt for sine specialiteter.

”Det, der fylder mest, er mærker til tog og skibe, hvor vi til nogle kunder faktisk også leverer mærkerne, der får dækket på et plastikskib til at fremstå som en stribe træplanker,” fortæller Nils Støttrup. ”Der er meget stor forskel på, hvor meget vi producerer. En lille ordre hos os er ark, der svarer til 500 modeller. Når det er en stor ordre, taler vi om mærker til 20.000 modeller eller mere.”

Nils Støttrups virksomhed er diskret placeret på Frederiksberg, og hvis man ikke har øjnene åbne, kan man nemt passere den uden at bemærke den. Men banker man på døren og bliver lukket ind, gemmer der sig en helt speciel hule. Ja, for nogle nærmest en lastens hule.

Første gang nærværende skribent blev lukket ind, var i foråret 1999. Det første, der mødte mig, var stigerool efter

stigerool fyldt med gamle blade. Det var egentlig også årsagen til mit besøg. Jeg havde en række årgange af det tyske Auto, Motor & Sport og det fransk Sport Auto, som efterhånden blot fyldte i min bogreol i takt med, at jeg var blevet mere og mere specialiseret i mine interesser, så jeg havde bl.a. i Veteran Tidende søgt et nyt hjem til dem. Og her ville de være på sin plads.

Nils Støttrups eneste betingelse for at overtage de hjemløse børn var, at der ikke var klippet i bladene, for netop billeder af biler i deres samtidige oprindelige udførelse, mens de var nye, er den vel nok vigtigste kilde, når der skal produceres nye mærkater til det stigende antal modeller af historiske racerbiler, som dukker op. De mere moderne biler søger Nils Støttrup selv for at dokumentere. Dels gennem sine hyppige besøg med digitalkameraet på racerbaner i ind- og udland, dels gennem et netværk af kontakter med større eller mindre billedsamlinger.

Går man gennem det tætpakkede arkiv, passerer man lokalet som rummer alt det serigrafiske udstyr, som mangfoldigør de designs, der bliver fremstillet bag computeren i kontoret, hvis hylder tæller de seneste eksemplarer af de færdige modeller, som kunderne har fremsendt til deres leverandør, foruden forskellig nyindkøbt litteratur, som venter på at blive pløjet igennem. Bare at opholde sig her er en prøvelse. Så snart man har løsrevet blikket fra en model, bliver det fanget af en ny, som afstedkommer nye kommentarer.

Men så er det, at Nils Støttrup tager de tre trin op ad trappen til hulens sidste lokale og beder en om at følge med. Det er hverken mørkt eller skummelt, men for undertegnede, der har en passion for alt, hvad der har med dansk bilsports historie at gøre, er der virkelig tale om det helligste af det hellige. Det er her, Nils Støttrup har sin personlige samling af modeller af racerbiler, som er blevet kørt af danske køreere. Her finder jeg alle modellerne på nær en enkelt fra min egen samling, der er gemt væk





i kasser bag og under mit skrivebord (undtagelsen er en håndbygget model, som en god bekendt tabte til mig i et væddemål). Nils Støttrup's samling rummer imidlertid godt 200 modeller mere, men nu er Nils Støttrup heller ikke Morten Alstrup. For det første kaster han sig ud over diverse samlesæt, som undertegnede har holdt sig langt fra, siden han engang i slutningen af halvfjerdserne gjorde et sidste forsøg på at samle nogle plasticdele, der skulle blive til Surtees TS16-modellen med de legendariske Bang & Olufsen-reklamer på. For det andet ombygger Nils Støttrup også stribevis af neutrale modelbiler til kopier af danskkørte racerbiler takket være de overførselsmærker, han udelukkende producerer til eget brug.

”Jeg begyndte at interessere mig for de danske modeller i slutningen af halvfemserne,” fortæller Nils Støttrup. På det tidspunkt havde den tyske producent Minichamps sendt en række modeller på markedet af de biler, som danske køreere som Kris Nissen, Kurt Thiim og Jan Magnussen havde kørt med

i årtiets superserie, DTM. Men Nils Støttrup ville godt have flere racerbiler med danske relationer i sin samling, så han begyndte at ombygge flere og flere. I de senere år har han bygget en serie håndbyggede kopier af tre BMW 320i E46-modeller, som i 2004 blev kørt i Danish Touringcar Championship af trioen John Nielsen, Casper Elgaard og det nyvalgte folketingsmedlem Mike Legarth. Sidste år producerede han tre eksemplarer af HKH prins Joachims historiske Lotus Cortina-racer, og så er der selvfølgelig alle unikamodellerne som f.eks. Julius Voigt Niensens Scuderia Long-Lotus Eleven fra Roskilde Ring, Prins Jacques' Lloyd Alexander fra 1960-udgaven af Rallye Monte-Carlo, Tom Belsøs hvide Volvo 121 og Flemming 'Maler' Rasmussens gule Alfa Romeo GTA fra slutningen af tresserne.

”Det er sjovere at beskæftige sig med noget, man kan hygge sig med i stedet for at bore på folk,” siger Nils Støttrup,

som i starten af halvfemserne atter kunne supplere 1:43-modellerne med aktiviteter bag rattet af 1:1-biler. Han begyndte at dyrke historisk motorsport ved at deltage i manøvreprøver og rallyer bag rattet af en MG B, hvor han med den tidligere teamejer og talentudvikler Lars Christian Brask som co-driver bl.a. har vundet Goodyear Classic. Ligeledes skruer han på sine tre andre historiske biler, en Volkswagen Cabriolet fra 1978, en MG SA Tickford Cabriolet fra 1937, samt en Chevrolet Corvette cabriolet fra 1973. De to sidste behøver han dog ikke gøre så meget ved - de fremstår begge som havde de forladt fabrikken i går.



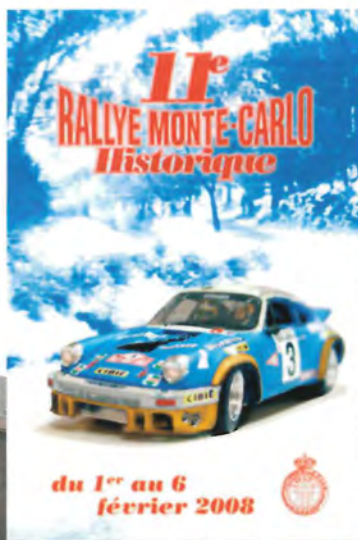

Fire favoritter på Rådhuspladsen i København. Bækkelund/Pagh, Fiat 128, Kristensen/Kristensen, Lancia Fulvia, Lie/Granli, Porsche 911, Jorstad/Hallre, Renault Alpine.

Rallye **Monte-Carlo** Historique

Af Niels Jonassen

Som i gamle dage

Set med danske øjne er der en særlig nostalgi over at København er startsted for en gren af det historiske Monte Carlo rally. Enkelte husker måske endnu hvordan det var hvad man kalder en københavnerbegivenhed når deltagerne i Rallye Monte Carlo i 50'erne gjorde et kort ophold i København på deres færd fra startstederne i Oslo og Stockholm. Radioen var ude med selveste Gunnar Nu-Hansen ved mikrofonen, og aviserne bragte billeder af koryfæerne og deres biler udenfor KDAK's kontor i Nørre Farimagsgade.

Siden er løbet blevet til en række hastighedsetaper i de sydfranske Alper, men Rallye Monte-Carlo Historique forsøger at tage tråden op fra gamle dage. I år startede ca. 330 biler fra Barcelona, Monaco, Torino, Reims og København. Præsidenten for Automobile Club de Monaco fremhævede i en

pressemeldelse at de 29 startende fra København var det største antal nogensinde fra Nordeuropa. Forståeligt nok foretrækker de fleste at starte længere sydpå, men danskere og nordmænd skal alligevel køre den lange vej, så de fleste valgte København.

En lang rejse

Det blæste koldt og fælt da bilerne blev sendt af sted fra en rampe foran Københavns rådhus torsdag d. 31. januar. Der var lidt bekymring for om færgerne på Østersøen sejlede, for Storebæltsbroen var lukket. Alt gik som det skulle, og bilerne var fremme i Celle ved 23-tiden. Det næste døgn var strabadserende med næsten 30 timers kørsel til Valence i Sydfrankrig.

Fra Valence begyndte først regnen og siden sneen, og de næste dage blev en kamp med sne- og isglatte veje over utallige små pas i de franske Alper. Det drejede sig ikke om at komme først, men om at holde nogle meget stramme

tidsplaner. Nogle få sekunders forsinkelse – eller for tidlig ankomst – kunne betyde at man rykkede 50 pladser bagud i placeringen.

Blandt de startende fra København var der flere rutinerede folk. Opmærksomheden samlede sig især om Britta og Otto Kristensen som vandt totalsejren i 2002 i en Lancia Fulvia 1,3 coupe. De har siden anskaffet sig en Lancia Fulvia 1,3 HF coupe med en del flere hestekræfter, så de satsede på en god placering. Andre danske hold var tidligere danmarksmester i rally Lars Bækkelund med Arne Pagh som observatør i en Fiat 128 coupe. Der var også Bent Mikkelsen og Jens Gandrup i en Alfa Romeo 1750 GTV, Henning Hjorth og Roar Eriksen i MG B GT samt Sune Gramstrup og Erik Rasmussen i Saab 96.

Resultatet

Da de mange dages anstrengelser var slut var den bedste danske placering



Teknisk kontrol under Industriens Hus. Skoda Octavia, Austin-Healey 3000 og Datsun 240Z

1^o Rallye Monte-Carlo Historique

18. Mars - 17. April 2008



Det norske hold Knut Larsen/Olav Helge i Volvo 544 startes af kulturborgmester Pia Allerslev

Britta og Otto Kristensen som nummer 34 og nummer 1 i deres klasse. På de tre sidste, meget vanskelige etaper, kørte de sig op fra nummer 58 til nr. 34. Otto Kristensen forklarede at de i begyndelsen havde problemer med et stopur der gik for langsomt. Bent Mikkelsen og Jens Gandrup, som blev nummer 182, forklarede at de kunne holde tiderne opad på de sidste etaper, men at det var så glat at de ganske simpelt ikke turde køre hurtigere nedad.

Det bedste nordiske hold blev nordmændene Ivar Moe og Bjørn Lie som blev nummer 8 i en Saab 99 EMS. De startede fra København, så det behøver altså ikke at være noget handicap at man starter en dag før de andre og indleder med nogle meget lange transportetaper. Mange håber at starten fra København i de kommende år vil tiltrække endnu flere. Næste gang bliver i 2010. I 2009 går starten fra Oslo.





Fransk visit i Bremen

Tekst og foto: Morten Alstrup

Februar er en måned, hvor det endnu er for koldt og vådt til at trække veteranen frem fra garagen for at mødes med lige-sindede uden døre. Men så er det godt, at der findes alskens stumpemarkeder og udstillinger inden døre, hvor man kan mødes, kikke på andres klassikere og måske finde stumper til ens egen eller bare et stykke memorabilia til samlingen.

standene, var der mange danskere, der var på visit i hjertet af den gamle hansestad, men ellers var årets Bremen Classic Motorshow præget af franske visitter. Netop franske køretøjer i forskellige afskygninger var et gennemgående tema i hvert af de tre hovedområder, udstillingen var inddelt i.

Herhjemme har vi egne messer i både Herning og Fredericia, men den store Bremen Classic Motorshow ligger faktisk ikke længere væk, end at den kan besøges som en dagsudflugt - hvis man altså vel at mærke er villig til at tage tidligt hjemmefra og komme sent hjem. At dømme efter de mange danske gloser, man kunne høre blandt de besøgende på

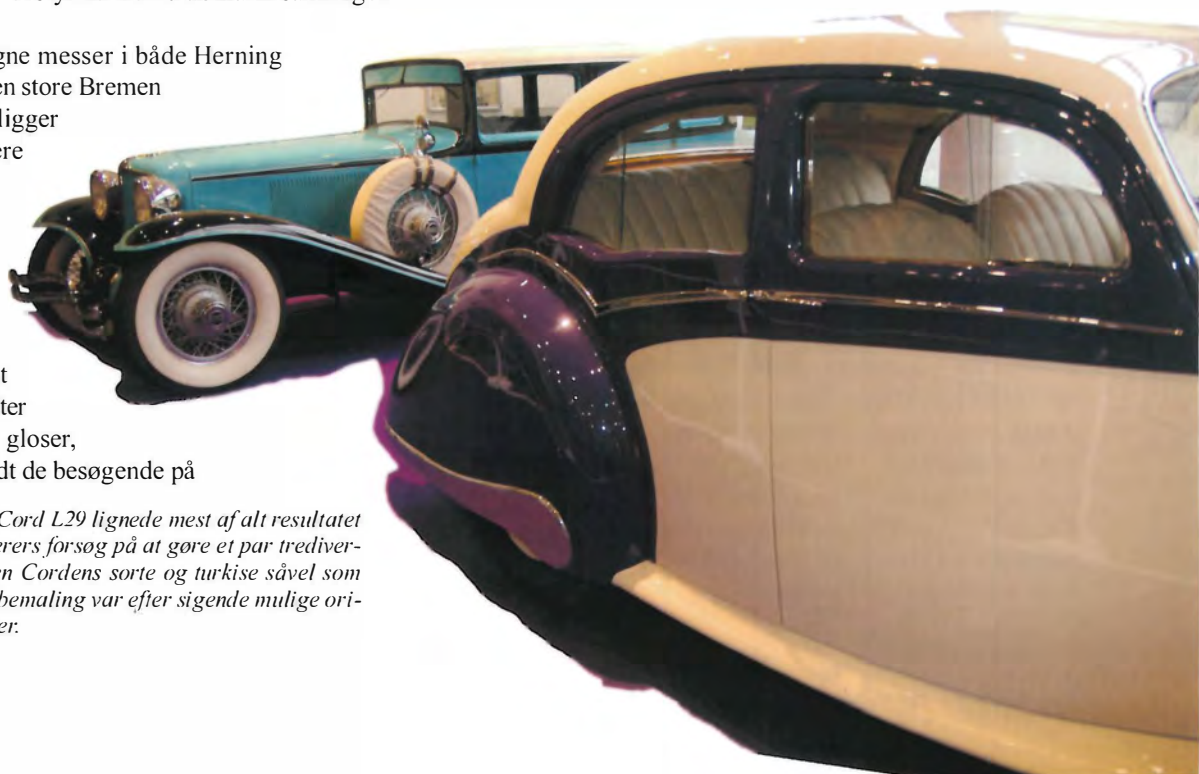

Denne Bentley 4.25 og Cord L29 lignede mest af alt resultatet af en overivrige autolakerers forsøg på at gøre et par trediveklassikere moderne, men Cordens sorte og turkise såvel som Bentleys creme og lilla bemaling var efter sigende mulige originalfarver på de to biler.



Hovedtemaet i bildelen ved Bremen Classic Motorshow var det franske mærke Panhard & Levassor, hvis futuristiske Dynavia-prototype sørgede for masser af snak blandt de besøgende.

To af de mere gængse Panhard-modeller, der blev udstillet, var denne Panhard PL17 i forgrunden og den mørke Dynamic i baggrunden.

I bilafdelingen var det franske mærke Panhard & Levassor blevet udnævnt til udstillingens tema. Syv modeller var udstillet: P2D (der angiveligt skulle være det ældste køretøj i verden, der stadig kan køre), 35CV, 120CV, PL17, CD Le Mans, Dynamic og så den futuristiske Dynavia-prototype, der var udstillingens helt store attraktion. I motorsportsafdelingen var det Gordini-mærket, som havde fået en central placering med fire modeller bestående af henholdsvis de to tosædede racersportsvogne Type 8 og Type 205 og de to grand prix-vogne Type 16 og Type 32.

Flere af standene på Bremen Classic Motorshow bestod ikke blot af et gulvtæppe, en stribe biler og et tov, der skulle forhindre nysgerrige i at beskadige klenodierne. En hel del stande var opbygget med masser af interessant regi, der gjorde dem ekstra spændende.

De tidligere østtyske Trabant-biler kan vel langt fra betegnes som publikumsmagneter, men de tre modeller, man havde med, var blevet placeret i et miljø, der gav et indtryk af det gamle DDR, hvor man i sin tid producerede bilerne. Den pågældende stand bestod af den afsluttende del af et samlebånd, og rundt omkring dette var der indrettet et antikveret miljø med et værkførerkontor, mens bemanningen på stan-

I motorcykelafdelingen var der således en speciel udstilling med hen ved 20 forskellige franske motorcykler, og når man ankom som bilmand og kun kendte til navne som Nimbus, BMW, NSU og alle de traditionsrige britiske mærker som BSA, Triumph og Norton, fik man sig en overraskelse af de store. Ikke en eneste af de mange forskellige motorcykelfabrikater – hvoraf størstedelen var 50 år eller ældre – havde undertegnede hørt om, men ligesom for mange andre samlede opmærksomheden sig omkring et blåt eksemplar af Majestic 350-motorcyklen, der er helt speciel med sit karrosseri og styretøj.



Opel var i mellemkrigsårene et af de tyske mærker, som var mest aktivt indenfor motorsporten, og denne gigantiske 8-cylindrede racervogn var et af mange eksemplarer fra fabrikken, som var udstillet.



I motorsportsdelen af udstillingen leverede Gordini det franske islæt. Forrest ses mærkets Type 8 fra 1939, mens bagest kan skimtes den sidste grand prix-racer, man byggede, en Type 32 fra 1956.



På udstillingen var der flere arbejdende kunstnere, der med forskellige materialer gengav den historiske atmosfære indenfor såvel gamle motorcykler som biler.

den var iført tidstypiske kitter, hawaiiiskjorter og store briller, der blot venter på atter at blive moderne. Man kunne også få lov til at inspicere og banke på nogle løse Trabant-skærme, men en enkelt rekvisit skulle man holde fingrene fra. Det var en af blot to stadig eksisterende skærme, der fremstod i samme stand, som når de kom ud af presseovnen med overskudsbomuld stadig stikkende ud!

Der var nye og gamle stumper på stumpepedelen, og hvis man ønskede sig noget helt unikt, blev messen besøgt af flere kunstnere, der malede unikamotiver på såvel et lærred til indramning som på T-shirts, som de besøgende kunne købe.

Bremen Classic Motorshow foregår i syv udstillingshaller, der er beliggende i centrum af Bremen, og derfor var der ligesom i de fleste andre store tyske byer arrangeret såkaldt en Park & Ride-service, hvor man gratis kan parkere sin privatbil i udkanten af byen og så formedelst en euro eller to tage turen til og fra udstillingen i en bus. Og man må sige, at Bremen Classic Motorshow forstod at holde stilen, for det var ikke moderne busser, som forestod den trafik; derimod tre ældre Mercedes-busser, som pendlede frem og tilbage med gæsterne til deres udtrykte glæde.



Prototyp er navnet på et nyt museum med fokus på hurtige og specielle biler, som i foråret slår dørene på i Hamborgs havneområde. Det gjorde i Bremen opmærksom på sig selv med en stand, som blandt viste denne Tempo med en Cisitalia på ladet. Netop temaet racertransportere vender vi senere tilbage til i Veteran Tidende.



En noget anderledes, men netop derfor attraktiv stand var en miniatuureudgave af et Trabant-samlebånd, hvor man dels kunne kikke nærmere på tre markante modeller af den gamle østtyske bil, dels kunne opleve noget af stemningen fra datidens DDR (eller Det-Der-Vår) med masser af regi og en bemanning på standen, der var iført kitler og anden tidsstypisk beklædning.

Park & Ride er et udpræget fænomen i de store tyske byer, når messebesøgende kan parkere deres biler på en afsides parkeringsplads og blive fragtet med bus til messeområdet i byens centrum. Ved Bremen Classic Motorshow havde man dog valgt at lade sin Park & Ride-service matche udstillingens tema, da man havde indsat tre gamle Mercedes-busser.





KONKURRENCEN

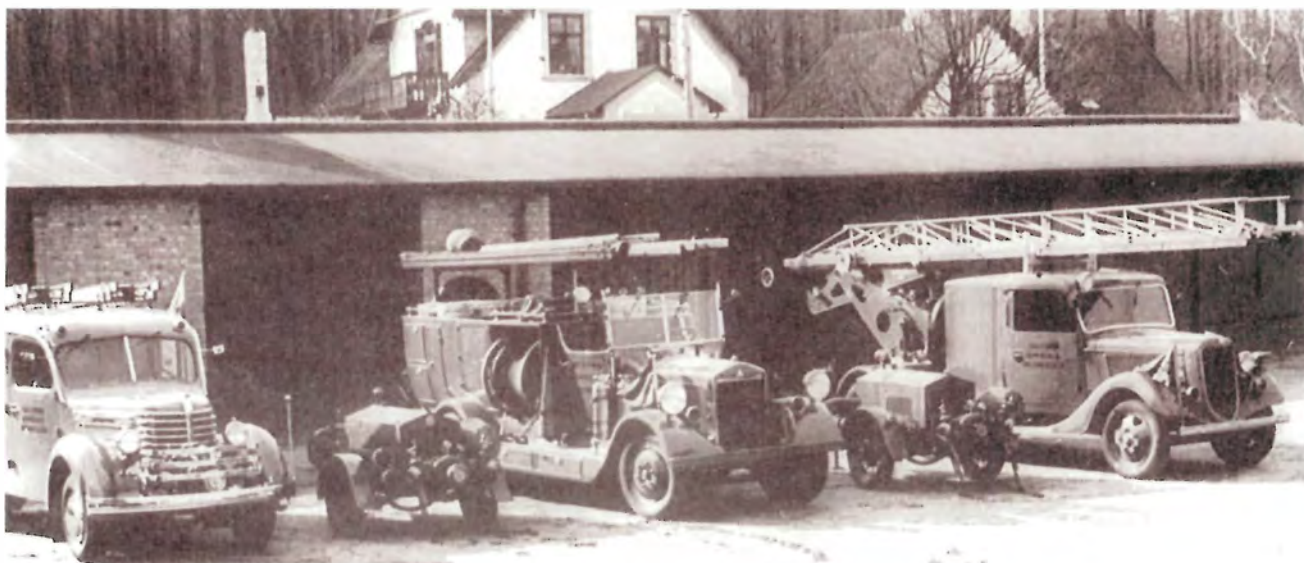

Svaret på konkurrencen i sidste nummer af VT var Diamond T. Et amerikansk lastbilfabrikat, der nok ikke hørte til de mest udbredte, men dog var kendt i Danmark både i mellemkrigsårene og efter Anden Verdenskrig.



Mærket går tilbage til 1905, og de første år blev der også lavet personbiler.

Eksemplaret på billedet var altså en Diamond T brandbil hos Lyngby-Tårnbæk kommunes brandvæsen.

Sammenhængen med konkurrencen i nummeret før var at Diamond T's emblem var rhombeformet – eller diamantformet – som klodserne i dækmønstret hos Goodyear i nogle år omkring 1930.

Et par år før havde brandvæsenet i nabokommunen Søllerød fået en Diamond T bygget hos specialisten H. Meisner-Jensen. Den type havde et mere klassisk forparti, som stammede fra 1940, med en kølermaskering med kraftige, forkromede tværribber. Årgangen har været 1948-49, og på det tidspunkt kom der utallige udenlandske fabrikater af lastbiler og busser til Danmark, både tidligere kendte, men næsten glemte, og indtil da helt ukendte.

Diamond T var altså ikke ganske ukendt. Heller ikke af feltartilleristerne, hvis ret gigantiske kanontraktorer af amerikansk krigsoverskud var af det fabrikat (tilsvarende havde i hvert fald Sjællandske Luftværnsregiment White kanontraktorer).

Nogle år efter besættelsen så man også herhjemme et tidligere betydeligt mere udbredt amerikansk lastbilfabrikat ved navn Federal dukke op igen. Især var der omkring 1930 en større flåde i København af betonkanoner på Federal chassis. Lidt senere i tredverne havde Triangel et samarbejde med Federal, der gav sig udslag i at der blev solgt Federal af de

mindre modeller med Triangels mærke. Viklit Graae Jørgensens rutebil fra Nordsjælland er et eksempel. Der står Triangel på køleren, men bilen er typisk Federal.

Kort efter Anden Verdenskrig blev de mindste modeller af såvel Federal som Diamond T samlet herhjemme i det helt lille format, nemlig under primitive forhold på hhv. et bilværksted på Hyldegårdsvej i Ordrup og en tankstation i Jægersborg, begge dele københavnske forstæder i nord.. Eller også var det omvendt. Det er sådan et chassis, brandbilen fra Søllerød er bygget på.

Keld Serup skriver at Lyngby-Tårnbæks Diamond T var bygget hos H. Meisner-Jensen efter forbillede af Søllerøds, og at det var en såkaldt førstehjælpssprøjte.

Den var beregnet til at afgå som førstedykning på trods af at den fik nummerpladen M 2. Vognen havde en 400 liters vandtank og en 1.500 liter/min. pumpe. Den var forsynet med en vandfyldt førstehjælpsslange med tågerør og kunne derefter vandsynes fra en brandbane, men medførte ikke sugeslange. Den havde et lille skumanlæg. I 1953 fik den en særlig højtrykspumpe.

Hensigten var at den hurtigt kunne begynde slukningen uden først at skulle oprette vandforsyning.

Søren Rislund oplyser i sin ny, store bog om brandbiler at Søllerøds bil var bygget på et Diamond T chassis af model 201 "Light Duty", med en 6-cylindret benzinmotor på 91 hk. Den frontmonterede pumpe var en Auster III med samme ydeevne som den på Lyngby-Tårnbæks lidt senere Diamond T.

Også den lidt nyere brandbil, som Lyngby-Tårnbæk bestilte i 1950, var bygget hos Meisner-Jensen, den dominerende virksomhed på området i mange år, selv om der var flere.

Behovet for disse førstehjælpssprøjter, eller picketsprøjter, som Søren Rislund kalder dem, skyldtes at disse forholdsvist små, lokale brandvæsener var bemandede med deltidspersonale. Selv om der var nogle mand på vagt på brandstationen skulle resten tilkaldes, og imens de nåede frem var de første

allerede på brandstedet, eller på vej, med picketsprøjten. I Søren Rislunds bog kan man læse mere detaljerede beskrivelser af bilerne og deres udstyr, og der er fine fotografier. Hvad der er blevet af Lyngby-Tårnbæks ved vi ikke, men den fra Søllerød endte i Bertie Torés brandbilmuseum i Århus og er i dag forhåbentlig i Danmarks Brandbil Museum i Oksbøl.

Biler fuldstændig magen til blev i 1951 bygget til Herlev og til Asminderød-Grønholt brandvæsener på Commer chassisser.

Der var ikke mange løsninger, og vinder er ved lodtrækning Jannik Bo Rasmussen.

Diamond T blev i 1967 sluttet sammen med Reo (som selv nogle år før var blevet købt af White) under navnet Dia-

mond-Reo. Mærket fremstillede fortrinsvis brandbiler og skraldevogne. I 1975 gik Diamond-Reo fallit. Stumperne blev solgt til et investeringsfirma, som igen solgte til et andet investeringsfirma osv. I 1993 blev der dannet et nyt selskab med navnet Diamond T – men hvad det har foretaget sig er lidt af en gåde.

På vores billede i denne måned ses Søllerøds tre brandbiler fotograferet ca. 1949. Fra venstre Diamond T, Triangel (som væsenet stadig har, nu hedder det Rudersdals Brandvæsen) og en Ford V8. Spørgsmålet lyder: hvilken årgang er Forden?

Husk at besvarelser altid skal sendes direkte til redaktøren. Præmien vil denne gang være en bog om Søllerøds brandvæsen.

oer

Ingen er fuldkommen

Af Niels Jonassen

Instruktionsbøger er manges redning når de er i tvivl, men bøgerne skal også give de rigtige oplysninger

Når biblioteket ordnes

På en hyld i DVKs bibliotek stod der en mængde instruktionsbøger til lastbiler og varevogne. Det medlem der har ansvaret for at sortere og ordne instruktionsbøger var færdig med personbilerne, så nu gik han løs på hylden med de andre bøger. Der var meget, især fyldte Ford en del; engelsk, amerikansk, tysk og sågar en enkelt instruktionsbog fra fransk Ford. Heldigvis for anvendeligheden er de fleste på dansk. Som alle bilimportører fik Ford Motor Company bøgerne oversat og trykt i en dansk udgave.

En mærkelig påskrift

En dag kom Gert, som ordner instruktionsbøger, med to tilsyneladende ens bøger – men med en underlig påskrift. På den ene stod der ”rigtig” og på den anden ”forkert”. Hvordan skulle det forstås?

Forklaringen lå inde i den ene bog. En påklæbet seddel hvoraf det fremgik at ca. 2900 instruktionsbøger for kassevognen FK1000 – populært kaldet ”sigtebrødet” – var returneret til bogtrykkeren på grund af nogle forkert placerede illustrationer samt en oversættelsesfejl.

Der lå også en kopi af et brev dateret 18. august 1960 til firmaet Axel E. Aamodts Eft. hvor Ford meddelte at de her ved returnerede en 3. korrektur af tre sider – ”.i anledning af Deres fejlplacering af illustrationer...og underskriverens fejl i en oversættelse...”

Hvad var fejlene?

Ford takker trykkeriet fordi de har lovet hurtigt at rette fejlene, men hvad det har kostet trykkeriet ved vi ikke. Det har ikke været helt billigt at trykke nogle nye sider, splitte 2900 bøger ad og sætte de nye sider ind. Man kan også spekulere på hvad direktøren har sagt til ”underskriveren” som har

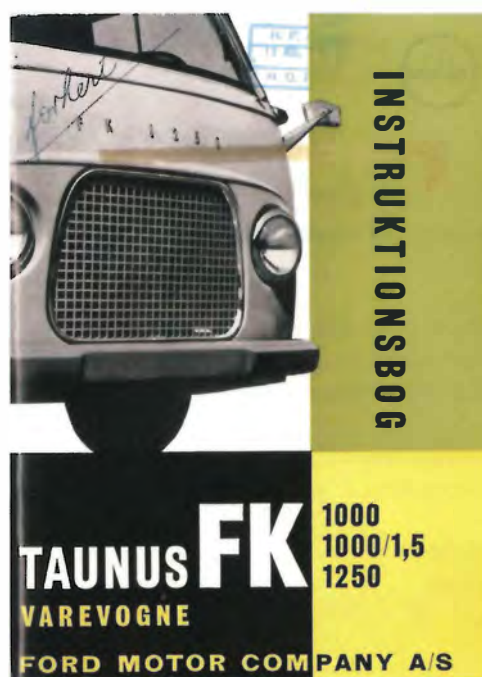

oversat så forkert at en side skal trykkes om. Det har trykkeriet næppe villet betale for.

Trykkeriets fejl var at to billeder af motor og oliepind på henholdsvis 1,2-liters og 1,5-liters motorerne var byttet om. Desuden var et billede af styreboltene drejet 90 grader.

Oversættelsesfejlen bestod i at der stod ”bagakselhuset” i stedet for ”differentialhuset”. Det var i bedste fald forvirrende eftersom den tilhørende illustration netop viste bagakslen med en donkraft anbragt nedenunder.

Forskellen på bøgerne

Det fremgår af sedlen i bogen at der er udsendt nogle eksemplarer før fejlene blev opdaget. Måske sidder nogle derfor med et eksemplar med fejl. Det må da siges at være en bibliofil sjældenhed. Det fremgår nemlig ingen steder i bogen om det er den ene eller den anden man har, men hvis der ved billedet på side 25 står: ”Donkraften må ikke sættes under bagakselhuset”, så er det bogen med fejl i. Gem den, den er sjælden – men husk lige at indlægge en seddel med rettelser.

Læserbrev

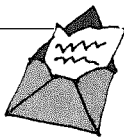

Haslev d 22.01.2008

Nu må det være nok, Ib Jensens læserbrev i VT 379 var dråben i det berømte bæger.

Jeg er så træt af at høre om arrangementer for biler ældre end et givent årstal, det er så diskriminerende som noget kan være.

DVK har en aldersgrænse for optagelse af biler, hvis ikke DVK favner alle de biler den optager, bør man vedtage at biler skal være ældre for at blive optaget.

Det kan da ikke være i DVK's interesse at splitte klubben op i fraktioner, vi har alle en passion, og netop det enkelte medlems bil er hans passion, hvad enten det er en Ford A eller en Fiat 127, alle har de lige stor berettigelse i DVK, og derfor bør bestyrelsen træde i karakter og sørge for at alle arrangementer der afholdes under DVK's navn og logo, er for alle.

Et lille eksempel: min kone og jeg skal på ferie til Bornholm til sommer, her er et arrangement, men vores bil er 1½ år for ung, det er simpelthen for plat, hvis der er begrænset med plads, så må det være først til mølle princippet der afgør hvem der skal være plads til.

Det kan ikke være svært at arrangere møder og rallyer mm. hvor der er plads og hensyn til alle.

Undersøgelser viser at folk med interesse for veteranbiler oftest forbinder en veteranbil med noget de kan huske fra deres barndom, det vil jo sige at alle de årgange, som er repræsenteret i DVK har befolkningens interesse, ikke kun førkrigsbiler.

Det er vel også lidt påfaldende at man, tror jeg godt jeg kan sige, aldrig ser arrangementer hvor bilerne skal være fra efter et bestemt årstal. Altså kan man vel konkludere at de "nyere" gerne vil lege med de "gamle", men ikke omvendt, det er en uskik som bestyrelsen må tage hånd om at få bragt til ophør.

Kun med gensidig respekt for hverandres passion og det arbejde der bliver lagt i at bevare et stykke historie kan DVK blomstre og blive til noget helt fantastisk.

Med venlig hilsen
Søren Værnstrøm
Medlemsnr. 11768
Mhf

Svar på Værnstrøms læserbrev

Det er en stor styrke i DVK, at langt den overvejende del af vore løb for alle vore køretøjer bliver gennemført på baggrund af initiativer fra vore medlemmer over hele landet. Dette giver en stor og værdifuld variation i udbudene. Igennem mange år har DVK og bestyrelsen støttet disse mange forskelligartede løb og arrangementer, og så længe der er et så bredt udbud, hvor alle medlemmer får rig mulighed for at deltage i forskellige løb landet rundt, finder bestyrelsen det ikke hensigtsmæssigt at blande sig i de enkelte løbsarrangørernes mening og ideer om hvilke aldersgruppe biler de har lyst og tid til at lave løb og arrangementer for.

Bestyrelsen

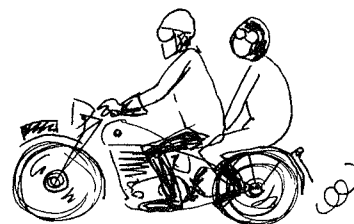



MINDEORD

Sven Pedersen, Skælskørvej 156 i Lynge ved Sorø, er ikke mere. Sven døde fredag den 25. januar efter lang tids sygdom. Han blev 62 år.

Sven havde Lynge Autolakering igennem mange år, han var perfektionist til fingerspidserne, det sås tydeligt på hans to veteranbiler, Ford Eifel fra 1938 og Opel Rekord fra 1957.

Sven og Mette var aktive deltagere i veteranbilløb og andre klubaktiviteter, her vil vi savne ham meget.

Niels Erik Olsen og Jens Damsgaard

I anledning af Kaj (Gaz M 69 Volga) Andersens bortgang

Ikke ret mange lagde mærke til Kaj i hverdagen, men når man først havde lært ham at kende, så man altid et stort smil når man hilste på ham. Kaj var en venlig sjæl, altid god for en passiar, udveksling af løgnehistorier, og altid parat til at hjælpe, hvis man havde det behov.

Kaj var mest i selskab med sin tvilling i ånden Tommy "Maler" Jensen. Der er noget om at de havde holdt sammen siden de var helt små, der var vist kun 5 dage imellem deres fødsler.

Efter en barndom med skæg og ballade blev de unge mænd voksne og medens den ene var på tjeneste for FN i udlandet, passede den anden (Kaj) radar, vendt mod fjenden i øst.

Jobbet som elektriker på Frederiksberg Hospital ledte via snørklede veje til humanitært arbejde.

Opofrende som Kaj var, hjalp han i den kommunistiske kolde tid det polske folk ved at indsamle og transportere gaver til mennesker der led stor nød i vort naboland. Ofte ved egne midler.

Blandt andet havde han en forbindelse til byen Zarov, hvor nøden var enorm. En gruppe af læger, sygeplejersker, præster, hjemmehjælpere og andre fik etableret transport af udgået røntgenudstyr, hospitalssenge, bleer samt medicin, til hjælp for mennesker i nød.

I mere end 15 år hjalp Kaj med indsamling og transport af alle disse ting.

Og som tak for dette uegennyttige arbejde blev Kaj sidste år hædret med en medalje, en ting han var meget stolt af.

Trods det at jeg har kendt Kaj i flere år, fik jeg først denne historie, da jeg spurgte Tommy hvad det var for en medalje, der var på kisten den dag han blev begravet.

Æret være hans minde.

Venlig hilsen Claus E. Neble





Velkommen til nye medlemmer

ForNavn	EfterNavn	Adresse1	PostNr	TelefonNr	Model	Årgang
Jørgen	Jensen	Allégade 27 A, 1. th.	2000 Frederiksberg	2164 2233	Morris MGB	1970
Hans Thor	Jensen	Strandvejen 2, Veddelev	4000 Roskilde	4655 7000		
Jens	Madsen	Stevning Gade 23	6430 Nordborg	7445 9799		
Niels	Christensen	Plantagevej 16	7470 Karup	2372 3794	Jaguar E	1966
John	Toldsted	Bøgeparken 186	2800 Kgs. Lyngby	4593 8206		
Torben S.	Olesen	Bjørnsonsvej 2	2500 Valby	2163 7715	Chevrolet Corvette	1969
Lasse Kragh	Cramon	Sdr. Alle 10	6830 Nr. Nebel	3070 6898	VW TI Bus (Splitbus)	1972
Tonny	Pedersen	Gl. Køgevej 65	2680 Solrød Strand	5614 6858		
Annett Rose	Valsted	Anemonevej 16	4470 Svebølle	2829 9600	Austin Mini	1971
Martin	Frandsen	Rodosvej 52	2300 København	3385 2028		
Jon	Aagaard-Kragh	Kronprinsensgade 26, 2. th.	6700 Esbjerg	5192 7917		
Hans-Henrik	Falck	Skovbrynet 4	3310 Ølsted	4774 8352	Porsche 944	1981
Johnny	Rahbek	Amagerboulevard 127.3.th	2300 København S	2869 4369		
Laila B.	Nielsen	Lystrupvej 5 B	8781 Stenderup	26799285	Dodge WC 62	1945
Flemming	Birk	Vindegårdsvej 11	4632 Bjæverskov	40581531		
Per	Løgsted	Sønderhegnet 69	4600 Køge	47333020		
Jan	Viborg	Åløkkevej 10	5800 Nyborg	6531 0860		
Kurt	Søe	Hestkøb Vænge 75	3460 Birkerød	4581 1248	Nimbus	1938
Dennis	Berthou	Knarreborgvej 17	2770 Kastrup	2511 1956		
Jacob	Taarnhøj	Kløvereng 6	2950 Vedbæk	4566 3379		
Verner	Rasmussen	Skoleløkke 19	6200 Åbenrå	7461 7227	Nimbus	1958
Alex	Dyreholt	Klostervej 1	4171 Glumsø	20217814	Ford Fairline	1959
Søren	Søndergaard	Maglebjergvej 16	3200 Helsingø	4077 9367		
Ove	Nielsen	Kløvermarksvej 12	5874 Hesselager	2324 4940		
Allan L.	Jensen	Østre Kvartergade 7.st.mf.	2650 Hvidovre	4060 6411	Triumph Spitfire	1970
Stig	Kristensen	Gl. Dronninggaards Allé 1	2840 Holte	45422288	Pontiac Bonneville	1962
Andreas	Redlefsen	Lundtoftevej 24	6200 Åbenraa	2175 5507	Chevrolet Apache Truck	1958
Mads	Boel	Søllerødgade 27.2.tv	2200 København N	35815057		
Michael	Bach	Tjørnegårdsvej 23	8983 Gjerlev	3035 1382	Nimbus	1953
Frank	Andersen	Orte Byevej 9	5560 Årup	6596 2100	Harley-Davidson	1942
Hanne	Andersen, Ford T Klub., Enggårdsvej 67		4490 Jerslev			

Classic træf i Ribe

Hver tirsdag i den lyse tid mødes klassiske biler på Engen i Ribes nordlige del.

Jeg har fået oplyst, at man regner med at starte i år tirsdag den 1. april.

Der er åbent kl. 18.00 – 22.00. Se mere på: www.ribe-classic.dk

Skal vi samle en flok DVK-medlemmer og biler i Esbjerg-området og køre derned sammen?

Så kontakt Jørgen Jacobsen,
tlf.: 20 22 27 29 eller yak@esenet.dk



MUSEUMSLØBET 2008

- for køretøjer fra før 1935 finder steder SØNDAG d. 8. JUNI. Der startes med et morgentraktement fra kl 9.00 ved Ballerup Museum i Pederstrup. Løbet startes med kørsel mod Furesø Museum i Værløse (tidl. Værløse Museum) kl. 10.00. Efter et mindre traktement her, forsætter turen til Andelslandsbyen på Frilandsmuseet - indkørsel fra Højskolevej. På Frilandsmuseet nydes indholdet i deltageres medbragte madkurve. Løbsledelsen opfordrer deltagerne til at medbringe madkurve med et autentisk tilsnit fra dengang - i 1920 - 30'erne, hvor danskerne indtog deres medbragte mad lang vejsiden så de kunne beskue, de andre motorfolk tøffe forbi.

Frilandsmuseet lægger stor vægt på, at der mellem vore køretøjer også kommer last- og varebiler. Så hermed en opfordring til at deltagerne gør en indsats for at finde frem til køretøjer, som vil passe ind i det miljø, Frilandsmuseets andelsby repræsenterer.

Tilmeldingsgebyret er 200 kr. for biler og 150 kr for motorcykler.

Der vil - ligesom de foregående år - blive udarbejdet en farvestrålende løbsplakat. Ligeledes vil der blive konkurrencer. Nærmere herom senere.

Af hensyn til pladsen på Frilandsmuseet anmodes om tilmelding snarest.

TILMELDING til museumsløbet 2008

Navn

Adresse

By.....

Antal passagerer

Køretøj.....årgang.....

Evt. bemærkninger

Betaling bil kr. mc kr.

Tilmeldelsesblanketten tilsendes Lars Cramer-Petersen, Holcks Plads 18, 2700, Brønshøj, eller mailles til: lars@cramer-petersen.dk. Telefon 38 60 24 63.

Beløbet bedes indsat på Nodex-konto 2120 3488 573 372

(Museumsløbet) med nøjagtig angivelse af fra hvem beløbet er modtaget.

FORÅRSMØNSTRING

**Foråret nærmer sig med hastige skridt,
og vi glæder os til at komme ud og lufte vore køretøjer.**

Det drejer sig jo i bund og grund om at suge lidt livskvalitet til sig, og hvad er skønnere end at møde ligestillede og få en god snak om de kære køretøjer.

Derfor:

Kom til FORÅRSMØNSTRING ved Randers Storcenter, Merkurvej,
8900 Randers (Randers Syd)
Lørdag den 5. april kl. 09.00

Information: Hans Pedersen – 29 84 82 82 – 87 79 22 66 – mail: hans.pedersen@fordv8.dk

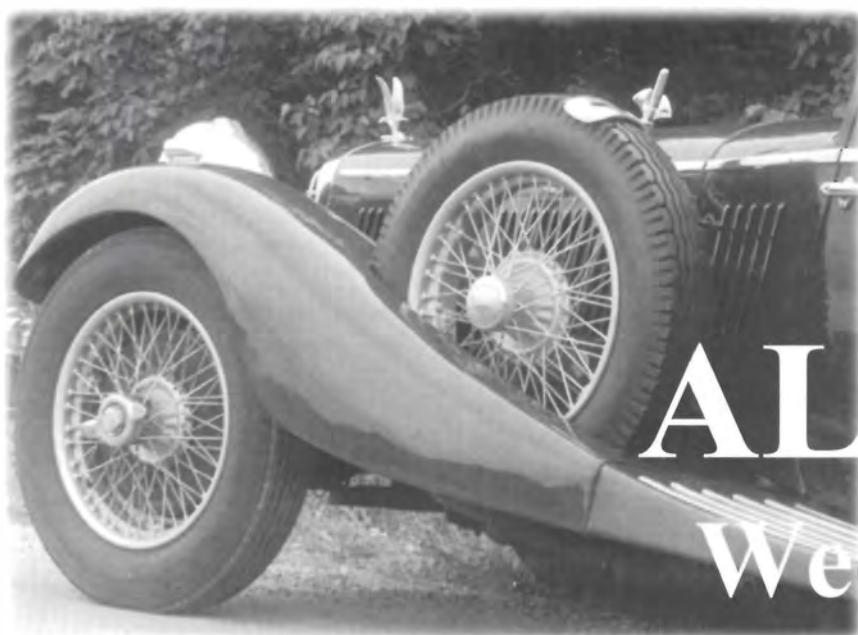

ALVIS Weekend

DVK's ALVIS Sektion indbyder Alvis ejere af alle årgange

31. maj kl. 9.00

Rundvisning på Sommers Veteranbil Museum ved Ole Sommer - afslappet køretur rundt i Nord-sjælland til Kronborg. Let sandwichfrokost. Dagen slutter med en 3 retters festmiddag.

1. juni kl. 10.00

Copenhagen Classic Autojumble 2008 med særlig udstilling af ALVIS. Frokostarrangement for udstillere. Grillmiddag og evt. tur med turistbådene på Furesøen.

For yderligere oplysninger om program for modtagelse af engelske deltagere og tilmelding kontakt:
Karsten Wikkelsø på +45 4585 5479 (aften) eller k.wikkelso@vip.cybercity.dk

Drømmen om den danske bil

En særudstilling på Danmarks Industrimuseum i Horsens åbnes 11. april og varer til 1. september.



Museet for produktion, levevilkår
og finansiel udvikling
Gårvej 17-19, 8700 Horsens, Tlf. 7562 0788
www.industrimuseet.dk



På Industrimuseet fortælles i foråret og sommeren historien om dansk bilproduktion og spørgsmålet stilles, hvorfor er en dansk bilproduktion endnu ikke blevet en succes?

Var hjemmemarkedet for lille?

Var bilerne for dårlige?

Manglede finansieringen?

Manglede statens støtte?

Museet har samlet seks biler, som kan ses i hele perioden, derudover præsenteres syv skiftende "special guest cars" i kortere perioder. De seks faste biler er kopien af Brems-bilen, en Gideon brandbil, Dan bilen, Hope Whisper, en Ellert og den legendariske Jensen One, som er hentet i udlandet. Blandt gæsterne er aktuelle bilprojekter som Hywet, en brintbil fra Hobro og en road racer fra Silkeborg.



Peh



SØNDAGSUDFLUGT TIL RENDSBORG (TYSKLAND) 27. APRIL 2008

Rendsburger Oldtimerfreunde holder i år det 8. Englændertræf på Sportsplatz Westerrönhof/Rendsburg for historiske engelske biler og 2-hjulede køretøjer.

Pladsen er åben fra kl. 10.00. Der er opsamling i Kruså på P – pladsen bag det tidligere Rita's supermarked med afgang kl. 09.00.

Ikke-engelske køretøjer er også velkomne, da man har et område til ikke-engelske køretøjer. Der er et mindre stumpemarked, samt mulighed for at købe lidt mad og drikke.

Gratis adgang.

Forventet hjemtur ca. kl. 15.00.

Husk pas, original registreringsattest, forsikringspapirer mv.

Tilmelding senest søndag den 20. april 2008 til

Alice og Kjeld Holm-Nielsen, Dybbølgade 13, 6400 Sønderborg,
tlf. 74 48 59 59 evt. 20 23 44 91. Mail: holm-nielsen@bbsyd.dk



Sønderjylland-Egernsund Aftentur omkring Åbenrå

**Frøs Herreds Sparekasse inviterer til en aftentur omkring Åbenrå
onsdag den 30. april i forbindelse med "By Night" i byen.**

Program:

- 18.00-18.30 Ankomst Madevej 17, 6200 Åbenrå.
Opstilling af køretøjer, udlevering af rallyplader og ruteplan.
- 18.30 Kørsel gennem byen og ud på en rute med indlagte prøver.
- 19.30 Ankomst til Frøs Herreds Sparekasse og opstilling af køretøjer.
- 20.00 Frøs Herreds Sparekasse er vært i sin kantine og der vil være præmieoverrækkelse.

Tilmelding inden den 25. april.

Kjeld Holm Nielsen tlf. 74 48 59 59 - Holm-nielsen@bbsyd.dk

Erik From tlf. 74 62 53 61 - Erik.kef@webspeed.dk



Havnetræf i Sønderjylland

For alle typer veterankøretøjer

Haderslev april Tirsdag den 8. og 22. kl. 19.00 Vi mødes på havnen ved pølsevognen	Åbenrå maj Tirsdag den 6. og 20. kl. 19.00 Vi mødes ved Restaurant Under sejlet	Sønderborg juni Tirsdag den 3. og 17. kl. 19.00 Vi mødes ved Sønderborg Slot
---	---	---

Man kommer bare, der er ingen tilmeldingspligt.
Tag kaffen med og lad os få en hyggelig snak.
Hvis der er stemning for en køretur (lokalkendt) kører vi en lille tur.

Alle er velkomne.
Også mærkeklubber.

Vi glæder os til at se rigtig mange entusiaster møde frem

Med venlig hilsen.
Kjeld Holm-Nielsen tlf.74 48 59 59
Erik From tlf.74 62 53 61



Himmelbjergløb 5. juni 2008

Vi mødes på Skanderborg Vandrehjem, Dyrehaven 9, 8660 Skanderborg, som ligger flot ned til Skanderborg Sø.

Onsdag 4. juni mødes de der kommer dagen før til aftensmad præcis kl. 18.00, pris 150 kr./person + drikkevarer.

Torsdag 5. juni er der morgenmad kl. 8:00 for de deltagere der har overnattet.

De som ikke overnatter, møder kl. 9:00, hvor formiddagskaffen kan købes.

Kl. 10:00 starter løbet og alle har selv madpakke og drikkevarer med til frokosten i det grønne.

Vi slutter på Himmelbjerget, hvor kaffe kan købes i restauranten eller medbragt kaffe kan nydes. Deltagergebyr 50 kr. pr. bil, betales på løbsdagen.

Priser for overnatning: 4-sengsrum 600 kr. - 2-sengsrum 500 kr. og enkeltrum 500 kr. Morgenmad 50 kr. Afregnes direkte på Vandrehjemmet ved afrejsen

Vi skal være minimum 12 personer til spisning.

Husk at du selv skal medbringe sengelinned og håndklæder.

Bindende tilmelding inden 1. maj til Ida og Henrik Westengaard, tlf. 57640199

SØNDERSØ TRÆF

for alt hvad der er sjovt på hjul

Fyns Veteranbil Klub og Super Brugsen i Søndersø, indbyder til træf den 7 juni 2008 kl. 10 - 16 på cirkuspladsen ved Super Brugsen i Søndersø.



Træffet er for alt hvad der er sjovt på hjul - veteranbiler, motorcykler, knallerter, kitcars, ombyggede havetraktorer, cykler med et eller flere hjul, traktorer, sportsvogne, racerbiler, bedstemors toptunede rollator, gocarts. Kort sagt alt hvad man kan finde på at have det sjovt med på hjul. Vi går ikke så meget op i hvor gammelt det er eller hvad det har kostet. Der vil også være mulighed for at købe og sælge reservedele og andre sære ting. Der er gratis standplads for de handlende og udstillere.



Der vil være opvisning af forskelligt i løbet af dagen, bl.a. havetraktorrace og opvisning af Croscart og meget andet. Der kan købes grillpølser og øl og vand på pladsen.

Der vil være morgenkaffe til udstillere fra kl. 8:00 til 9:00.
Bestilling af standplads på tlf: 22680620 (Bjarne)
63907040 (Jon)



Livet er for kort til kedelige biler

Super Brugsen



Ferritslev - Løbet



Karen / Jon, Fyns Veteranbil Klub og Super Brugsen indbyder til løb, Lørdag d. 9. August 2008 kl. 9:00

Vi vil forsøge at gentage succesen fra de foregående år i samarbejde med Super Brugsen i Ferritslev, Superbrugsen i Højby og Superbrugsen i Ørbæk. De sørger bl. a. for vores forplejning i dagens løb (morgenmad, frokost og eftermiddags kaffe). **Advarsel !!!** Der kan også i år forekomme kulturelle indslag. Løbet er gratis for deltagerne.



Vi mødes kl. 9:00 på parkerings- pladsen ved Super Brugsen i Ferritslev, hvor vi vil indtage morgenmadsen og køretøjerne vil være stillet op til parade. Herfra kører vi kl. 10:30 ud i det smukke Fynske landskab, og håber på at vi finder den næste Super Brugs hvor frokosten indtages og så fremdeles. Hastigheden vil være afpasset efter de ældste og langsomste køretøjer. Sørg nu for at møde op på startstedet i ordentlig tid, så der er tid til at sætte rallyplader på, nyde morgenmadsen, hyggesnakken og underholdningen på pladsen.

Hvem kan deltage ?

Det kan de første 40 tilmeldte biler og motorcykler, der er mindst 25 år gamle, sammen med deres mennesker (her er dog ingen aldersgrænse, men de forventes at være i besiddelse af et rimeligt godt humør, uden at dette dog stammer fra umådeholden indtagelse af alkohol). Køretøjer på prøveplader kan ikke deltage. Deltagerne er meget velkomne til at møde op i tidstypisk tøj, eller anden udklædning



Vi tør ikke garantere for det gode vejr, men vi plejer at have gode kontakter til de ansvarlige for dette.

Vi håber I møder talstærkt op med godt humør så vi sammen kan få en rigtig god dag.

Hilsen Karen og Jon Friis Wandall

Tilmelding fra d. 20 april Kl: 09:00
på telefon 63907040





STUMPEMARKED I HERNING

Lørdag d. 29. Marts 2008
Kl. 8 - 16

Messecentret, Vardevej , Herning

Mød op med eller kom og se alt i reservedele
til Veteranmotorcykler, -biler, - traktorer.
- knallerter, m.v.

Komplette veterankøretøjer
Litteratur, antikviteter, ting og sager.

Med venlig hilsen og på gensyn

DE MIDTJYDSKE VETERANER

Bestilling af studeplads og yderligere oplysninger hos:

Svend Aage Mortensen tlf. 97 151603

Ove Knudsen tlf. 75 347242

Poul Hedegaard tlf. 97 141483

Velkommen igen d. 1. November 2008



SWAPMEET®

Søndag d. 27. april. kl. 09.00-15.00

Andelslandsbyen Nyvang
Oldvejen 25
4300 Holbæk

Stumpemarked for veteranbiler, motorcykler og
knallerter

Gratis parkering
mere gangareal til publikum

Mulighed for at køre ind og hente større stumper

Indgang til SWAPMEET og entre til Andelslandsbyen,
nedsat til kr. 35,- i dagens anledning

Tag hele familien med

Arrangør: Damptromleklubben
Tlf. 49 13 25 40

damptromleklubben.dk

Firestone



EXCELSIOR



**Dæk og fælge
til de fleste biler og motorcykler
på lager**



JFC Trading telefon 44662903





Folkevognsrugbrødet - efterlysning

Til min nye bog om VW Type 2 - Folkevognsrugbrødet søges alt relevant materiale.

Jeg søger gamle fotos, brochurer, rejseberetninger, anmeldelser, omtaler i forskellige gamle medier, som fag- og motorblade. Jeg hører også gerne fra ejere af de forskellige modeller af Type 2.

Bogen skal udkomme i efteråret 2008, hvorfor jeg gerne hører snarest muligt.



Jørgen Kjær
Elgådsvej 11, 8370 Hadsten.
Tlf 86983177 / 30243177
email: jk@motorploven.dk

Bilmesse & Brugtmarked

**SALGSMESSER FOR
BILER & MC
I BALLERUP
5. - 6. april**

BALLERUP SUPER ARENA

Ballerup Idrætsby 4

v/Ballerup Boulevard



LØRDAG 9 - 17

SØNDAG 9 - 17

Nostalgi for hele familien



**5000 M² FYLDT MED
SALGSKØRETØJER & MC**



Entre

Voksne kr. 60,-

Børn under 14 år

gratis entre



**BILER, MOTORCYKLER &
RESERVEDELE**

**www.bilmesse-brugtmarked.dk
Info: A.P.Nielsen tlf. 4027 6464**



Hjallerup Motorhistorisk Træf

Hver tirsdag fra den 15. april kl. 17.00 og frem til og med tirsdag den 16. september afholdes Hjallerup Motorhistorisk Træf ved Hjallerup Mekaniske Museum, Algade 42, 9320 Hjallerup.

Her mødes en masse prægtige mennesker med deres prægtige køretøjer, og man er velkommen til at tage reservedele, bøger og blade med, hvis man har noget sådant til salg.

Lørdag den 17. maj kl. 10.00 – 17.00 afholdes der desuden et stort udendørs stumpemarked på pladsen. Der er gratis adgang og gratis studepladser. Reserver venligst plads i god tid.

Museet har naturligvis åbent hver tirsdag samt lørdag den 17. maj. Entre kr. 50,00.

I museets cafeteria kan der købes øl, vand, kaffe og pølser.

Mærkeklubber er velkomne til at mødes i Hjallerup – også på andre tidspunkter end de her nævnte. Dette skal dog aftales i forvejen. Vi danskere elsker jo at rejse, så hvorfor ikke tage en rejse tilbage i tiden da alting var så dejlig enkelt?

Hver eneste dag lever vi med alle de dejlige – men stressende – elektroniske hjælpemidler, vi har pc'er, mobiltelefoner og navigationsudstyr, og radio og tv kører 24 timer i døgnet med nyheder, som vi også skal tage stilling til.

Men engang for mange år siden var det hele noget enklere, og alt dette kan opleves på Hjallerup Mekaniske Museum, hvor der bl.a. er en stor samling af biler, traktorer, motorcykler, knallerter, stationære motorer, radioer og fjernsynsapparater, landbrugsmaskiner og meget, meget andet.

Nogle af de første el-biler er også udstillet. Der kan også opleves en Stanley dampbil fra midt i 1920'erne.

Så skru ned for elektronikken og nyd et par timer blandt alle disse prægtige køretøjer fra en tid, der aldrig nogensinde vender tilbage.

**Yderligere informationer: Hans Pedersen – 29 84 82 82 eller 87 79 22 66
Se mere om Hjallerup Mekaniske Museum på www.hjallerup-museum.dk**

Biler i Bella 2008

Igen i år har Dansk Veteranbil Klub modtaget en henvendelse fra Bella Center Copenhagen, hvor vi er blevet tilbudt en stand.

Udstillingen finder sted 26. - 30. marts i hal B 3. Udstillingen er åben for besøgende i dagene 27. og 28. kl. 14 - 20 og 29. og 30. kl. 10 - 18. Den 26. er forbeholdt pressen.

De medlemmer som måtte have lyst til at besøge standen er meget velkomne, og der vil være tid til at få en sludder og en kop kaffe.

Skulle der være nogle lokale medlemmer fra Københavns-området, der kunne tænke sig at være på vagt i disse dage, bedes de henvende sig til Claus E. Neble, tlf. 22535550, eller pr. email på: claus.neble@privat.dk

Venlig hilsen Claus Neble.



Daytona er den ældste eksisterende forretning i Danmark med klassiske biler som speciale, og vi har i snart 25 år været førende i Scandinavien.

Vil du KØBE eller SÆLGE, eller sælge på kommisiansbasis, så kontakt Palle Murmann, (DVK-medlem siden 1964) for at drøfte mulighederne. Vi har det bedste netværk og Danmark's bedste beliggenhed, hvor din bil BLIVER SET.

Se mere på www.daytona.dk, Ring 40 43 24 02 eller skriv til daytona@daytona.dk

Daytona

- The Leading Classic Car Dealer in Scandinavia -

Daytona - Strandvejen 34 DK-2900 Hellerup

I de gode gamle dage var reklamekarrosserier ikke ualmindelige. I dag ses de stadig i udlandet, men ikke herhjemme.

Der var noget med at en trafikant blev distraheret af en bil med en figur som bevægede sig, og derfor lavede et uheld. Og så blev det forbudt. Om historien er sand ved jeg ikke, og hverken FDM eller Færdselsstyrelsen har kunnet oplyse noget.

Ved nogen noget konkret om det?

Under alle omstændigheder samler vi sammen til en stor billedartikel med reklamekarrosserier, og her er en forsmag. De tidligste eksempler, vi har, er fra 1914 eller måske endda tidligere og de nyeste danske er fra halvtredserne. Så var det stort set slut. Flest var der i tyverne og tredverne.

oer

Reklamekarrosserier





BILERS SÆLGES

Ford Prefect 1950 restaurering. En del rust, men komplet. **Volvo Amazon** 1964, hvid 2-dørs. B 18 motor med 2 SU karburatorer. 4 nye støddæmpere medfølger + ekstra topstykke. Bilen er komplet og kun med lidt rust. **Ford Sierra 2.8 XR I** 1984 med originalt elsoltag. Diverse dele medfølger og komplet med kun lidt rust. Billeder af alle kan evt. sendes.
Kasper Littau, Ådalen 31, 5863 Ferritslev, tlf. 65981909 – 28114828

Citroën AX 6 PS 14, firedørs med klimaanlæg. Sælges til reservedele. Kr. 2.000.
O. Parelius, tof. 39642434

Citroën B11, 7-sædet, ”den lange model”. Sidst synet 5-9-06 uden anmærkninger, sorte nr.plader. Original bog m. anvisninger for service og rep. medfølger + reservedele. Pris 95.000 kr.
Karen Kreutzkamp, Keidamsvej 3, 4760 Vordingborg, tlf. 20966304

Mercedes 250/8 SE coupe 1970. Rep. for rust. Skal betales afgift. Pris 16.500 kr.
Albert G. Nielsen, Langeagre 2, 5970 Ærøskøbing, tlf. 61747700

Chevrolet 1931. Hvid, 6-cyl., bliver meget brugt til brudekørsel, har kørt i Danmark. I tiptop stand, lakken er god, ingen rust og god krom. Pris 120.000.
Heine á Borg, Bilrøki, Sidjagøta 3, FO-110 Tórshavn, tlf. + 298 568888, fax 298 318380 heini@bilrokt.fo www.bilrokt.fo

Ford Anglia 100E 1959. Rød. På plader. God stand. Skal synes. 25.000 kr.
Lanchester 10 HP saloon 1951 (marts). Engelsk bil, god stand, nyt indtræk købt i England medfølger. 15.000 kr.
Poul Erik Lauritzen, Regndalsvej 11, Øm, 4000 Roskilde, tlf. 60711350

Opel Senator A 1983. Blå metallic, elsoltag, elforruder, 5-trinsgear. Flot kabine i blå velour. Udstødningssystem metalliseret, nye bagkalibre + skiver, ny ubrugt benzintank, 5 ubrugte dæk på alufælge. Motor med aut.gear medfølger + forbro og bagtøj – kardan – forsikrings + bagskærme, døre 4 stk. + 2

stk. kromkofangere + diverse løsdele. Lidt pladearbejde må påregnes.
Jesper, tlf. 22948839

Grundet alder sælges ældre samling af **Cadillac** og **LaSalle**, årgange fra 1924 til 1979, omhandlende 4-d. sedan, 2-d. coupe, limousiner, pickup, ambulance, rustvogn, conv. mm + LaSalle 1934 4-dørs sedan med originalt soltag og kuffert.
Tlf. 62624520

Mercedes-Benz 280 SL 1969. Rustfri Pagode fra Florida. Mekanisk gennem-sund, optisk i topklasse. Cremehvid lak som ny. Beige kaleche. Nougat interiør. 4-trins gear. 170 hk. Renoveret med ny blinkerarm, styrestænger, baghjulslæjer, træliste, nakkestøtter. Netop fået stor service. Kan erhverves nysynet og indregistreret i købers navn for kr. 288.000. Fotos kan mailes. Bilen står på Fyn.
Knud Krake, tlf. 40372030

Mercedes 230 CE 2.3 1983. A+ bil. Dybsort, tonede ruder, komplet m. både sommer- og vintermåtter, central-lås, servostyring, radio med cd, hæn-gertræk, palisander gearknop, auto-matisk viskerkontrol. Fremstår meget flot og velholdt med lys beige indtræk. Kun kørt 143.000 km. Kr. 75.000.
Bent, tlf. 40217048

Mazda RX 1982. Synet 10-8-07. 25.500 kr.
Klavs Jensen, tlf. 20222037

Ford Eifel 1938. Restaureret og indre-gistreret på samme nummer som ved ”fødslen”. En bil der ikke er mange af (opr. 61.495 stk.). Sælges grundet alder og pladsmangel for kr. 148.500 kr./19.800 euro.
Per Hansen, tlf. 97180843 kibshans@hansen.mail.dk

Ford Y 1934. Motor er renoveret, bilen ellers til renovering. Pris 25.000 kr.
Ole Hansen, Vibevej 60, Brande, tlf. 96420142 – 30270052

Opel Rekord 1.7 1961. Mintgrøn – hvidt tag. Ingen rust. Kobling lidt defekt. 6 år til syn. Pris 24.500.
Tlf., 40781059 efter 16

Triumph Spitfire 1500. Grøn, regi-streret første gang 3/1972. Sidste syn 4/2006. Ingen rust, står i p-kælder. Virkelig god stand og vedligeholdt, samme ejer i 7 år. Overdrive i 3. og 4. gear. Rigtig pænt interiør, race nåle i karb., reservehjul, kaleche, kalecheskjuler og tonneau. Fuld sportsvognsglæde. Billeder kan e-mailles., Prisinde 90.000.
Jonas, tlf., 29724668 jg@giersing.dk

MGB 1972, metalblå, hovedrenoveret for 5 år siden, rustfri, mange nye dele, bl.a. bremses, bremsesør, bladfedre, fordæk + mange andre ting, stort set al krom er ny, alt interiør er af nyere dato og fejlfrit, originale Ro-style fælge, synkroniseret i 1. gear, kører rigtig godt, bilen er nysynet og todsynet uden bemærkninger, rigtig sund og velkørende bil, sælges uden afgift (veteranavgift kun ca. 7.000 - 8.000 kr.) .
Pris kr. 99.900
Martin Stjernholm, tlf. 26164564,
e-mail: stjernholm.martin@gmail.com

Volvo 144 Grand Luxe 1973, Bilen trænger til hjælp men motor + gear + elgear + bagtøj er ok (182.000 km) 4 stk. GL fælge + 4 stk. alm. fælge med vinterdæk. Bilen har stået stille i ca. 15 år. Bilen er hel men rusten.. Pris kr. 4.800.
Johannes Dalgaard, tlf. 40984591,
e-mail: dal4@pc.dk

Peugeot 204 1968. Bilen er metalliseret og monteret næsten færdig med mange nye dele. Skal males udvendigt og kalechen skal have nyt stof. Der medfølger en masse reservedele. Pris kr. 25.000.
Egon Hansen, tlf. 30575948,
e-mail: egka@get2net.dk

Ford T 1924 runabout. Bilen er med sorte skærme og mørkerødt karrosseri. Bagkarrossen (turtle-deck) kan nemt demonteres og varelad monteres - tegninger til enkel fremstilling af lad kan skaffes. Bilen er virkelig velegnet til ”Styrkeprøven”. Udstyret med en del tilbehør, f, eks. vandpumpe, moto-meter, spotlight, stepplates, 3-in one, vand, olie & benzin reserveholdere på trinbræt. Restaureret for 12-15 år siden og i rigtig fin og brugbar stand. Pris Kr 98.000.
Lars Legaard, tlf. 40456187 brugsebakken@tcdadsl.dk



Unimog 411 1964. Bilen ligger adskilt i kælderen, den er med mekanisk spær og lang akselafstand. Der er en ekstra gearkasse og motor med. Kabine og lad er desværre gået tabt. Pris kr. 6.000. Christian B. Pedersen, tlf. 60136443 efter kl. 16
e-mail: cbp@rosenholmsnet.dk

MGB 1966. Fuldstændig restaureret. Ingen rust. Nymalet rød. Nye trådhjul. Ny kaleche. Nyt indtræk. Kører perfekt. Lev. nysynet.. Pris kr. 130.000. **MG TD** 1951. Meget smuk og velkørende sportsvogn. Mange nye dele, bl. a. trådhjul. Sælges grundet pladmangel. lev. nysynet.. Pris kr. 180.000. **Rover TC 2200** 1976, Fuldstændig restaureret. Racing green. Læderindtræk. Mahogni paneler. Trådhjul. Lev. nysynet. Kører perfekt. Sjældent velholdt.. Pris kr. 52.000. Jørgen Ehrhorn., tlf. 86557689 - 29618724 ehrhorn@post.tele.dk

VW 1300 1968, Flot rød veteran Folkevogn.. Nummerplader er afleveret 2007. Pris kr. 5.000. Niels Gade Steffensen, tlf. 40134914 boshtavai1234@hotmail.com

Mercedes 170V 1939 Kabriolett B. Sælges for kr. 220.000 eller højstbydende. Vognen har stået opstaldet siden 1967. Altid tørt! Så dækkene kan stadig holde luft, Den står i stort set original stand - restaurering aldrig påbegyndt. Der medfølger selvfølgelig sidste registreringsattest. I 1939 blev der produceret 1.888 stk. af denne model. Så denne vogn er uvurderlig for en ægte samler. Se mange billeder på: www.perligems.dk/mercedes.htm. Lisbeth Andersen, tlf. 22987506 : perligems@perligems.dk

VW 1100 1969. Bilen er i fin mekanisk stand, men lakken er meget slidt, og der er en smule rust nederst på dørene. Den kører jævnlige og kan bruges som den står (er synet), men kunne også være et godt udgangspunkt for et nemt restaureringsprojekt. Seler er monteret for nylig og der er original type dæk på. Bruger stadig 6v. Pris 25.000. Michael Frederik Ellekær, tlf. 39751160 - 27206976

BILER KØBES

Buick Skylark 1962 coupe. V8. Købes både som skadet eller ureg. Bilen skal anvendes som reservedele til reg. Buick. John Mylius, tlf. 76240046 efter kl. 18

DELE TIL BILER SÆLGES

Cadillac og LaSalle 1930 – 1981, 3 fyldte containere. Tlf.62624520

Bagagekuffert. 45x80. Renoveret. Pris 1.200. Per Sørensen, Næsset 3, 8660 Skanderborg, tlf. 86521359

Reservedele til **Morris Mascot** 1963-80. Sæder, bremses, køler og meget mere, fra 25 kr. Ole Hansen, Vibevej 60, Brande, tlf. 96420142 – 30270052

MGA standard 48 eger 15"x4" hjul. Sandblæste og malet sølvgrå. 4 stk. sælges. Tlf. 66140845

MGA. 4 stk. velholdte malede 60 egers trådfølge med ny Uniroyal dæk 165R515, kr. 2.500. 2 stk. ny flange h/v til trådhjul ca. halv pris 1.300. **MGB** motor + gearkasse 2.500. Forbro renoveret 1.000. Flange h/v til trådhjul brugte 700. **MG Midget:** Le Mans front 1.800. Bermuda hardtop 1.500. V. dør 500.

Flemming Høyer Andersen, Jernbanegade 20, 4690 Haslev, tlf. 56312006 anni.andersen@mail.dk

MGA eller anden 1962, lakerede trådhjul 4 stk. 15x4.5 (fordæk 165/15) 48 eger. Som nye. I alt Kr. 1.200. Stig Palmgren, tlf. 40171440 stig.palmgren@webspeed.dk

DELE TIL BILER SØGES

Til **VW Type 1** årgang 1956 søges blomstervase, værktøjssæt i pose, trinbrætter, VW emaljeskilt.

Jan Martinsen, Thoresvej 15, Thurø, 5700 Svendborg, tlf. 24443592 – 62205266

Til **Opel Kapitän/Admiral/Diplomat A** 1964-68 købes rep.stykker under forrude, også torpedostykke med luftindtag ved vinduesvisker. Købes lædersæder fra Diplomat + dørsider + diverse kabineting. Jesper, tlf. 22948839

For- og bagsæder til **Opel Rekord C** coupe. Erik Hansen, Granvej 6, 5250 Odense SV, tlf. 40598437

MG TD 1952, Kølerkappe i brugbar eller restaurerbar stand til MG TD købes.. Flemming Kjærside, tlf. 75381480

MOTORCYKLER SÆLGES

Harley Davidson WLD 1945, m. afgift, løbende restaureret. Gearkassen har fået en stor omgang i 2000. Cylinder er boret (3. overstørrelse) samt stempler og ventiler er fornyet i maj 2003. Nye lejer i gearkassen og hjul. Batteri (6v), rustfri eger, fælge og dæk er fra 2005 (få km siden). Bremses på baghjulet er fra 2005, på forhjulet fra 2004. SU-karburator. Speedometeret er ikke helt ok. Billeder kan sendes pr. email.. Pris kr. 67.000 Johannes Goudbeek, tlf. 25207225 johannes.goudbeek@email.dk

Matchless 1957 600 cc. Hjelm og dragt medfølger. Prisinde 37.000 kr. Bjarne Korgaard, Svinget 9, Mørkholt, 7080 Børkop, tlf. 75867560

Yamaha 400 XS 1983. Bordeauxmetal. Fodstøtter, handsker, opvarmede håndtag, hjelm, lædersæder, lås, metallak, vindspoiler. Har ny motor, kun kørt 25.000. Fremtræder pæn og velholdt, i perfekt stand. Kr. 9.000. Bent, tlf. 40217048

BMW R 26. 250 cc. Synet og indregis. på plader i 2008. Pæn og velholdt, sort. Pris 35.000 kr. Frederikshavn, tlf. 98425109



Vespa 1962 sælges grundet pladsmangel. Delvist adskilt. Er grundmalet. Alle dele følger med. Velholdt og original. Godt vinterprojekt. Pris 11.500. Ann Jeppesen, Kresten Koldsvej 52, 8230 Åbyhøj, tlf. 76646265 lillebit2@hotmail.com

DIVERSE

Modelbiler 1:43, franske, tyske, italienske, russiske. John Toldsted, Bøgeparken 186, 2800 Lyngby, tlf. 45938206 – 20325887 toldsted@oprivat.dk

Original **MKP Smutti** 1987. Tidl. Ejet af Jydsk Telefon. Orange. Glasfiber. Sjælden vogn. God stand. Sælges pga. pladsmangel. Pris 14.000.

Gammel **benzinstander** købes, fra 1900 til 1970, til renovering. Ring til mig, måske er det det jeg søger. Ricky Nordnæs, tlf. 40312674 r.n.byg@mail.tele.dk

Eccles Elegance campingvogn fra 1964. Synet og indreg. Vægt 975 kg. Nye dæk. Unik indretning. 2 indgangsdøre. Stand ok. Pris 29.500, evt. bud eller bytte med anden synet veteran campingvogn.. Lars Christensen, tlf. 40428294 cherryhill@privat.dk

Købes: **Automobile Quarterly** Vol.15 No.1. Bytter gerne med et af de få løse ekspl. jeg har. Peter Bering, tlf. 55996089 pb@arkitektbering.dk

US Roadmaps 1935-37 Mon ikke her er nogen, som har interesse i noget af dette: Vejkort (Shell og lign.), Greyhound køreplaner, turistguides fra USA og Canada 1935-37 (velbevarede, foldede lommeformater). Hvor kan jeg afsætte dem? Ole Rud-Petersen, tlf. 61461809 ole.rudolf@hotmail.com

AUTOMOBILIA

Cadillac og **LaSalle** shopmanualer, owners manualer, brochurer, kataloger, partsbøger, legetøjsbiler, byggesæt, alt originalt, plus meget mere. Tlf. 62624520

Til salg



Chrysler Valiant 1963

6-cylindret enejeers bil, har kun kørt 52.000 km. Manuelt gear. Metalblå. Perfekt stand overalt. Nysynet, nye bremses, undervognsbehandlet, nye dæk, originale fælge medfølger. Pris kr. 68.000. Mogens Sørensen, Damvejen 1, 3400 Hillerød, Tlf. 20164317 anne.lelieuvre@hotmail.com

Til salg



Pontiac Firebird 400 1968

Den ægte røde Firebird med omdrejningstæller i motorhjælmen. 6.6 l V8 motor med 340 hk. Sælges med alle nødvendige karrosseridele til fuldførelse af igangværende istandsættelse. Uden DK afgift (ca. 16.000 kr.). Pris kr. 69.000. Kurt Bisgaard Kjeldsen Tlf. 29931862 kurt@bisgaard.net

Til salg



MGC 1968

Kørt 98.000 miles. Sælges grundet manglende tid og plads. Restaurering til light weight påbegyndt. Planet top (blyfri) i ordentlig stand. Højrestyret. 6-cyl. Synet til veterankørselsstatus 25.4.05. Står med danske plader indregistreret i købers navn. Div. manualer samt bilag fra England og Danmark vedlægges. Pris 80.000 kr. Tlf. dagtimer 47937003 mobil 21765600



NYT I DANMARK:

Specialbutik for tilbehør
til klassiske biler!



Tilbehør til
klassiske biler

Se mere på

www.classictrim.dk

- Vælg Vintage shop

dansk
Nyt klassisk magasin

- ✓ Redaktionelle artikler om klassikere og veteraner samt personerne bag
- ✓ Danmarks ubetinget største annoncemarked (over 1000 annoncer)
- ✓ Udkommer 12 gange årligt med min. 52 sider
- ✓ Arrangementskalender
- ✓ Tips & Trix
- ✓ Set & Sket

Prøveabonnement 3. mdr. kr. 95,-
Årsabonnement kr. 450,-

Veteran Posten
- fås i alle førende kiosker
- eller tegn et abonnement

VeteranPosten
Søvejen 1 • 6500 Vejens
Telefon 76 40 00 14

www.veteranposten.dk

Annoncekupon til Køb - Salg - Bytte i Veteran Tidende

Rubrikannoncer uden billeder vedrørende veterankøretøjer og tilbehør optages gratis. Enspaltede rubrikannoncer med billede koster 200 kr. Købs- og søgesannoncer optages kun fra medlemmer. For evt. billet mrk. betales et mindre gebyr.

DVK hæfter ikke for de annoncerede effekters ægthed og stand.

Salg Køb Tekst:

Biler

Dele til biler

Mc

Dele til mc

Automobilia mv.

Diverse

Medl. nr. og navn

Adresse

Tlf. og e-mail:

DVK - Nærum Hovedgade 3 - 2850 Nærum

Husk! Sidste frist den 20. i måneden!

Veteranforsikring i RUNA FORSIKRING

Helårlige præmier
for 2008

Veteranbiler årgang 1900 - 1950

Handelsværdi indtil	Ansvar og Kasko uden vinterkørsel*
50.000 kr.	647 kr.
100.000 kr.	913 kr.
150.000 kr.	1.085 kr.
200.000 kr.	1.202 kr.
250.000 kr.	1.446 kr.
300.000 kr.	1.614 kr.

Vintage biler årgang 1951 - 1973

Handelsværdi indtil	Ansvar og Kasko uden vinterkørsel*
50.000 kr.	718 kr.
100.000 kr.	1.014 kr.
150.000 kr.	1.205 kr.
200.000 kr.	1.335 kr.
250.000 kr.	1.606 kr.
300.000 kr.	1.793 kr.

Klassiske biler årgang 1974 - 1983

Handelsværdi indtil	Ansvar og Kasko uden vinterkørsel*
25.000 kr.	1.875 kr.
50.000 kr.	2.373 kr.
100.000 kr.	2.756 kr.
150.000 kr.	3.280 kr.
200.000 kr.	3.791 kr.
250.000 kr.	4.377 kr.
300.000 kr.	4.988 kr.



Veteran
Forsikringsklubben

Kontakt:

Dansk Veteranbil Klub

Nærum Hovedgade 3 - 2850 Nærum
Tlf. 4556 5610 (10 - 13) - Fax 4556 5611
E-mail: kontor@veteranbilklub.dk

Veteranmotorcykler årgang 1900 - 1973

Handelsværdi indtil	Ansvar og Kasko uden vinterkørsel*
50.000 kr.	632 kr.
100.000 kr.	887 kr.
150.000 kr.	1.267 kr.

Klassiske motorcykler årgang 1974 - 1983

Handelsværdi indtil	Ansvar og Kasko uden vinterkørsel*
25.000 kr.	1.467 kr.
50.000 kr.	1.848 kr.
75.000 kr.	2.610 kr.

Vinterkørsel

* I perioden 15. marts til 15. november er der normal dækning for ansvars- og kaskokader. I perioden 16. november til 14. marts er dækningen begrænset til skader som følge af brand, tyveri, hærværk og nedstyrtende genstande. Hvis du ønsker at køre om vinteren, bliver det lidt dyrere. Se mere på Runas hjemmeside - www.runa.dk - eller rekvirer en brochure.

Der kan desuden tegnes forsikring for klassiske campingvogne samt Falck-abonnement. Foruden veteranforsikringer kan der også tegnes privatforsikringer i RUNA til fordelagtige priser. Ring til Dansk Veteranbil Klub og hør nærmere om betingelserne for veteranforsikringer. Denne annonce erstatter ikke forsikringsvilkårene. Der tages forbehold for trykfejl og præmiereguleringer. Alle præmier er baseret på helårlig indbetaling.

Udgi venadresseret
maskinel magasinpost
ID nr. 42123

Al henvendelse:

Dansk Veteranbil Klub

Tlf: 45 56 56 10

Mail: kontor@veteranbilklub.dk