

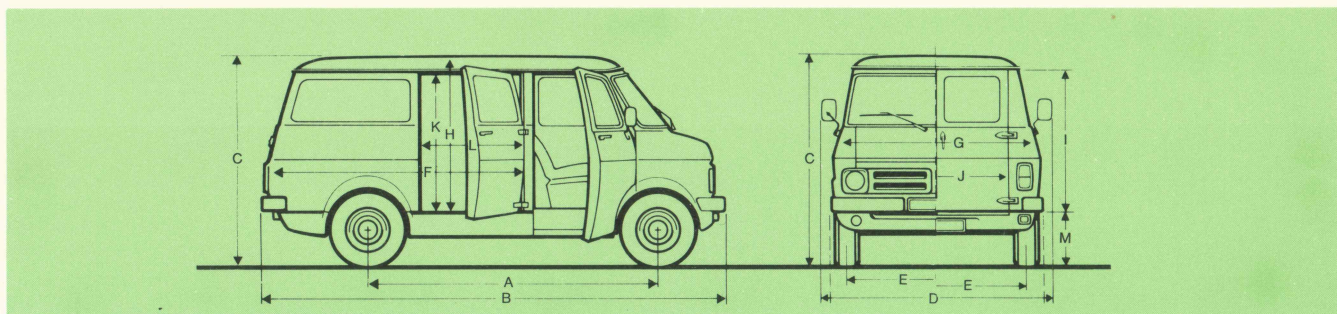

BEDFORD

CF VAREVOGNE



MÅL OG VÆGT

Model Type nr.		1100 benzin 97370	1100 diesel 97370/27	1750 benzin 97770	1750 diesel 97770/27	
A	Akselafstand	mm	2692		3200	
B	Største længde	mm	4261		4769	
C	Største højde	mm	1946		2076	
D	Største bredde (incl. sidepejle)	mm	2235		2235	
E	Sporvidde, for	mm	1651		1651	
	bag	mm	1646		1646	
F	Varerummets længde	mm	2281		2789	
G	Varerummets bredde	mm	1924		1924	
H	Varerummets højde	mm	1382		1539	
	Gulvfladeareal	m ²	3,80		4,65	
	Rumindhold	m ³	5,24		7,14	
I	Højde af bagdøre	mm	1240		1240	
J	Bredde af bagdøre	mm	1270		1270	
K	Højde af sidedør i varerum	mm	1229		1229	
L	Bredde af sidedør i varerum	mm	922		922	
M	Læsehøjde (ubelastet)	mm	578		597	
	Vendediameter	m	10,5		11,0	
	Totalvægt	kg	2500		3500	
	Tilladt forakseltryk	kg	1350		1350	
	Tilladt bagakseltryk	kg	1550		2300	
	Egenvægt	ca. kg	1275	1375	1525	1625
	Nyttelast	ca. kg	1225	1125	1975	1875

DER ER BEDRE ØKONOMI I BEDFORD

BEDFORD

CF VAREVOGNE

LILLE EGENVÆGT - STOR NYTTELAST



DATA

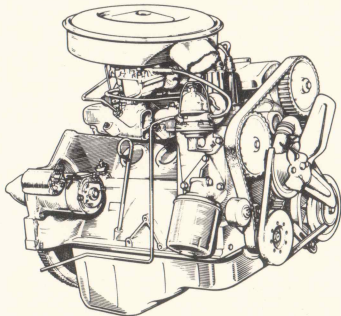

BENZINMOTOR

Smidig og levende 4-cyl. Bedford benzinmotor med overliggende knastaksel. Slagvolumen 2279 cm³
Max. effekt DIN (4400 omdr.) 59,2 kw (81 HK)
Max. drejningsmoment (1700 omdr.) 166 Nm (16,9 kpm)
Motorolie 4,5 ltr.
Kølesystem 9,5 ltr.

DIESELMOTOR

Økonomisk og driftssikker 4-cyl. Opel dieselmotor. Slagvolumen 2064 cm³
Max effekt DIN (4400 omdr.) 44 kw (60 HK)
Max Drejningsmoment 118Nm (12,0 kpm)
Motorolie 5,5 ltr.
Kølesystem 10,7 ltr.

KOBLING

Tør enkeltplade mekanisk aktiveret. Diameter v. benzinmotor 241 mm
Diameter v. dieselmotor på 1100 229 mm
Diameter v. dieselmotor på 1750 241 mm



GEARKASSER

CF 1100: Kraftig 4-trins fuldsynkroniseret Bedford gearkasse. Udveksling:
1. gear 3,30:1
2. gear 2,14:1
3. gear 1,41:1
4. gear 1,00:1
Bakgear 3,06:1

CF 1750: Fuldsynkroniseret, kraftig men støjsvag 4-trins ZF gearkasse. Udveksling:
1. gear 5,61:1
2. gear 2,98:1
3. gear 1,68:1
4. gear 1,00:1
Bakgear 6,03:1

ALTERNATIVE GEARKASSER

Alle modeller:
GM 3-trins Automatic.
CF 1750:
5-trins fuldsynkroniseret ZF gearkasse. Udveksling:
1. gear 6,00:1
2. gear 3,24:1
3. gear 2,04:1
4. gear 1,30:1
5. gear 1,00:1
Bakgear 5,47:1

BAGAKSEL

CF 1100: Bedford halvflydende, udveksling 4,63:1
CF 1750: Bedford helflydende, udveksling 5,22:1

STYRETØJ

Tandstang.

AFFJEDRING

Skruefjedre og støddæmpere foran, enkeltlags bladfedre og støddæmpere ved baghjul.

BREMSER

Veldimensioneret 2-kreds hydraulisk system med vakuumforstærkning. Parkeringsbremsen er mekanisk virkende på baghjulene.

DÆK OG HJUL

1100: 5 stk. 195×14 radial dæk og 5.5 K×14 pladehjul.
1750: 7 stk. 7.00×14 dæk og 5.0 K×14 pladehjul.

STANDARDUDSTYR

Rullesele ved førerpladsen, ratlås, indvendige dørtrin med gummimåtter ved førerhusdøre, aftageligt og skugummipolstret motordæksel, aftagelig inspektionsplade til batteri, vinyl loftbeklædning med skumgummiforing, gulvmåtte i hele førerhusets bredde, polstrede førerhusdøre, to solskærme, indvendig belysning i førerhus og varerum, askebæger. flad top på hjulkasser i varerum, dobbelte bagøre med rude, hængslede døre i førerhus, stor hængslet dør i varerumsside, friskluftvarmeapparat, to udvendige- og et indvendigt bakspejl, justering af førersæde såvel i længderetningen som i højden, samt indstilleligt ryglæn, dobbelt medhjælper sæde, hel adskillelse til varerum, forkromede hjulkapsler (kun 1100), forkromede kofangere, 2-trins vinduesviskere, elektrisk forrudevasker og advarselsblink. Instrumenter og kontakter er samlet i en let overskuelig gruppe der omfatter speedometer med kilometertæller, brændstofmåler og kølevandstermometer. Endvidere kontrol-lamper for olietryk, ladestrøm, blinklys og bremsefejl. Kombineret lys-, blinklys- og hornkontakt er anbragt på rattstammen.

BEDFORD CF — en investering i driftssikkerhed, økonomi og problemfri hverdagsbrug

Bedford CF programmet stræber efter at dække fremtidens behov for motor-kraft, rumindhold, nyttelast og alsidighed. Der er under konstruktionen især lagt vægt på, at udvikle en robust brugsvogn der har:

- Et sikkert og velindrettet førerhus med personvognskomfort
- Kraftige og hensigtsmæssige motorer
- Vejbeliagenhed og manøvreedygtighed i topklasse (et hjul i hvert hjørne)

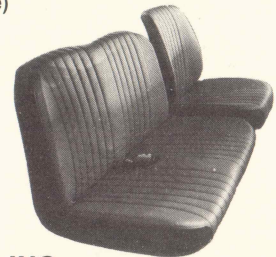

UDVIKLING

Den tekniske udvikling står ikke stille. Derfor forbeholder vi os ret til at indføre ændringer og forbedringer uden varsel, hvorfor nævnte specifikationer kun må betragtes som vejledende, lige som der må tages forbehold mod eventuelle fejl ved trykningen.

DET BEDSTE SERVICENET...

Den førsteklases service, som alle Bedford-ejere nyder godt af, er berømt. Over hele landet er der et net af Bedford-forhandlere med sagkyndig betjening, gennemført service og billige reservedele... det er bekvemt — det er besparende.



General Motors