

TAUNUS VAREVOGNE

1000-1450 kg

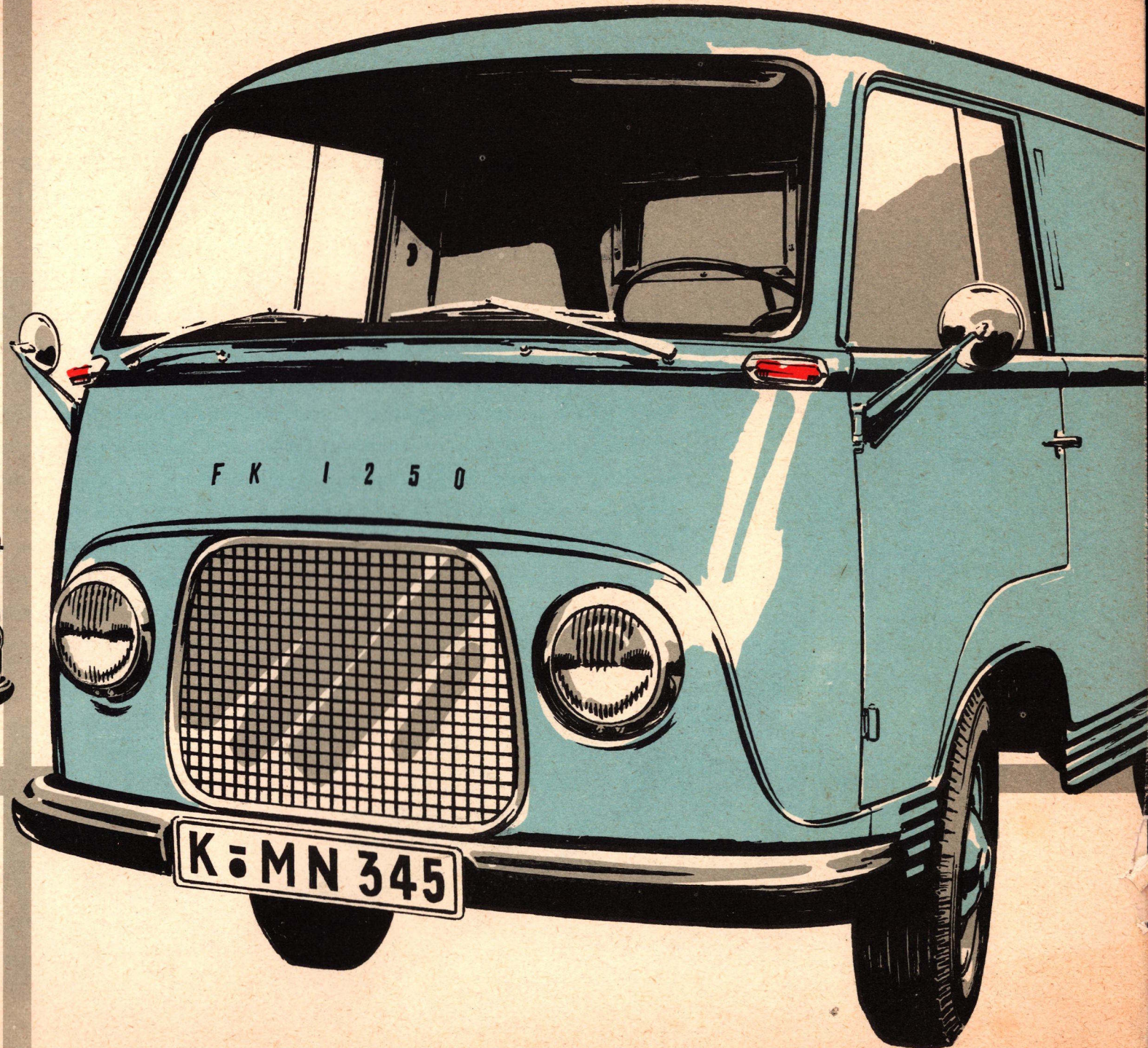
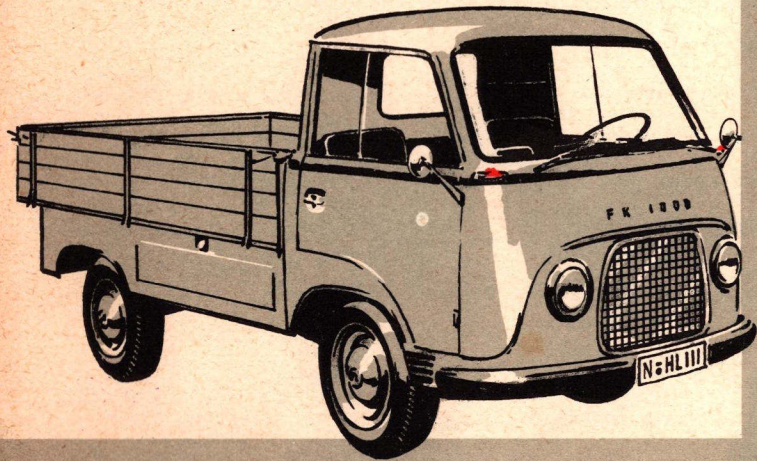

FORD

FK 1000 - FK 1250

Taunus varevogne

Hurtige og bekvemme - med største lasteevne

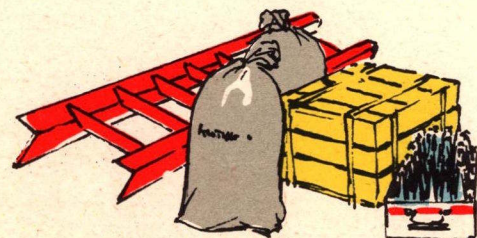
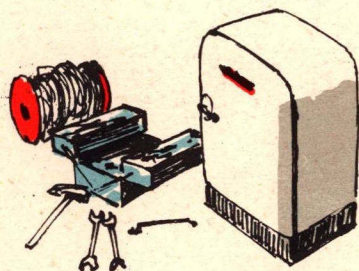
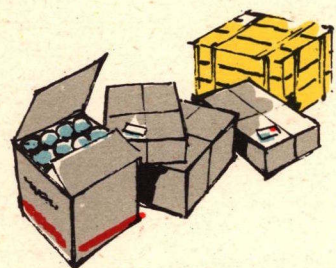

Hovedformålet med al transport er hurtig og økonomisk levering – transport af flest mulige varer for hver tur. Ford i Köln, den store automobilfabrik med det velkendte program af varevogne, møder fuldtud disse krav. Taunus varevognene indtager i kraft af deres alsidighed en særstilling på markedet. Deres store lasteevne – fra 1000–1450 kg – deres rummelighed (godt 5 m³) – deres driftssikkerhed samt den lave anskaffelsespris garanterer, at Deres transport vil være lønrende.

Da motoren er anbragt uden for varerummet, kan selv varer, der fylder meget, transporteres på den ubrudte og plane lasteflade lige så godt som varer, der er følsomme overfor rystelser eller lugte. Det gedigne, elegante karrosseri med den hensigtsmæssige udformning frembyder de bedste muligheder for virkningsfuld reklame. Deres Ford forhandler vil med glæde forklare og demonstrere de mange fremragende egenskaber og fordele ved de forskellige typer Taunus varevogne.

Vi ved, at De kommer til os med store forventninger – **Taunus varevogne vil opfylde de største krav.** Men spørg iøvrigt en mand, der kører Taunus. Det er den bedste anbefaling.

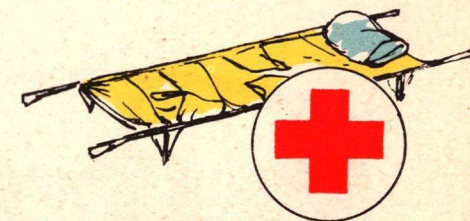
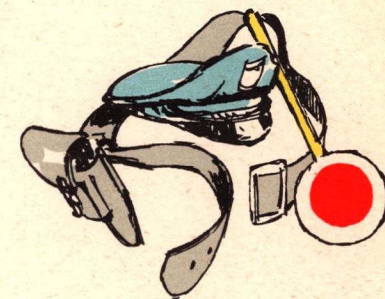
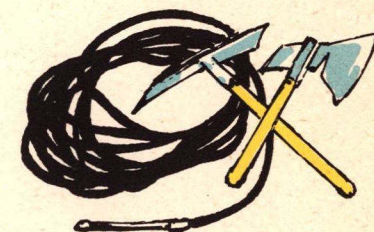
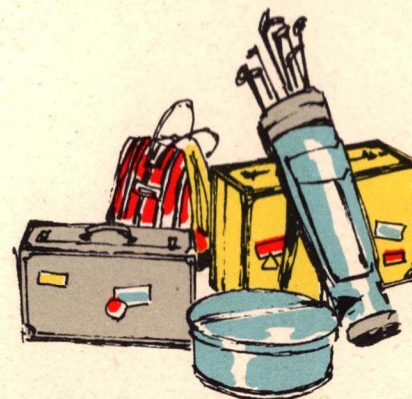
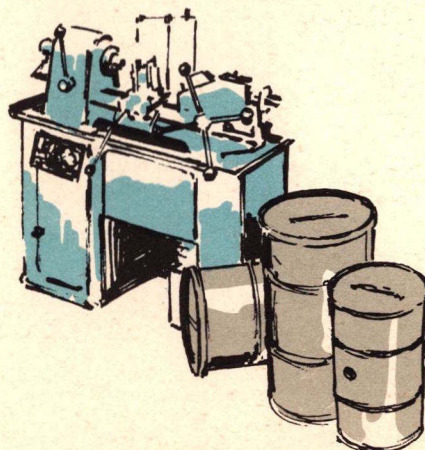

Taunus varevognsprogram

Den rigtige model til ethvert formål

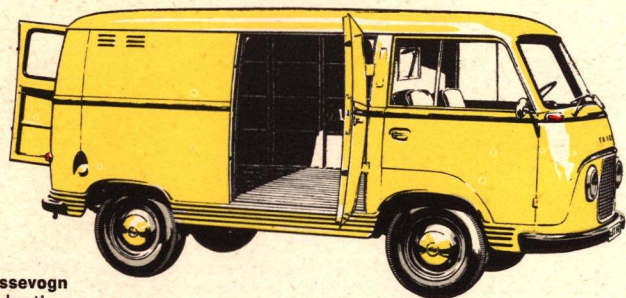

Kassevogn
Til hurtig og
skånsom transport

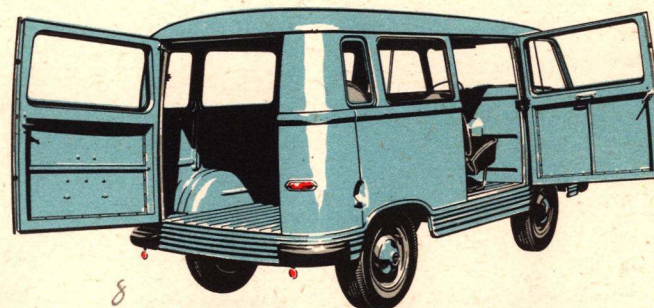

Universalvogn
Til transport af
passagerer og varer

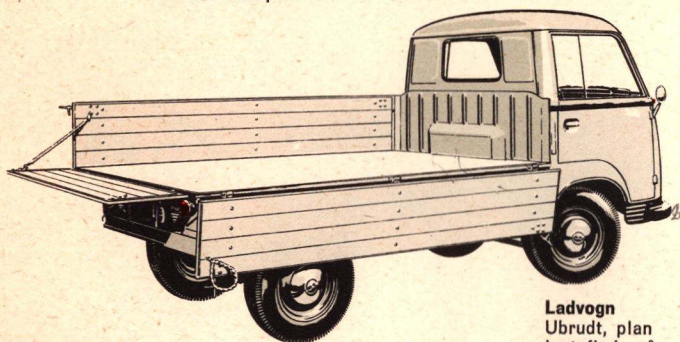

Ladvogn
Ubrudt, plan
lasteflade på
4-5 m²

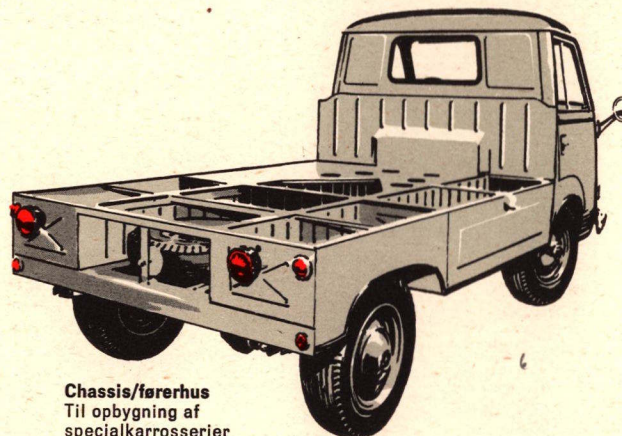

Chassis/førerhus
Til opbygning af
specialkarrosserier

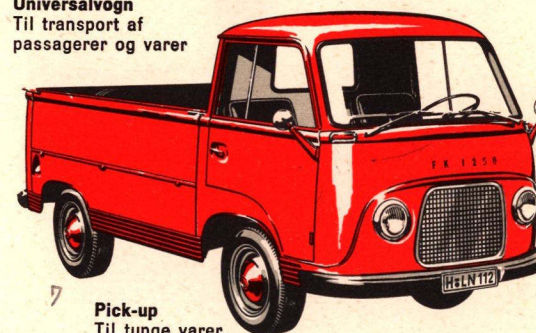

Pick-up
Til tunge varer,
der fylder meget

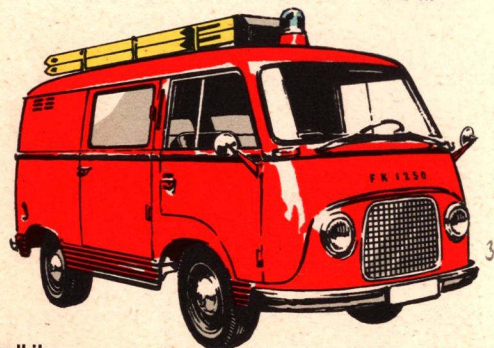

Brandbil
En udvikling af kassevognen
i samarbejde med kendte
fabrikanter af
brandslukningsudstyr

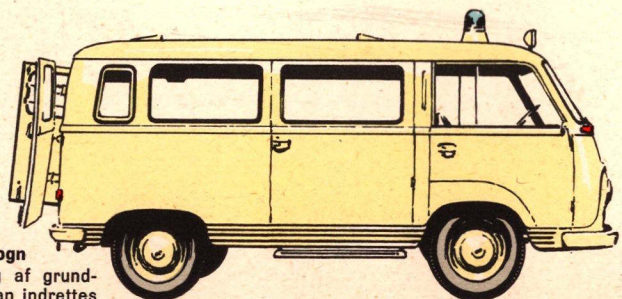

Ambulancevogn
En udvikling af grund-
typen, der kan indrettes
med forskelligt udstyr

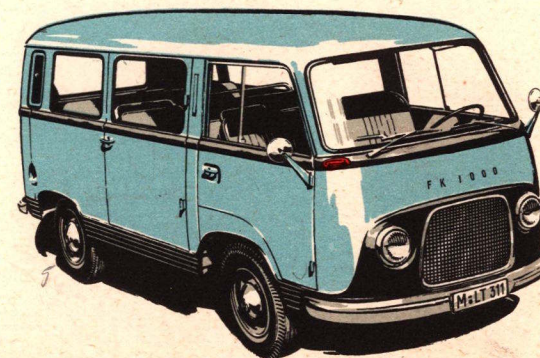

Minibus
Hurtig, elegant og
komfortabel til persontransport.

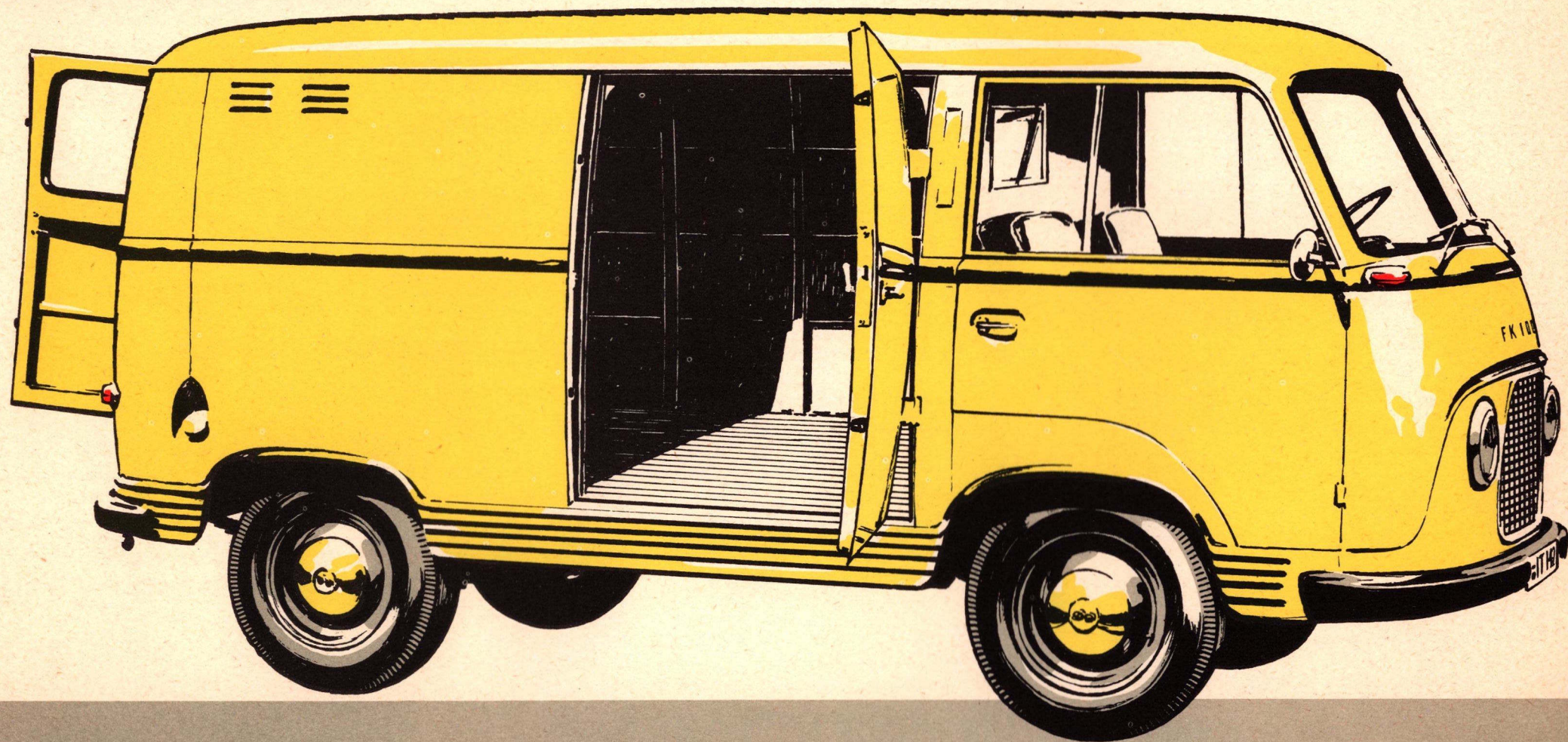
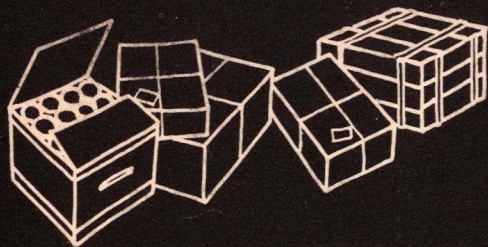

+ ford taunus varevogne giver dem de fleste fordele +++

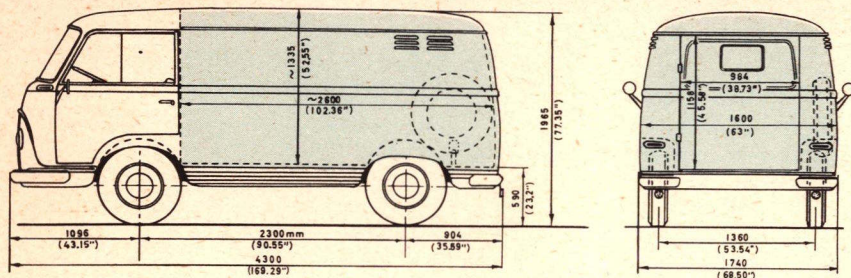

KASSEVOGN

De kan vælge mellem to Taunus kassevognstyper:

FK 1000 (G43T) lasteevne ca. 1100 kg (Norge ca. 950 kg)
43 hk (SAE)

FK 1250 (G7BT) lasteevne ca. 1350 kg (Norge ca. 1100 kg)
med standard hjul- og gummiudstyr
60 hk (SAE)

Kassevognen er simpelthen ideel til hurtig og skånsom transport. Motoren, der er anbragt foran (umiddelbart bag forakslen), er fuldstændig adskilt fra varerummet. Dette giver store døre og tillader også transport af

varer, der er følsomme overfor lugte. Deres varer er velbeskyttede i det godt 5 m³ aflåselige varerum. Ford Taunus kassevogn giver endnu en fordel: de progressivt virkende bagfjedre indstiller sig automatisk efter lasten.

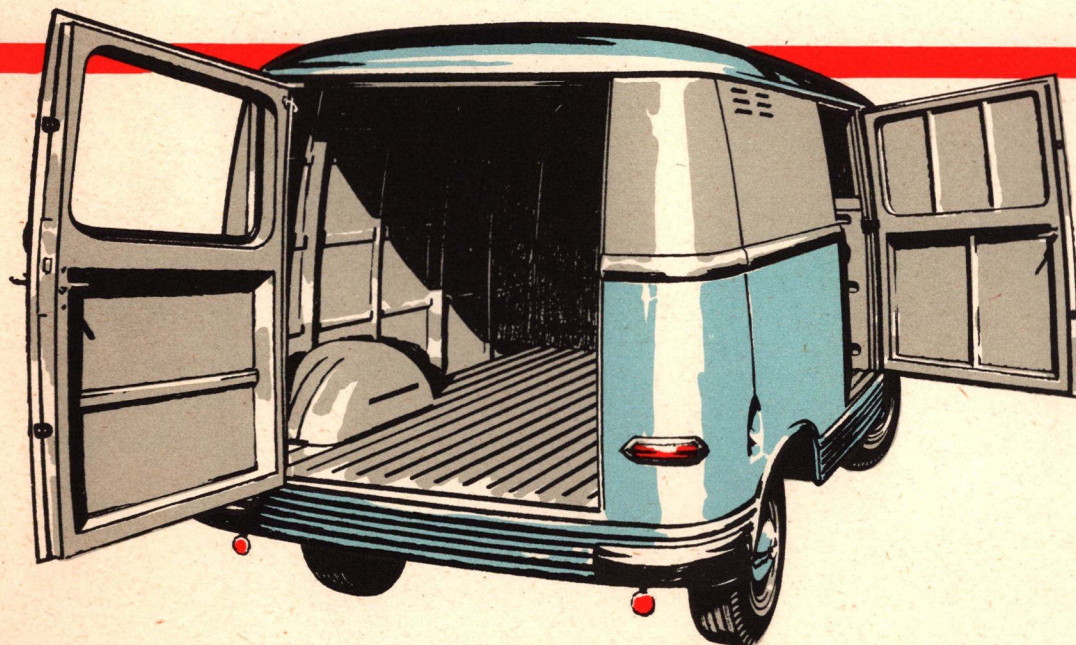

Ubrudt, plan lasteflade – garanterer hurtig og let på- og aflæsning, og den kan udnyttes fuldt ud. Gennem den store bagdør og højre sidedør er der let adgang til varerummet. Derfor sparer De tid og kræfter.

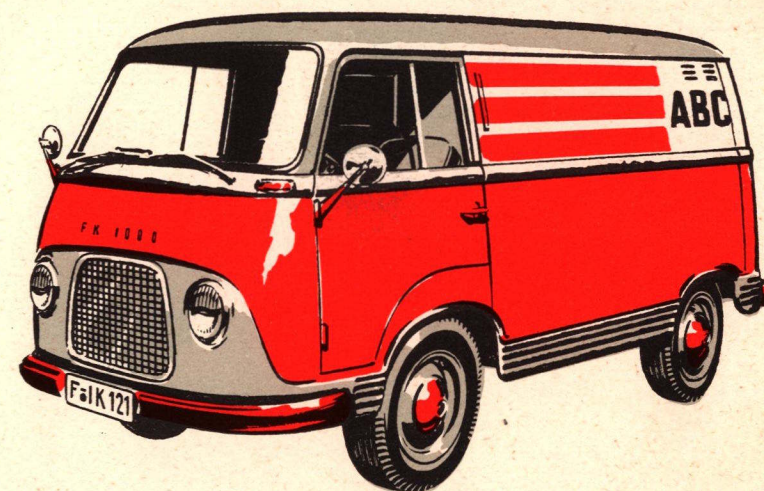

Stor reklameplads. Kassevognen tilbyder Dem indbydende reklameplads – 7 m² på sidevæggene og 5 m² på taget, altså ialt 12 m².
Specialindretninger og et særligt arrangement af varerummet kan foretages til ethvert formål – endnu en fordel ved de glatte sider og det ubrudte, plane varerum.

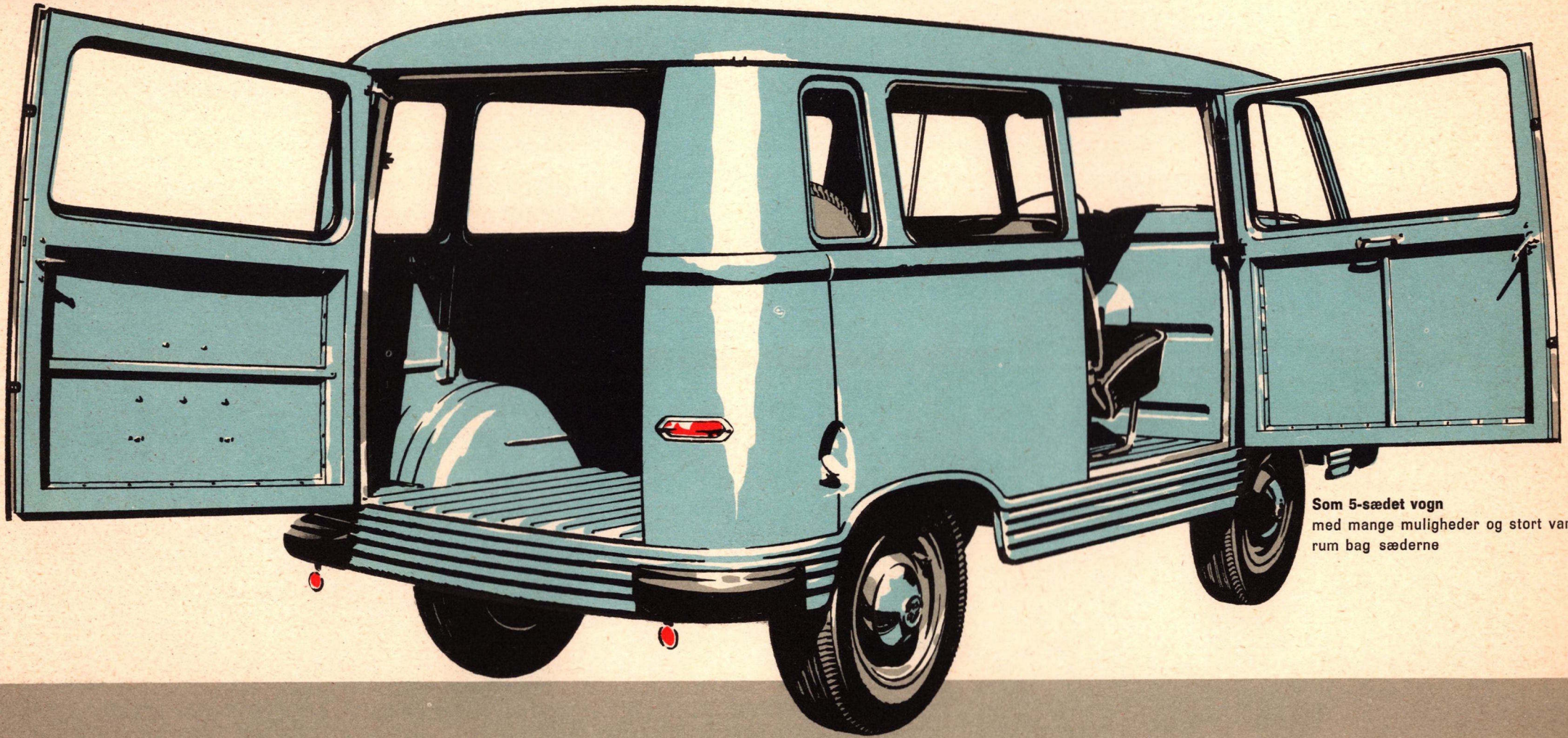
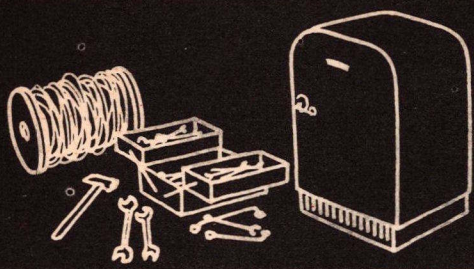

Som 5-sædet vogn
med mange muligheder og stort vare-
rum bag sæderne

+ ford taunus varevogne forøger deres prestige +++

UNIVERSALVOGN

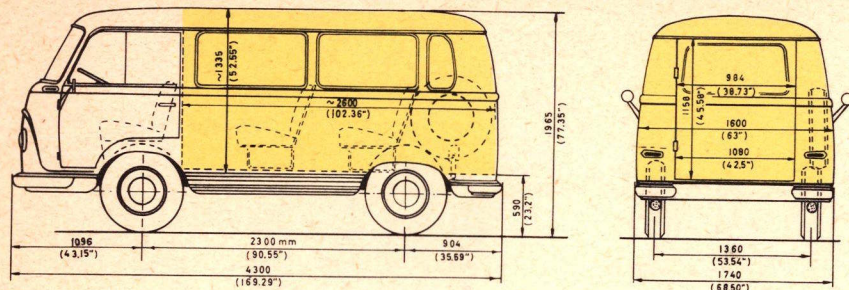

De kan vælge mellem to Taunus universalvogne

FK 1000/1.2 Universalvogn (G43TO) 43 hk (SAE)

FK 1250/1.5 Universalvogn (G7BTO) 60 hk (SAE)

Ford Taunus tilbyder Dem med univelsalvognen mange muligheder i een vogn. Hvadenten De skal transportere passagerer, varer eller begge dele samtidig, kan universalvognen klare det hele. Indrettet udelukkende som varevogn giver den et varerum på godt 5 m³ samt stor nyttelast – dette får transporten til at

betale sig. Den store og jævne gulvflade er let tilgængelig gennem den store bagdør og brede sidedør. Dette sparer tid, når man læsser eller aflæsser: Universalvognen ændres nemt og hurtigt til en 5-sædet bus med bibeholdelse af et relativt stort varerum – eller en 8-sædet bus med et rummeligt bagagerum.

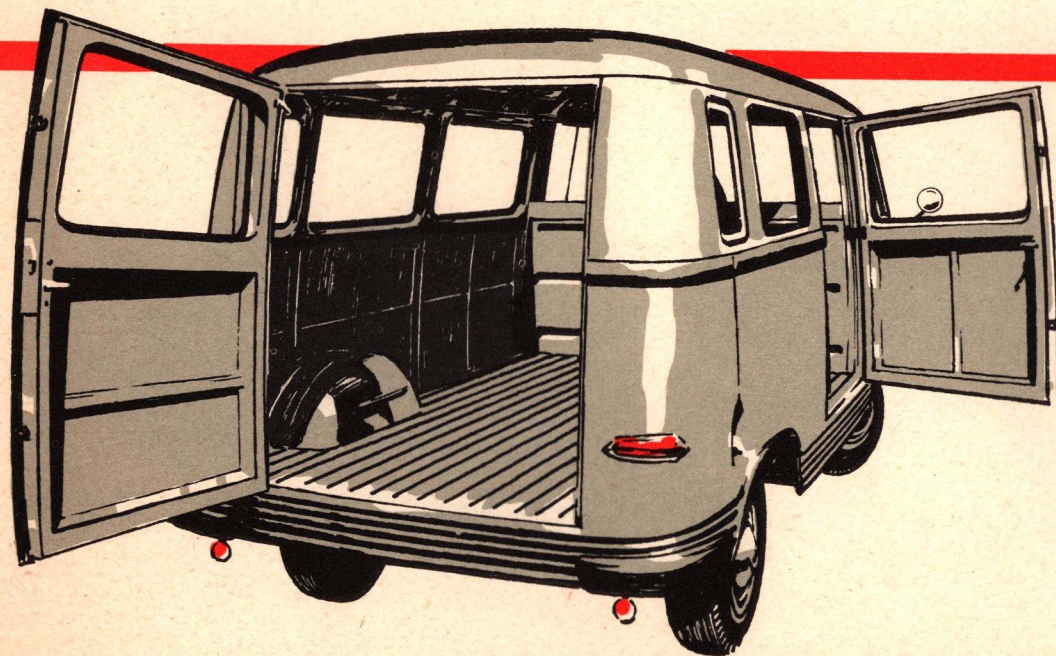

Som rummelig varevogn
med 5 m³ lasterum og plant gulv

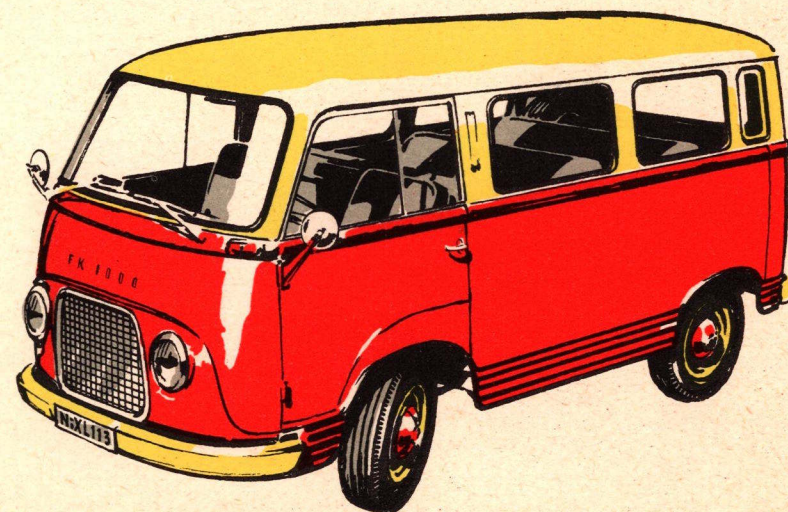

Som 8-sædet vogn
med en personvogns bekvemmelighed

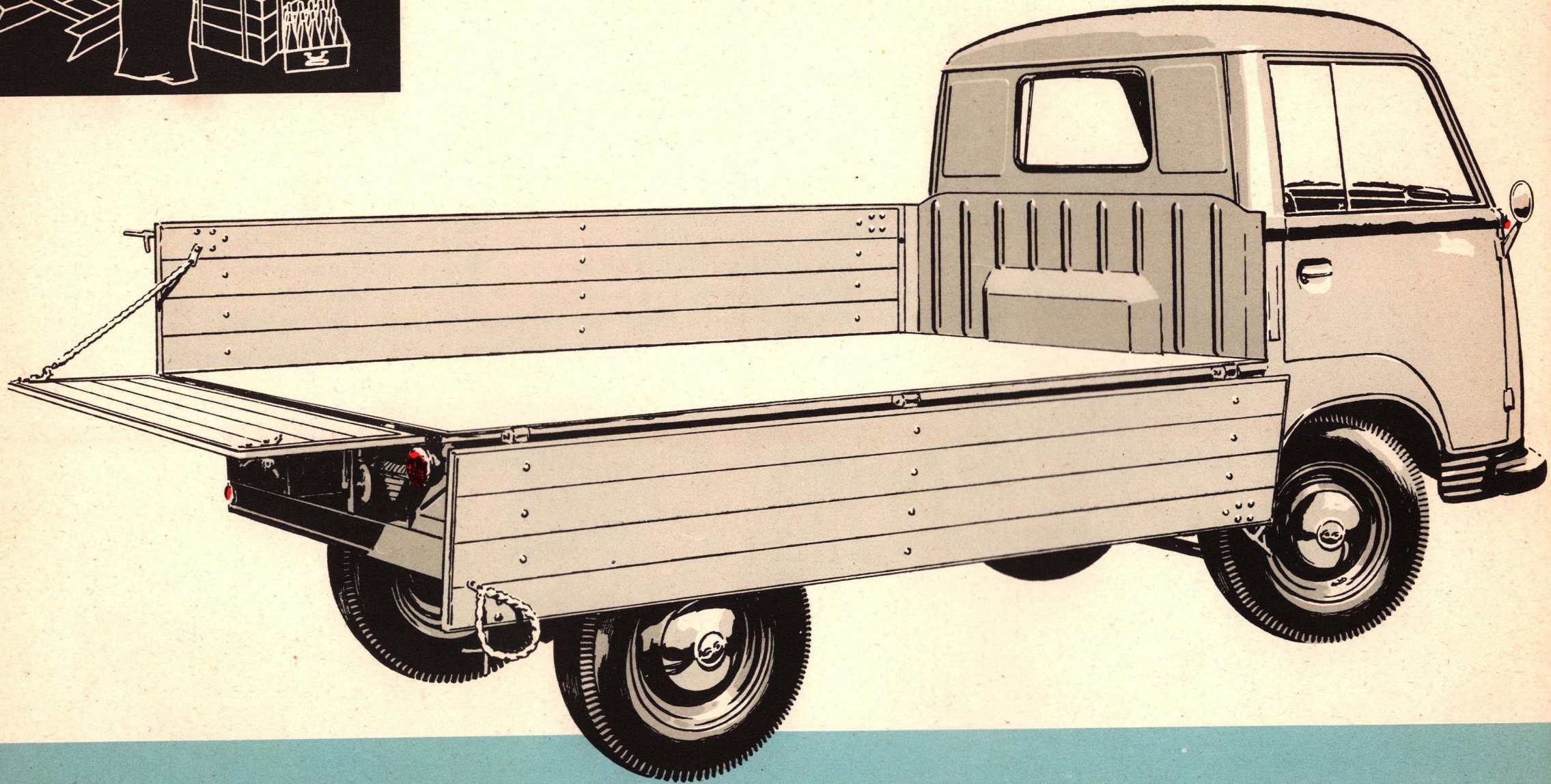

+ ford taunus varevogne giver dem et utal af muligheder ++++

LADVOGN M. M.

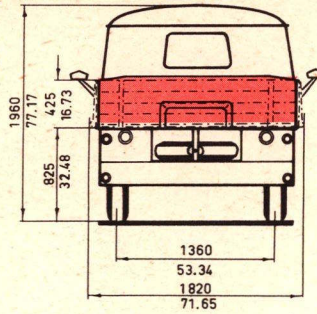
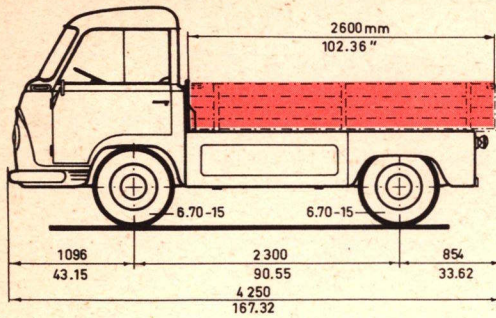

Chassis m. førerhus (G7BTH) har en lasteevne på ca. 1450 kg (Norge ca. 1200 kg med standardgummiudstyr) og en 60 hk (SAE) motor

Denne Taunus chassistype danner det ideelle udgangspunkt for opbygning af en usædvanlig robust, men alligevel handy ladvogn med en ganske betydelig nyttelast. Side- og bagvægge kan klappes helt ned og således gøre gulvfladen frit tilgængelig fra alle

sider. Bagklappen kan f. eks. fastholdes horisontalt i to kæder; dette giver en udvidelse af gulvfladen ved transport af lange vareelementer. Værktøjsrummet under ladets gulv kan låses fra førerhuset. Ladets højde kan blive så fordelagtig som mulig.

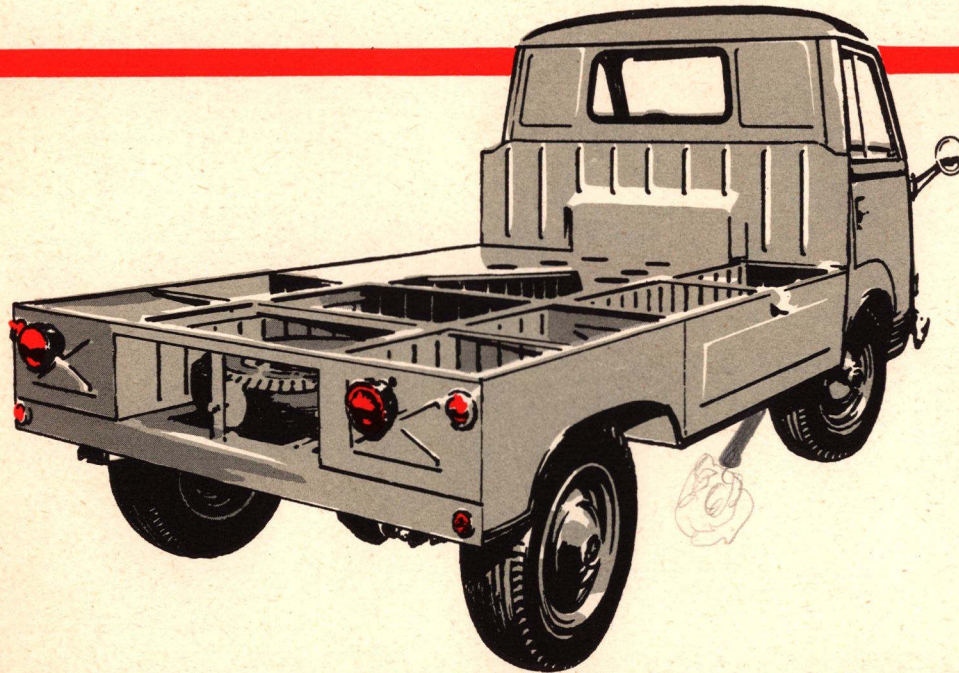

Specialkarrosseri efter ønske – Denne chassistype giver også mulighed for opbygning af mange forskellige slags karrosserier, f. eks. lad til flasketransport, tippelad af mindre kapacitet

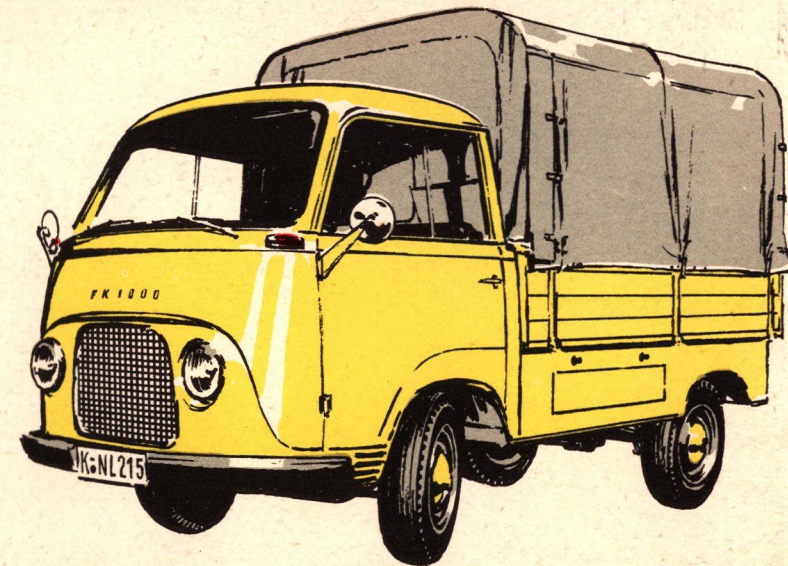

eller karrosserier af kassetypen. Illustrationen viser påmontering af stativ og presenning på denne vogntype indrettet som ladvogn.

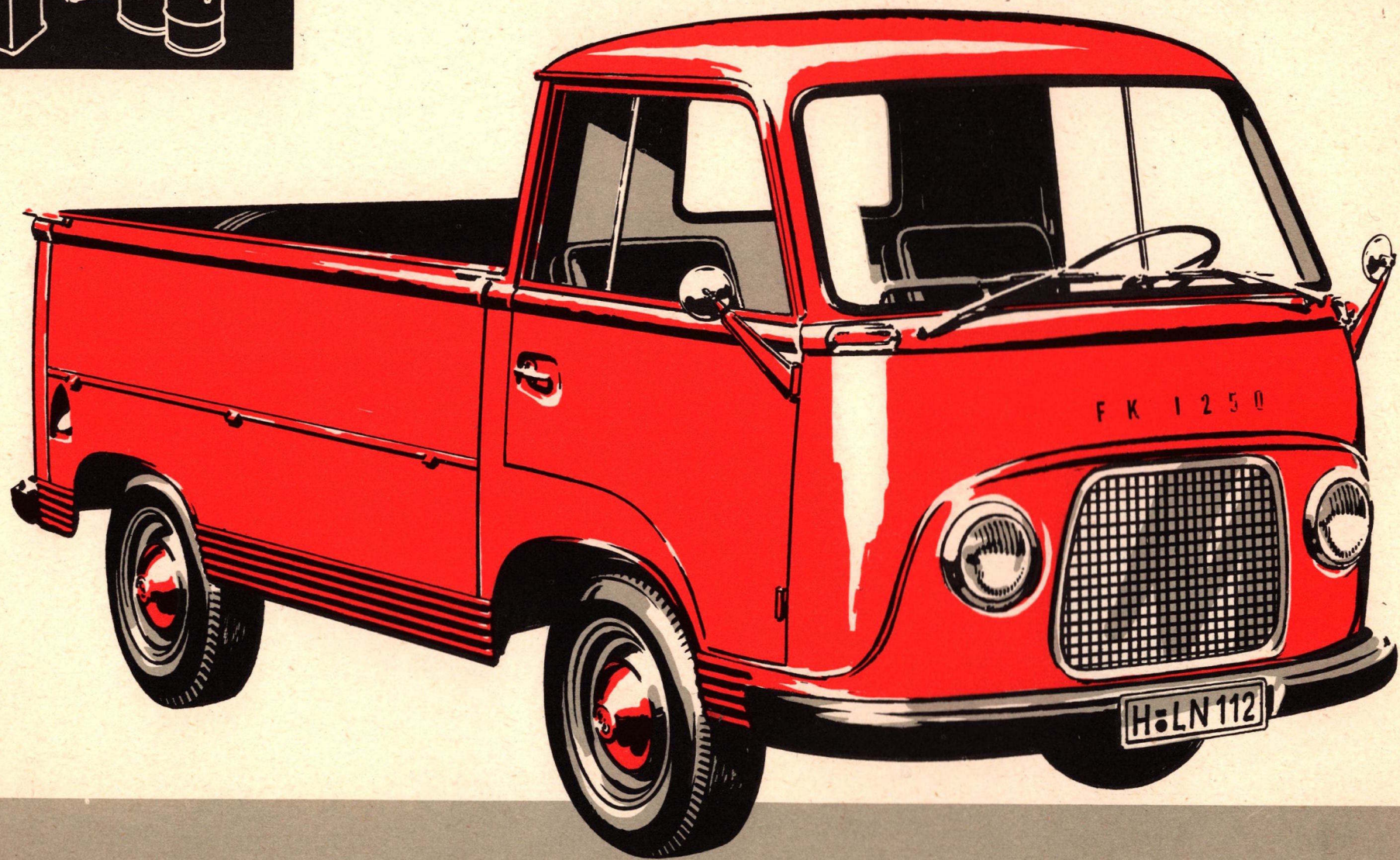
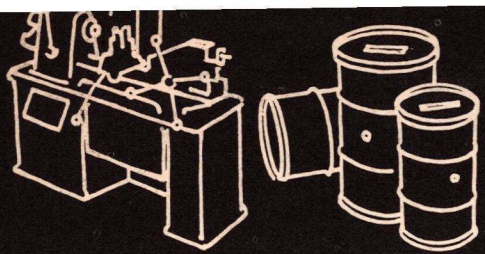

+ ford taunus varevogne forøger deres prestige +++

PICK-UP

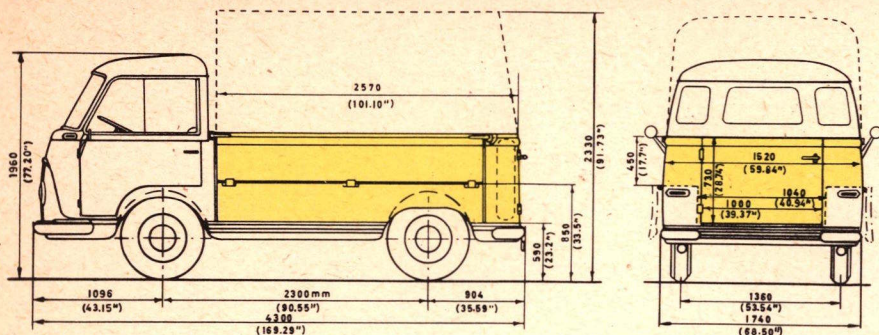

De kan vælge mellem to Taunus pick-ups:

FK 1000 (G43TP) ca. 1100 kg lasteevne (Norge ca. 950 kg)
43 hk (SAE)

FK 1250 (G7BTP) ca. 1350 kg lasteevne (Norge ca. 1100 kg)
med standard hjul- og gummiudstyr
60 hk (SAE)

Taunus pick-up'erne helt af stål byder på væsentlige fordele med henblik på hurtig pålæsning og transport af tunge varer, der fylder meget: en del af dens lasterum er forsænket, hvorved tyngdepunktet bliver særligt lavt,

hvilket giver enestående sikker vejbeliggenhed . . . bagdøren er bred . . . sidevæggene kan klappes ned. – Men netop her er der to særligt vigtige punkter – de stærke, smidige motorer og den store nyttelast.

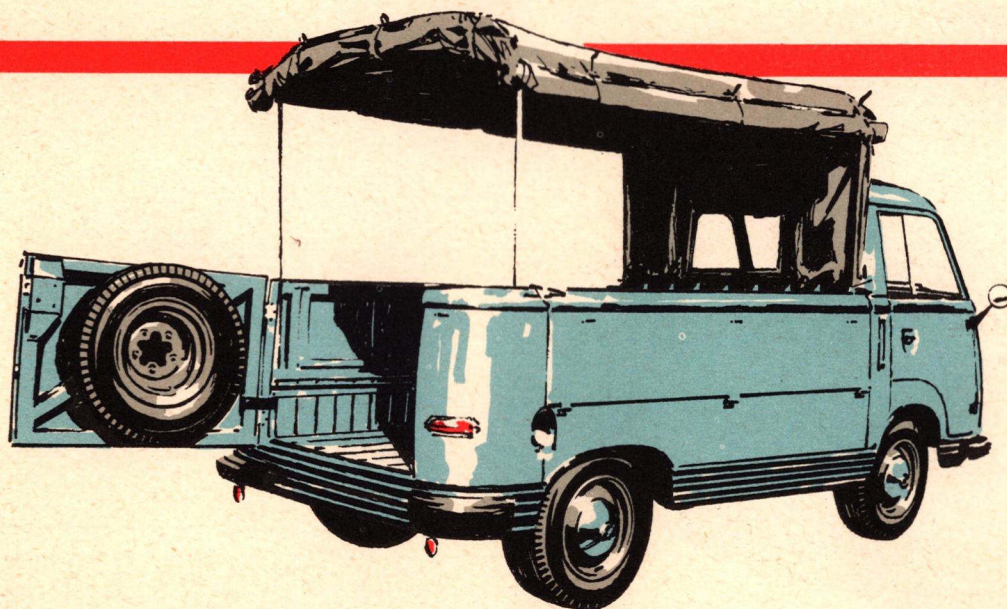

På særlig bestilling kan begge pick-up modeller også leveres monteret med stativ og presenning.

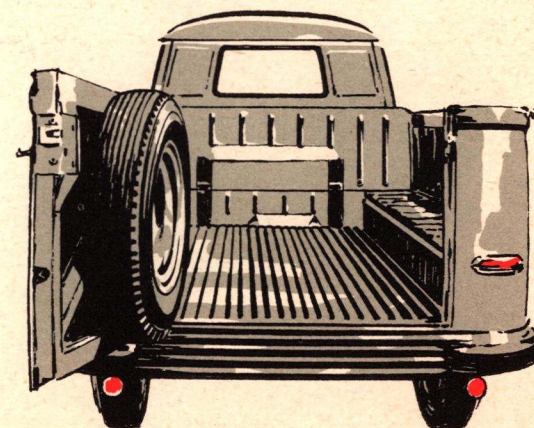

Konstrueret til hårdt arbejde – selv tunge tønder, maskiner eller maskindele kan let anbringes på det lavtliggende lad.

MINIBUS DE LUXE

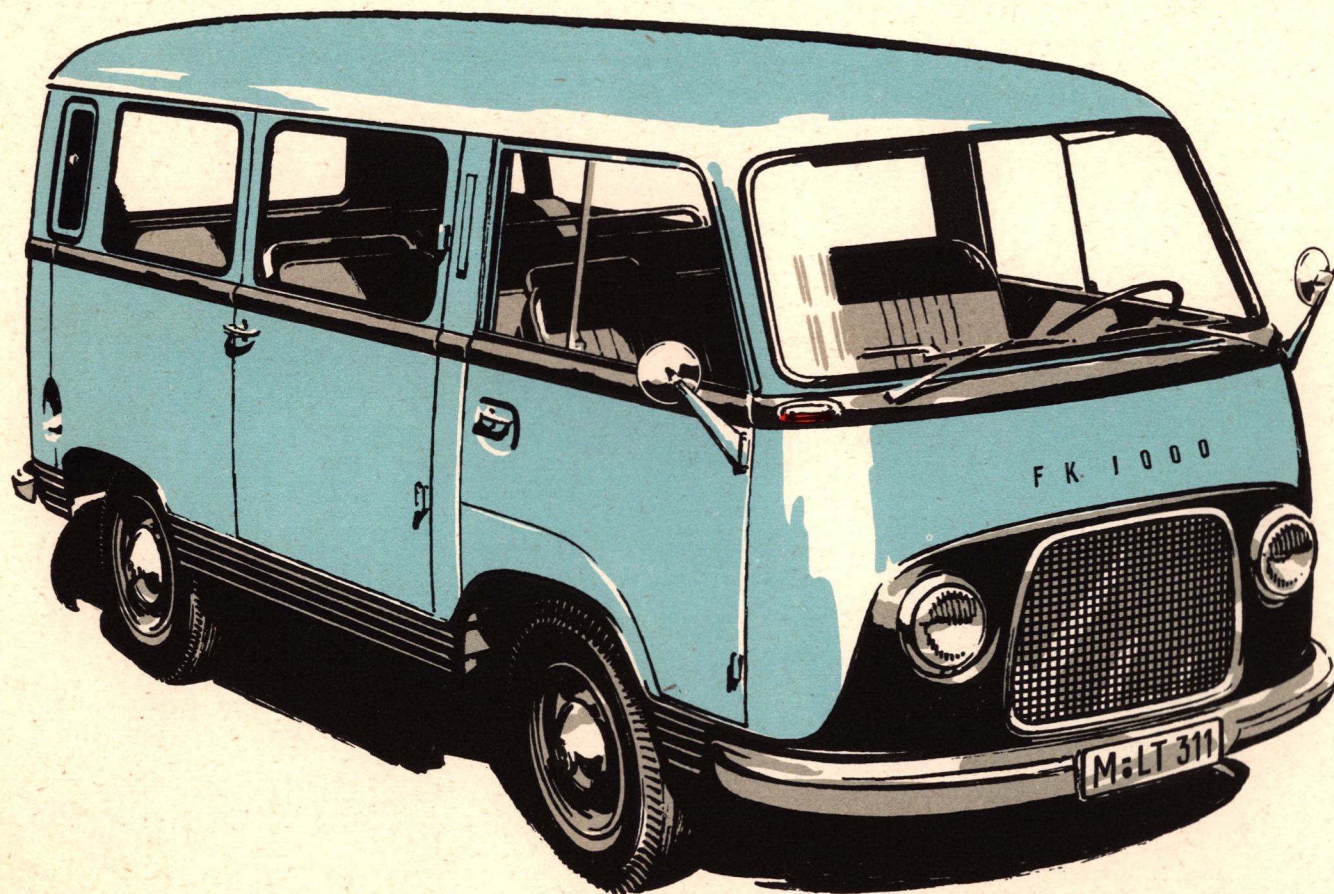

Meget rummeligt bagagerum:

Pladsen bag sæderne er velegnet til bagage – endda til meget store kufferty. Den er lettilgængelig gennem den store bagdør, uden at man behøver at ulejligge passagererne.

Hurtig, elegant, komfortabel – Ford i Köln tilbyder Dem med Minibus de Luxe det helt rigtige køretøj – fordi den er velegnet til småruter eller til kørsel af et mindre turistselskab. Kørselskomforten i disse yderst elegante køretøjer tåler sammenligning med udstyret i moderne personvogne. Med Minibus de Luxe beviser Ford Köln også sin store omhu for detaljerne: nemlig trækruder i siderne bagtil, indvendig belysning, askebægre, frakkeknager, gulvmåtter – intet mangler. Varmeapparat med luftcirkulator og defroster er standardudstyr.

Minibus de Luxe har en bæreevne på ca. 1250 kg (Norge ca. 1050 kg) og en 60 hk (SAE) motor.



GRUNDTYPE

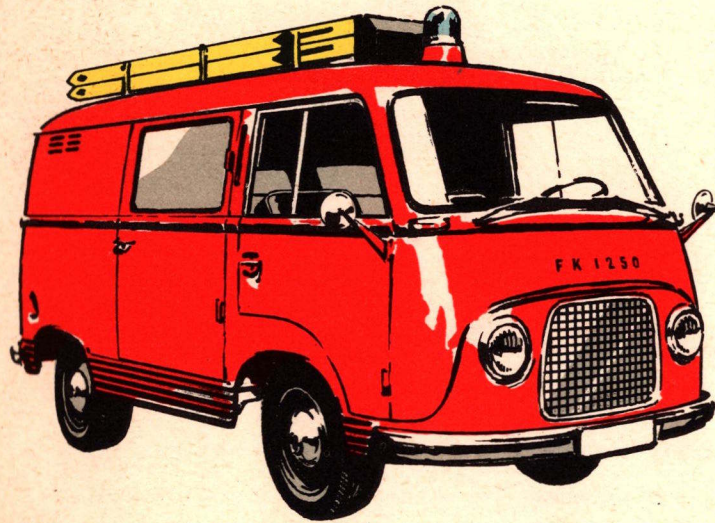
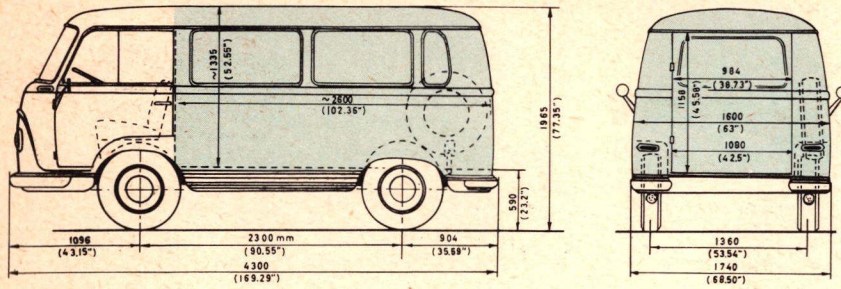

Brandvæsenet vil have mange fordele med disse FK 1000/1250 vogne med transportabelt brandslukningsudstyr. De er opbygget på basis af kassevognen og kan mod særbestilling fås til brandslukningshold af forskellig størrelse. Stor nyttelast og let adgang til udstyret er særlige fordele.

Rummelig kabine, blød affjedring, behagelig kørsel – denne ambulance kan fås i forskellige udførelser med fuldstændigt specialudstyr.

FK grundtypen udmærker sig ved to usædvanlige ting: Den har alle en seriefremstillet vogns fordele – ikke mindst den gunstige pris. Desuden muliggør denne type indretning af al slags ekstra- og specialudstyr til kommercielle formål eller offentlige instanser. Laboratorievogn, patruljevogn, ambulance, rullende kontor, biblioteksvogn etc. – disse er kun nogle få eksempler blandt mange. Denne vogntype føres ikke som lagervare, men hjemtages kun mod særbestilling.

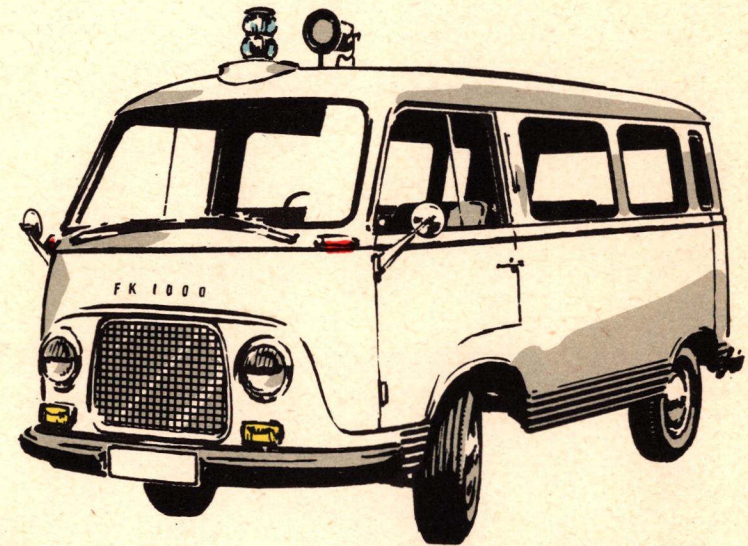

Altid parat til tjeneste – de pålidelige Taunus modeller som politivogne. De kan udstyres til mange særlige formål – som patruljevogne, radiovogne eller katastrofevogne.

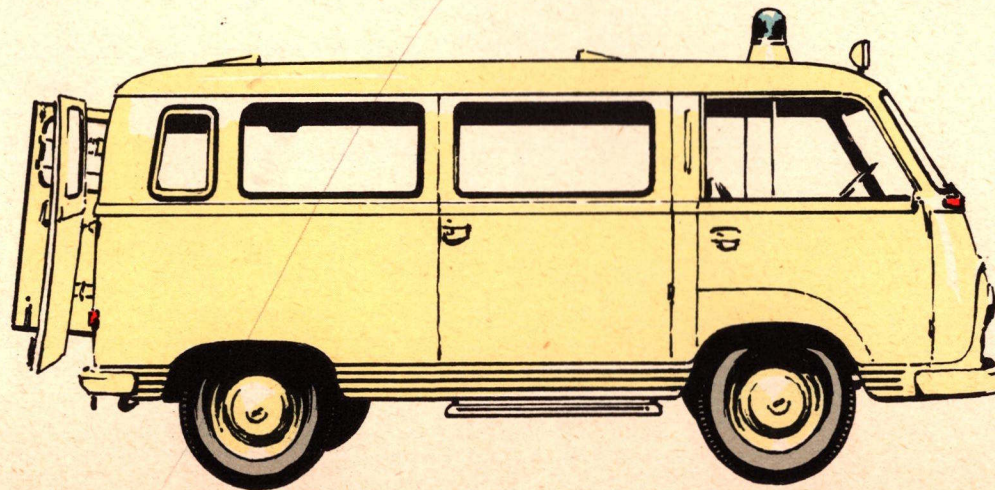

...eller er De ude efter noget „ganske specielt“? Måske dobbeltfløjede bag- eller sidedøre – eller forøget læsehøjde – eller en værkstedsvogn? Det er intet problem: Taunus varevogne kan opfylde de mest usædvanlige krav. Spørg Deres Ford forhandler – han kan og vil vejlede Dem.

Kraftige motorer sparer tid og brændstof og garanterer lang levetid,

fordi de har en betydelig kraftreserve. Begge disse motortyper anvendes nu i mere end 100.000 vogne i over 80 lande hele verden over. Særlig stor kraftreserve frembyder den topventilede 1.5 l motor på 60 hk (SAE). Dens store trækraft og smidighed skyldes den fine drejningsmomentkurve på mere end 10 kgm helt fra 1200 omdr./min. til 3900 omdr./min. 1.2 l motoren er særdeles velkendt som en enkel, driftssikker og slidstærk motor med tusinder af km bag sig. Begge motorer har en enorm accelerationsevne, stor stigeevne og høj marchhastighed, selv med fuld last.

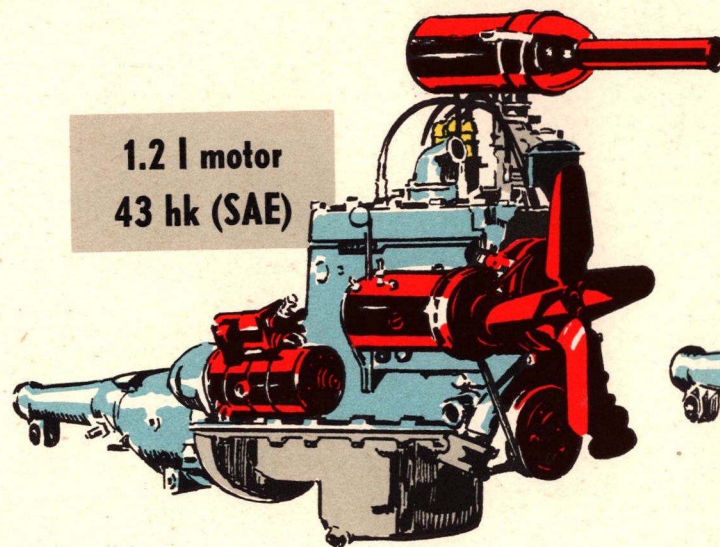

**1.2 l motor
43 hk (SAE)**

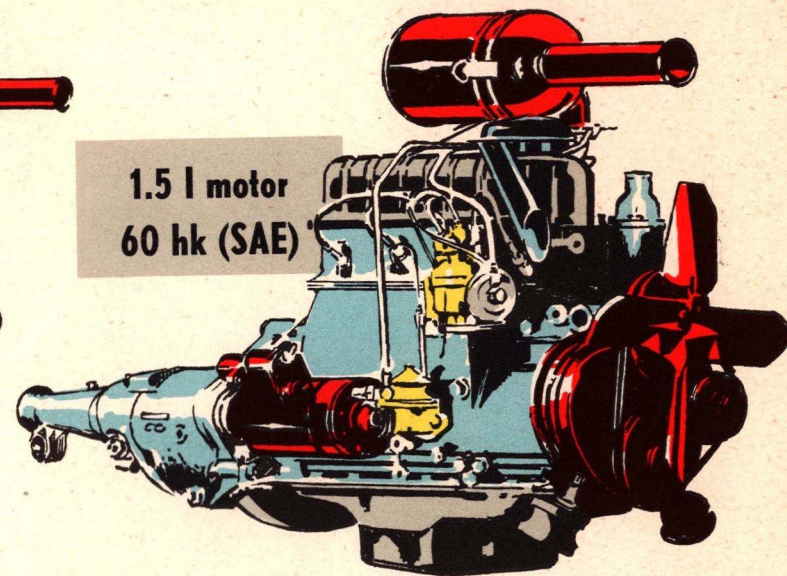

**1.5 l motor
60 hk (SAE)**

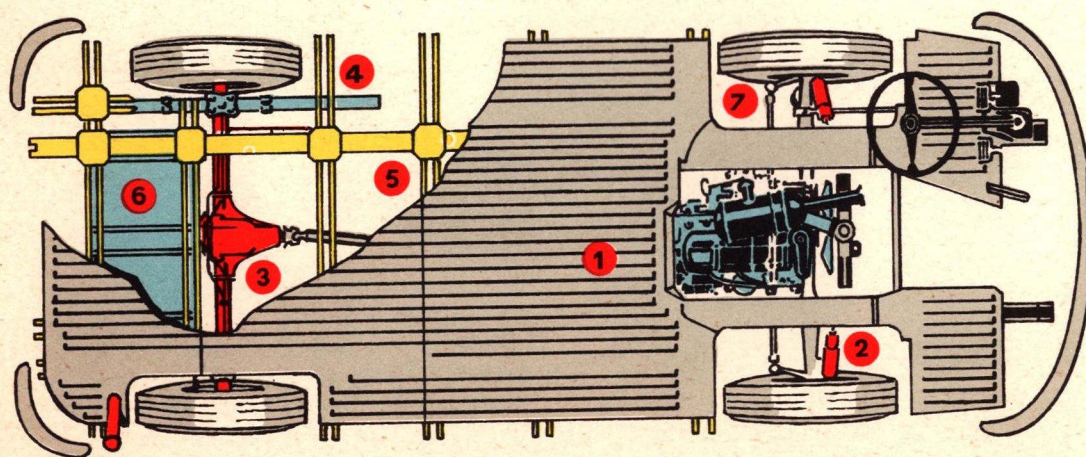

Ford Taunus varevogne er udrustet og konstrueret til ethvert transportarbejde.

Omhyggelig transport, stor trafiksikkerhed og lang levetid karakteriserer Ford Taunus varevogne.

- Kassevognens og Minibussens udelte, plane lasteflade på 3.8 m² gør transporten af endog lange, fyldige vareelementer nemmere.
- Langslags teleskop-støddæmpere både for og bag sammen med solide, halvelliptiske bladfjedre beskytter selv de skrøbeligste varer og tåler alligevel maximal belastning.
- Støjfri kørsel og stor slidstyrke kendetegner bagakslens robuste, hypoide differential.
- De progressivt virkende bagfjedre indretter sig automatisk efter lastens vægt.
- Karrosseriets selv bærende konstruktion giver stor stabilitet og dog rimelig egenvægt.
- Brændstoftanken er af sikkerhedsgrunde anbragt bagtil, adskilt fra motoren.
- De hydrauliske bremses virker på alle fire hjul med et bremsebelægningsareal på 680 cm² og fungerer effektivt og regelmæssigt.

Kørselskomfort i Ford Taunus varevogne

Uanstrengt kørsel betyder sikkerhed for fører, køretøj og last. Med Ford Taunus varevogne har konstruktørerne skabt et letbetjent kommercielt køretøj med stor kørselskomfort: Velpolstrede, magelige enkeltsæder – bekvem indstigning – indstilleligt førersæde – nem og bekvem anbringelse af alle betjeningsorganer – letbetjenelig 4-trins gearkasse (+ bakgear) – naturligvis med ratgear. Blinklys med blinklysindikator på instrumentbrættet. Letgående styring. Instrumentbrættet er anbragt lige i førerens synsfelt og omfatter: Speedometer med kilometertæller, brændstofmåler og kølevandstermometer, ladekontrollampe, olietryksmåler og kontrollys for langt lys. Og så er der som standardudstyr et meget effektivt defroster- og friskluftvarmeanlæg fra den vandkølede motor.

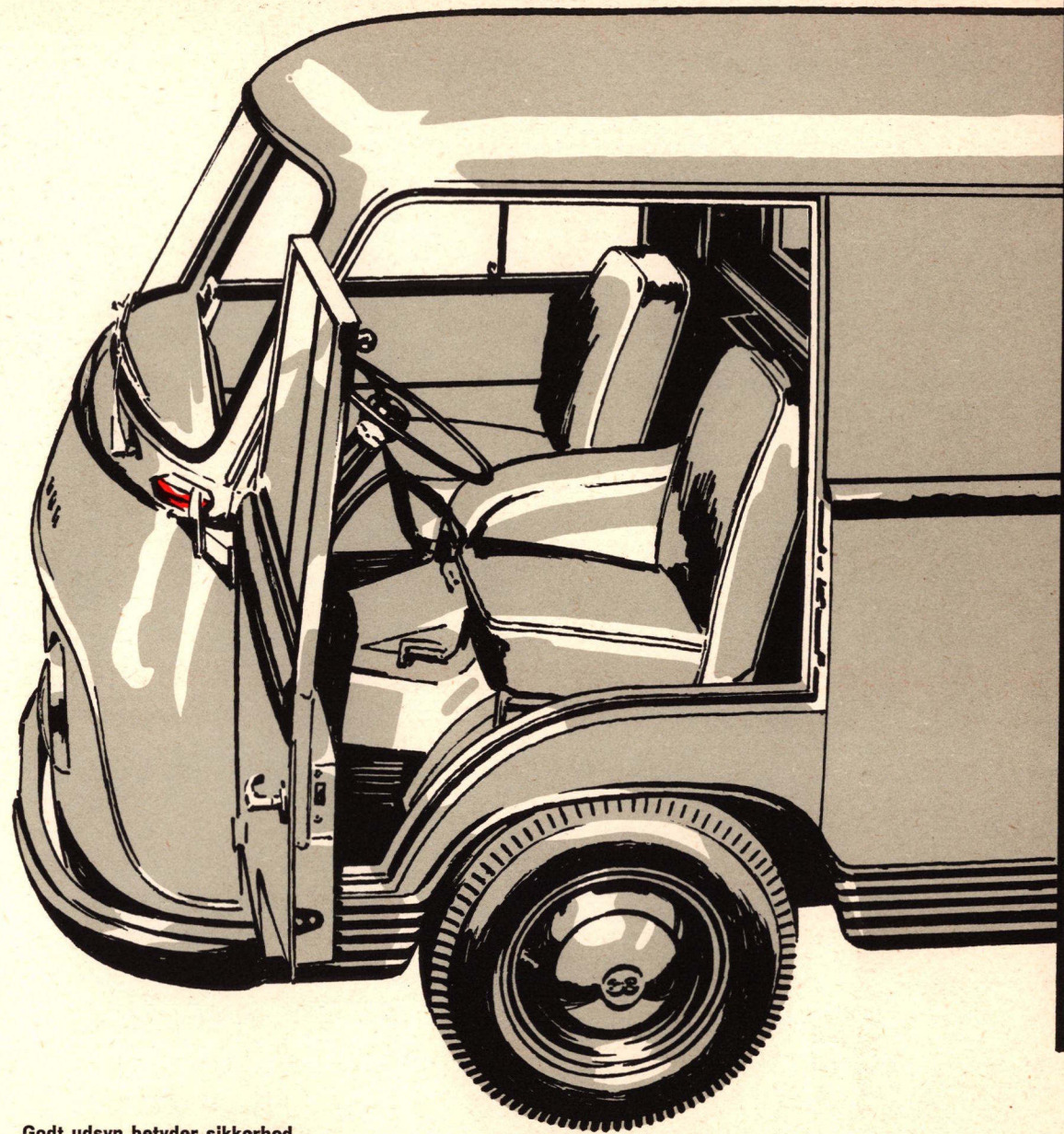

Godt udsyn betyder sikkerhed

Den udelte, buede forrude og de store sideruder sikrer godt udsyn for føreren til alle sider. Og rattet sidder netop der, hvor det skal, så det ikke generer førerens udsyn.

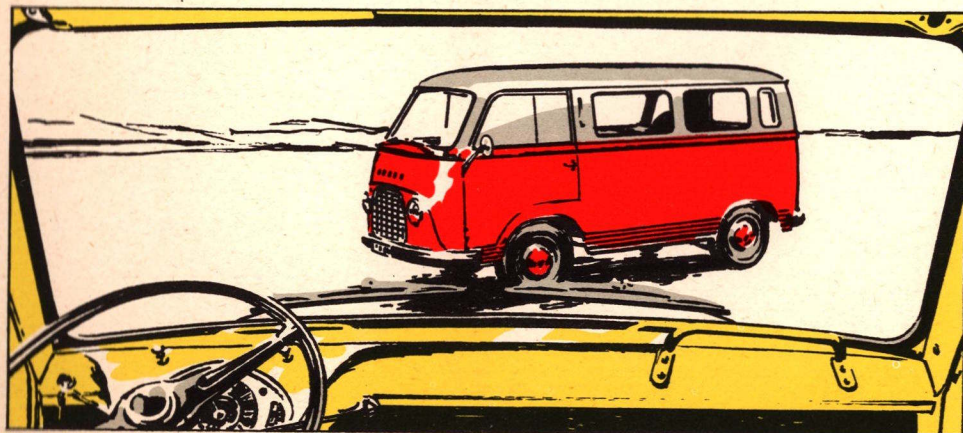

Tekniske specifikationer

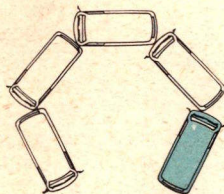

Taurus kommercielle enheder er meget lette at manøvrere og parkere. (Drejedi. 11 m).

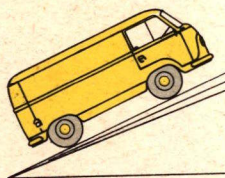

Stor stigeevne, selv med fuld last – en særlig fordel hos Taurus varevogne. (FK 1000 = 22 %, FK 1250 = 25,3 %).



De livlige Ford Taurus motorers enorme accelerationsevne giver trafikikkerhed og sparer tid.

FK 1000/1.2 l motor type: 1.2 l, 4 cyl. – boring: 63.5 mm – slaglængde: 92.5 mm – slagvolumen: 1172 cm³ – kompressionsforhold: 6.8:1 – maximalydelse: 43 hk (SAE) v. 4250 omdr./min. – største drejningsmoment: 7.56 kgm v. 2200 omdr./min. – ventiler: sideventiler – krumtap: 3 lejer – stempler: 3-rings bi-metal – smøring: oliepumpe (tryk-omløbssmøring) – køling: vandpumpe.

FK 1250/1.5 l motor type: 1.5 l, 4 cyl. – boring: 82 mm – slaglængde: 70.9 mm – slagvolumen: 1498 cm³ – kompressionsforhold: 6.5:1 – maximalydelse: 60 hk (SAE) v. 4500 omdr./min. – største drejningsmoment 11.3 kgm v. 2000 omdr./min. – ventiler: topventiler – krumtap: hultøbt, 3 lejer – stempler: 3-rings bi-metal – smøring: oliepumpe (tryk-omløbssmøring) – køling: vandpumpe.

Transmission: Kobling: tør enkeltplade – gearkasse: bloktype, synkromesh – udveksling: 1. gear: 4.23:1, 2. gear: 2.47:1, 3. gear: 1.57:1, 4. gear: 1.0:1, bakgear 5.14:1 – bagakseludveksling: 5.14:1 (1.2 l motor: 5.83:1).

Bremser: Bremsetype: Teves/Ford – fodbremse: hydraulisk på alle 4 hjul – håndbremse: mekanisk på forhjulene – totalt bremsebelægningsareal: 680 cm².

Generelt: Akselafstand: 2300 mm – sporvidde, for: 1340 mm – sporvidde, bag: 1360 mm – mindste vendedi. diameter: 11 m – største hastighed: 100 km/t (95 km/t m. 1.2 l motor) – marchhastighed: 100 km/t (95 km/t m. 1.2 l motor) – største stigeevne: FK 1000 22 %, FK 1250 25,3 %.

	Kassevogn	Minibus
Fælgstørrelse, for og bag	15×4.5 K	15×4.5 K
Dækstørrelse, for og bag:	FK 1000/1.2 l 6.70×15 – 4 lags FK 1250/1.5 l 6.70×15 – 6 lags (Danmark extra transport)	6.70×15 – 4 lags 6.70×15 – 6 lags (Danmark extra transport)
Mål:		
Totallængde:	4300 mm	4300 mm
Totalbredde:	1740 mm	1740 mm
Totalhøjde (ulastet)	1965 mm	1965 mm
Belastninger:		
Totalvægt:	FK 1000/1.2 l 2100 kg FK 1250/1.5 l 2400 kg	2100 kg 2400 kg
Egenvægt:	FK 1000/1.2 l 1025 kg FK 1250/1.5 l 1075 kg	1225 kg
Lasteevne:	FK 1000/1.2 l 1075 kg (Norge ca. 950 kg) FK 1250/1.5 l 1325 kg (Norge ca. 1100 kg) m. standarddæk	1175 kg (Norge ca. 850 kg) m. standarddæk
	Pick-up	Chassis m. førerhus
Fælgstørrelse, for og bag	15×4.5 K	15×4.5 K
Dækstørrelse, for og bag:	FK 1000/1.2 l 6.70×15 – 4 lags FK 1250/1.5 l 6.70×15 – 6 lags (Danmark extra transport)	6.70×15 – 4 lags 6.70×15 – 6 lags (Danmark extra transport)
Mål:		
Totallængde:	4300 mm	4000 mm
Totalbredde:	1740 mm	1685 mm
Totalhøjde (ulastet):	1960 mm	1960 mm
Belastninger:		
Totalvægt:	FK 1000/1.2 l 2100 kg FK 1250/1.5 2400 kg	2100 kg 2400 kg
Egenvægt:	FK 1000/1.2 l 1025 kg FK 1250/1.5 l 1075 kg	925 kg 950 kg
Lasteevne:	FK 1000/1.2 l 1075 kg (Norge ca. 950 kg) FK 1250/1.5 l 1325 kg (Norge ca. 1100 kg) m. standarddæk	ca. 1200 kg (Norge ca. 1050 kg) ca. 1450 kg (Norge ca. 1200 kg) m. standarddæk

Ladlængde:
2,60 m brutto



Service

Vedligeholdelse og reparation af en varevogn bør kun tage et minimum af tid og penge. Fords veludbyggede service- og forhandlerorganisation, der har det mest grundige kendskab til Ford produkterne, sikrer omhyggelig og effektiv service af disse kommercielle enheder.

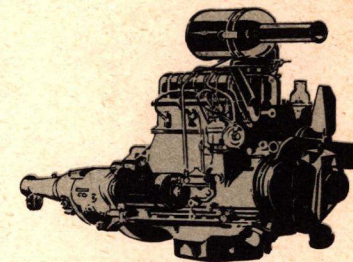

Aut. Ford-forhandler:

Aut. Fordforhandler
JOHS. FRANDSEN
TLF. SORØ 100

FORD MOTOR COMPANY A/S

I den tekniske udviklings interesse forbeholdes ret til at foretage tekniske ændringer af forannævnte specifikationer uden forudgående varsel.