

 **GLOSTRUP BIL-CENTER A/S**
VALLESDJERVEJ 57-59 2600 GLOSTRUP * 02-45 99 33

ACCORD

4 DØRS



HONDA

Alt ved en ACCORD 4-dørs er designet til at give den størst mulige køreglæde. ACCORD's udseende både indvendig og udvendig gør indtryk på selv den mest kræsne bilist, og det første indtryk er som regel det vigtigste — og det man husker. Her er design med klassiske linier kombineret med luksuøst interiør, som giver indtryk af særlig klasse og elegance. Samtidig er ACCORD 4-dørs en stærk vogn med motorkraft der gør, at man let og komfortabelt når sikkert frem til bestemmelsesstedet.

Elegant – luksuøst – raffineret. Den ideelle kombination.

Foto: ACCORD EX (udstyr kan variere for visse lande).





LF-46-BX

HONDA tænker på alle forholdene ved datafunktionerne for at give føreren de nødvendige oplysninger, lige præcis når der er behov for dem. Alle knapper kan betjenes med fingerspidserne, og det giver afslappet kørsel. Rattet er specielt designet, så det passer ind i det professionelt udformede interiør.

Logisk og praktisk. Instrumentpanel med letaflæselige data.

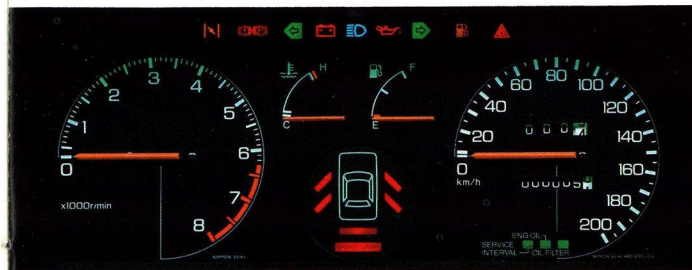

Instrumentpanelets design er udformet med henblik på størst mulig kørselssikkerhed. Instrumenterne er placeret, så de kan aflæses med et hurtigt blik.



Det avancerede multi-flow ventilationssystem giver perfekt luftcirkulation og sørger for ideal kabineluft til enhver tid.



Hastighedsafhængig servo-styring er en behagelig hjælp under kørsel. (standard i EX/EXR). Der er fuld servo-støtte ved lav hastighed, således at parkeringsmanøvrer er legende let. Støtten aftager, når hastigheden stiger, så der er fuld vejkontakt, ligesom ved almindelige styretøjer.

Foto: ACCORD EX.

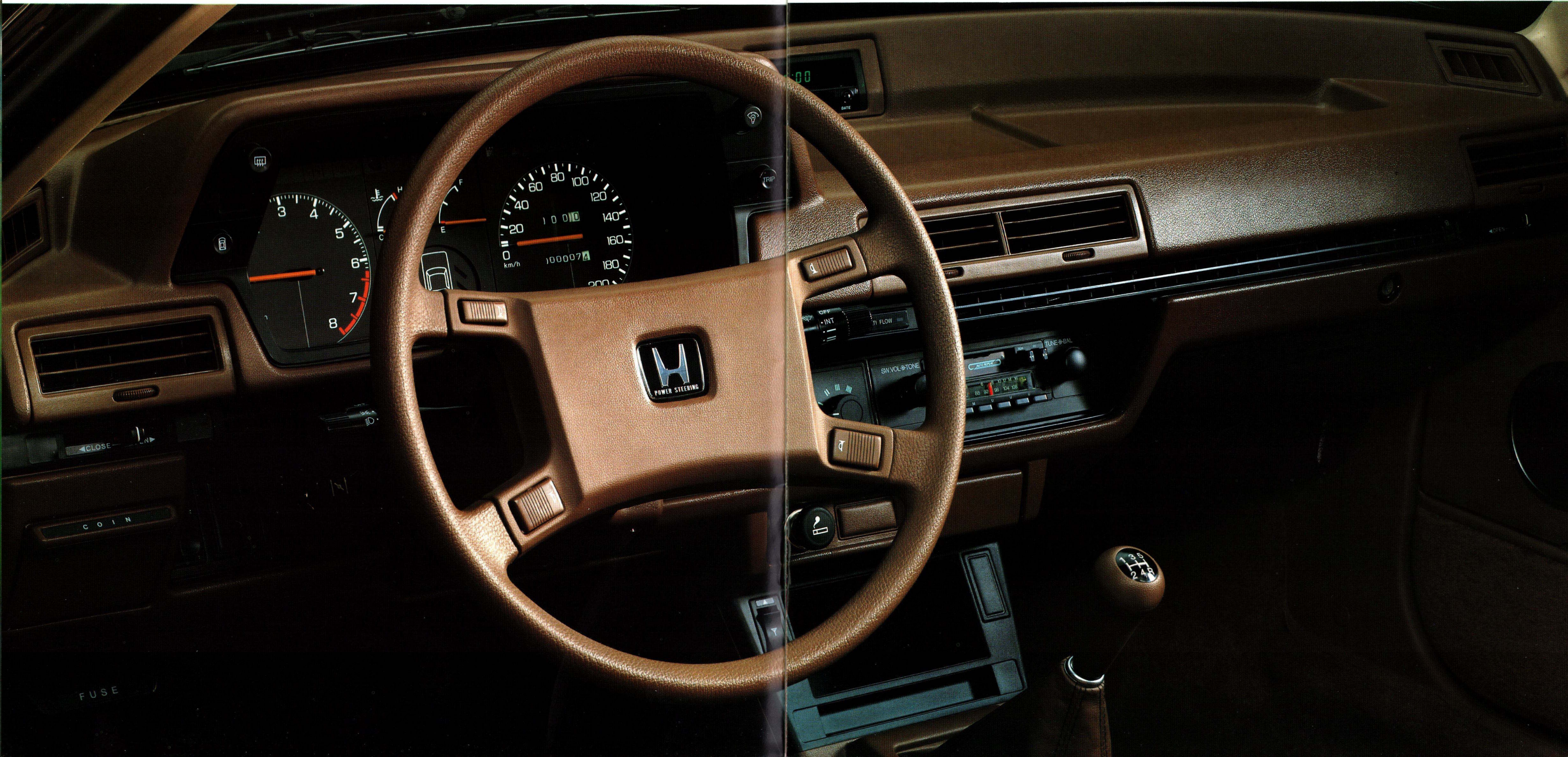

For den kræsne bilist er kørslen først fuldendt, når komforten også er fuldendt. I ACCORD 4-dørs kan både fører og passagerer slappe af i en smagfuld atmosfære. Føreren sidder behageligt med maximal velvære og trivsel, også på langture. For- og bagsædepassagerer kan nyde at sidde rart i kropsrigtige sæder. Kabinen er i et design, der tiltaler enhver, der gerne vil have lidt ud over det almindelige.

HONDA ACCORD kendetegnes især af de indre kvaliteter.

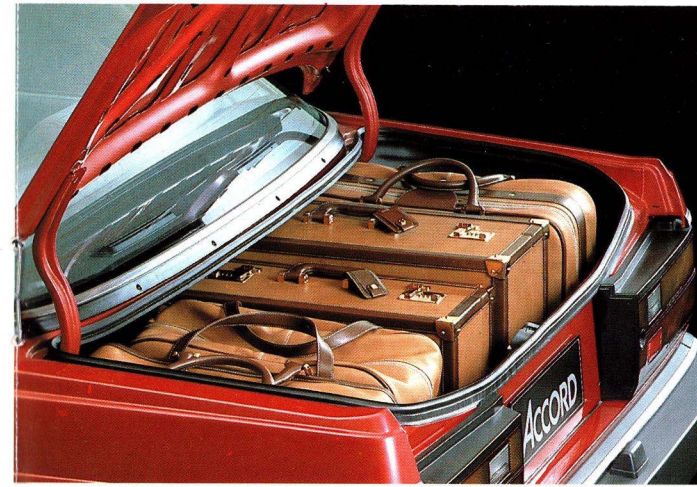

Det store bagagerum har en volumen på 434 liter (VDA) og er nemt at komme til. Det opfylder let familiens bagagekrav i enhver situation. I begge sider er der en handy lomme til værktøj, rengøringsartikler o.a.

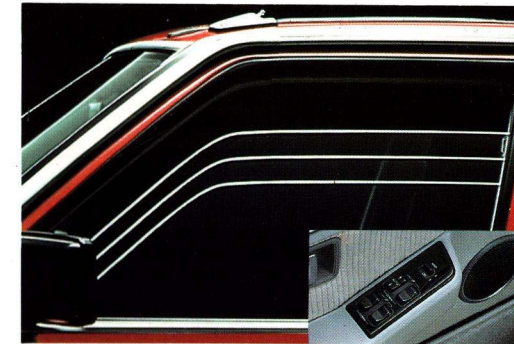

El-drevne sideruder er standard i ACCORD EX/EXR. Betjening kan ske centralt fra førersædet, eller ruderne kan åbnes/lukkes individuelt ved hjælp af separat trykknop i hver dør.

Foto: ACCORD EX.



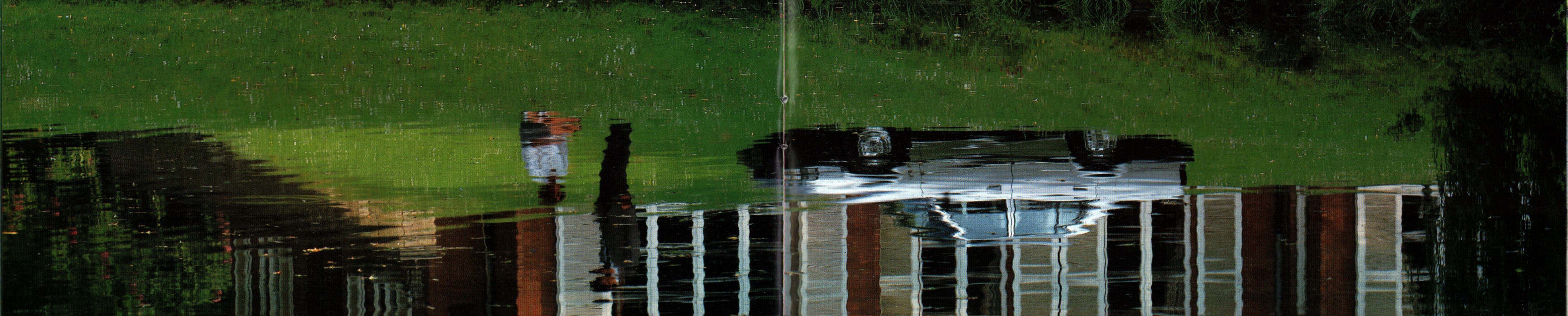

EXR

Denne spændende bil når højden af raffineret bilfremstilling. Standardudstyret her er enestående. Der er ALB/anti-blokerings-bremsesystem og skivebremser på alle 4 hjul. Letmetalfølge. Cruise control (fartpilot). El-drevne sideruder og antenne. Kraftig og fornem sædepolstring. Bronzetonede ruder hele vejen rundt. En endeløs række af fordele, sikkerhedsmæssigt såvel som komfortmæssigt.

Luksus – helt i særklasse.
Programmets topmodel hedder ACCORD EXR.

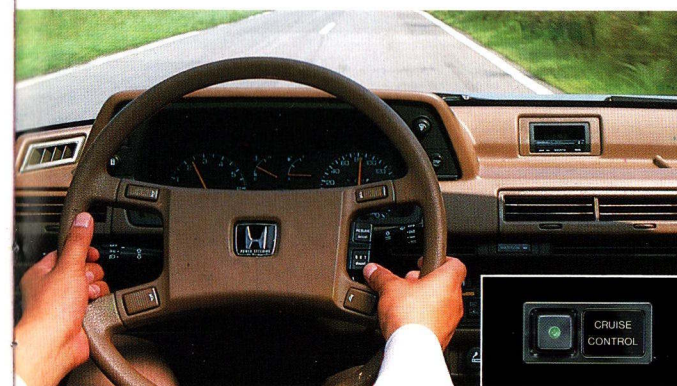

Cruise control (fartpilot), der er standard i ACCORD EXR, øger kørselskomforten på lange strækninger. Når den ønskede hastighed er nået, trykkes på "Cruise control", og hastigheden holdes konstant i alle vind- og terrænforhold, selv om føreren flytter foden fra speederen. Fra en kontakt i rattet kan hastigheden øges eller reduceres trinløst.



En særlig detalje er forlygte visker/vasker anlægget, der renholder forlygterne i al slags vejr, og dermed sikrer maksimal belysning af vejbanen.



Standardudstyret i ACCORD EXR omfatter yderligere el-drevet soltag med røgfarget glas. (fås som ekstraudstyr til EX.) El-betjeningen gør åbning/lukning bekvem. Der kan fra kabinen lukkes helt af for soltaget ved hjælp af et skydetag, der betjenes manuelt.

Foto: ACCORD EXR



4-cylinder Cross-flow motor med 12 ventiler. 1,6 liter/1,8 liter.



4wA.L.B. 4-Wheel Anti-Lock Brake System

ALB-systemet, der er standard i ACCORD EXR, er udviklet for at nedsætte risikoen for blokering af hjulene. Systemet fungerer separat på forhjulene og baghjulene. Forhjulene styres af såkaldt high-select, der betyder, at bremstrykket kontrolleres af det hjul, der har den bedste friktion mod underlaget. Baghjulene styres af low-select, hvor bremstrykket kontrolleres af det hjul, der har den mindste friktion mod underlaget. Når underlaget er glat, og ALB-systemet træder i funktion, informeres føreren via slag i bremsepedalen (kick-back-funktion). ALB-systemets primære fordel er, at føreren bevarer fuld kontrol over styretøjet, når der foretages opbremsninger, således at kontrollerede undvigemåner kan udføres. Skulle ALB-systemet træde ud af funktion, sker der en information til føreren via en lysdiode i instrumentpanelet, og skivebremsene på alle 4 hjul virker helt normalt.

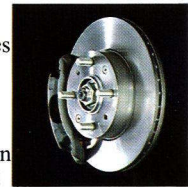

HONDA's idé med 12-ventil princippet betyder bedre udnyttelse af kraften og dermed højere ydelse. To indsugningsventiler med 30 mm diameter og een udstødningsventil med 35 mm diameter skaber den ideelle strømning i forbrændingskammeret, og den høje effekt opnås ved at udnytte gassens gennemløbshastighed. Cross-

flow princippet sikrer også et roligt gennemløb i forbrændingskammeret. Resultatet er en motor med en kraft, der svarer til et 4-ventil system, men som er lige så kompakt som et 2-ventil system. HONDA ACCORD leveres med den økonomiske 1,6 liter motor eller med den mere kraftfulde 1,8 liter motor.

Pålideligt ophæng.

Det uafhængige ophæng af alle fire hjul er perfekt afstemt til forhjulstrækket i ACCORD. Der er stabilisatorer både for og bag, som giver optimal kurvstabilitet. Uafhængige McPherson skruefjedre er blevet yderligere forbedret og finjusteret, så de kompletterer de nye og kraftigere motorer. Forhjulenes sporvidde på 1445 mm medvirker ligeledes til forbedret retningsstabilitet. Baghjulsophængets progressive skruefjedre er indbygget i en sammensat mekanisme, der absorberer mindre stød under normal kørsel, og som ved mere krævende belægninger og situationer oprettholder et stabilt og næsten sugende vejgreb.

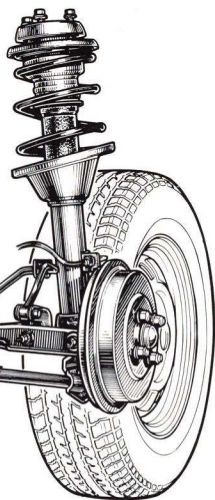

Kørsel og bremsning med ALB-system betinger samme forsigtighed og omhyggelighed som almindelige bremssystemer. ALB-systemet kan ikke klare fejlagtig kørsel.

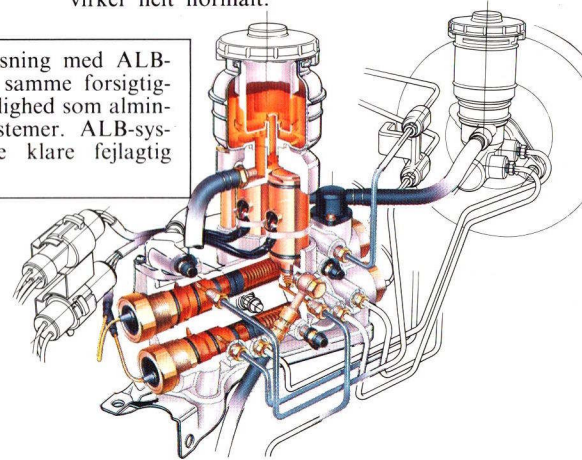

HONDAMATIC 4-trins fuldautomatisk med momentomformerkobling.

HONDA's automatiske 4-trins transmission giver et glidende gearskifte, der fungerer yderst lydløst. Brugen af momentomformerkoblingen, der overfører motorens drejningsmoment endnu mere effektivt, medfører reduceret brændstofforbrug og gør transmissionen støjsvag.

Momentomformerkoblingen er specielt værdifuld ved middel og høje hastigheder, hvilket dækker hovedparten af kørselstiden, hvor kraften ikke overføres via transmissionsolien, men direkte ved mekanisk forbindelse. Desuden giver momentomformerkoblingen — kombineret med automatic-princippet — de fordele, som en 5-trins manuel transmission har, hvilket primært resulterer i et lavere brændstofforbrug.

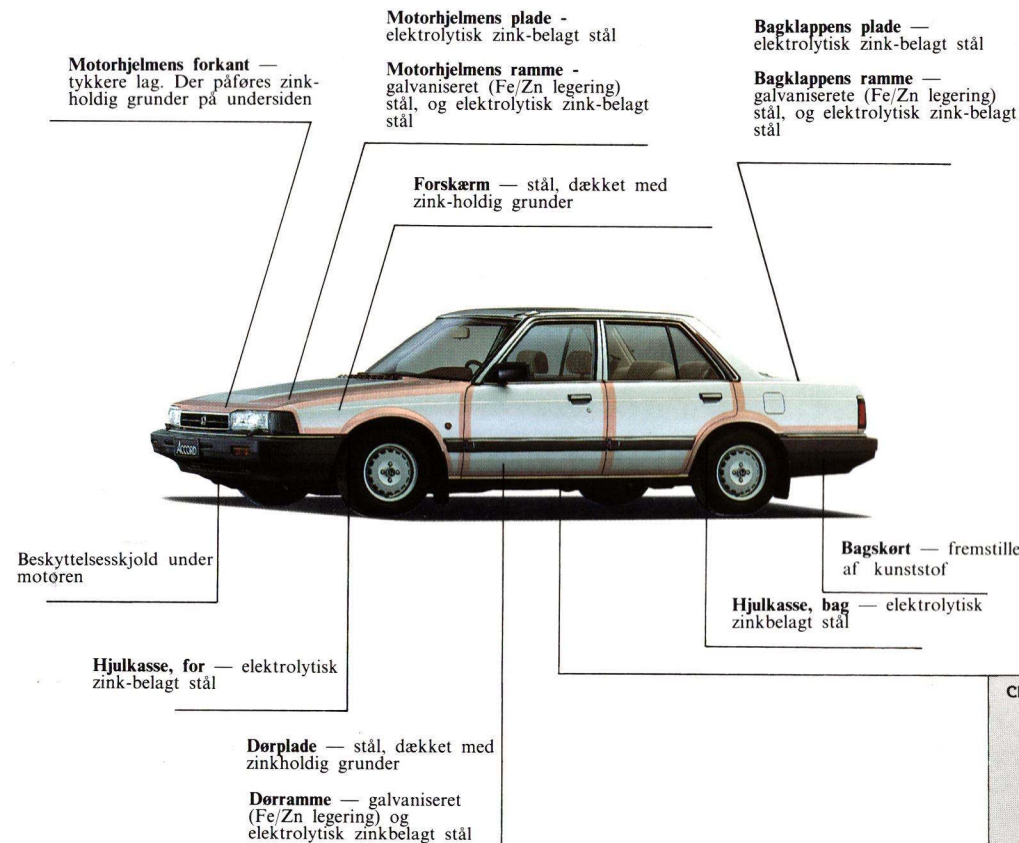
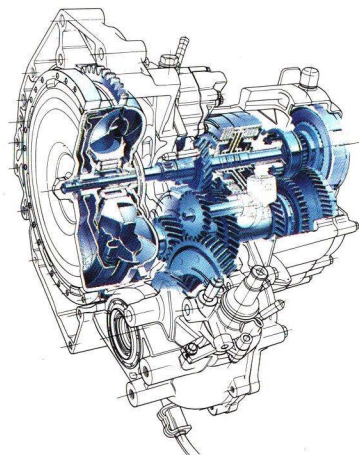

Korrosionsbestandigt karrosseri

Alle HONDA-modeller får en antikorrosionsbehandling for at give karrosseriet længst mulig levetid. Der er sprøjet rigelig antirust-voks overalt, hvor karrosseriet er modtageligt for korrosion. Den elektrostatiske lakeringsmetode giver yderligere beskyttelse. Motorhjelmens plade og ramme, inderskærmene for og bag, bagagerumsklappens plade og ramme samt dørrammer er alle fremstillet af elektrolytisk zinkbelagt stål. Forskærme og dørplader er af stål med zinkholdig grunder. Udover forskærmens lakering er disse udstyret med inderskærme. Karrosseriets nederste kanter er dækket med en speciel uretan-grunder, der beskytter mod småskader, f.eks. stenslag fra forhjulene. Denne behandling er specielt værdifuld i Skandinavien, hvor der anvendes vejsalt om vinteren, ligesom behandlingen hjælper karrosseriet til at modstå korrosionsvirkninger fra salt i luften langs kysterne.

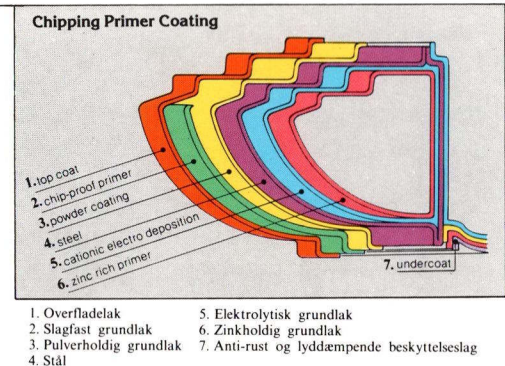











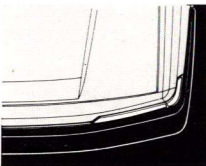
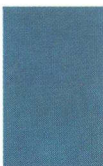
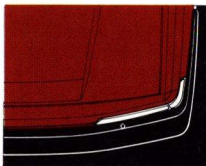

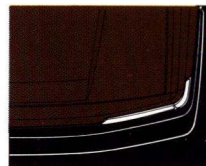

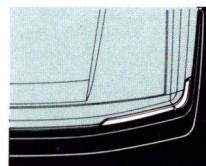

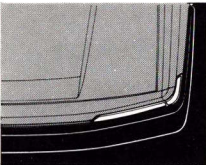

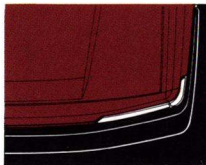
Standardudstyr

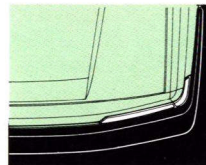
MODEL	4-dørs DL	4-dørs EX	4-dørs EXR
Servostyring		●	●
Skivebrems på alle 4 hjul			●
ALB Anti-blokeringsystem			●
Cruise Control			●
EKSTERIØR			
Forlygte visker/vasker			●
Indvendigt justerbare sidespejl	●	●	●
Letmetalfælg			●
Stænklapper for og bag	●	●	●
INTERIØR			
Sædepolstring	stof	velour	velour
Nakkestøtter For	●	justerbar	justerbar
Bag	●		
Højdejustering af førersæde	●	●	●
3-punkts sikkerhedssele for	●	●	●
Justerbar sikkerhedssele ved skulderpunkt	●	●	●
Sikkerhedssele på bagsæde	●	●	●
Dag/nat bakspejl	●	●	●
Midterarmen m/rum på bagsæde		●	●
Lommer i forsædernes ryglæn		●	●
Bornesikre dørlås	●		
Åbning af bagagerumsklap fra kabinen		●	●
Åbning af benzinluke fra kabinen		●	●
El-drevne sideruder		●	●
Centrallåsesystem		●	●
INSTRUMENTER			
Speedometer (kilometer- og triptæller)	●	●	●
HONDAMATIC positionsindikator		●	●
Serviceintervalindikator	●	●	●
Sikkerhedsindikator døre/bagklap/lygter	●	●	●
Justerbar panelbelysning	●	●	●
Varmereguleringspanel	skydegreb	finger-touch	finger-touch
Multi-flow ventilationssystem		●	●
Aflåseligt handskerum	●	●	●
Radio	●	●	●
El-drevet antenne		●	●
Quartz ur	analog	digital	digital
EL-SYSTEM			
Halogen forlygter	●	●	●
Tågebaglygter	●	●	●
Forrude visker/vasker 2 hastigheder + interval + one-touch	●	●	●

Tekniske specifikationer

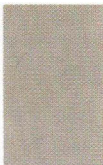
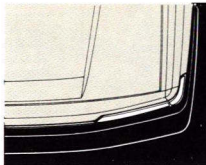
Model		1,6 DL	1,6 EX	1,8 EX	1,8 EXR
Motorydelse (DIN)		66 kW (90 HK) v/6.000 omdr./min.		74 kW (100 HK) v/5.800 omdr./min.	
Drejningsmoment (DIN)		128 Nm (13,0 kg-m) v/3.500 omdr./min.		147 Nm (15,0 kg-m) v/3.500 omdr./min.	
Motor		Vandkølet, 4-takts tværstillet rækkemotor med overliggende knastaksel, 4-cyl. med 12 ventiler			
Slagvolumen		1.598 cm ³		1.829 cm ³	
Boring/slaglængde		80 × 79,5 mm		80 × 91 mm	
Kompression		9,1:1		9,1:1	
Transmission	Manuel	5-trins gearkasse, synkron			
	HONDAMATIC	4-trins fuldautomatisk med momentomformer			
Udveksling	1.	Manuel 3.181	HONDAMATIC 2.380	Manuel 3.181	HONDAMATIC 2.380
	2.	1.842	1.560	1.944	1.560
	3.	1.200	1.032	1.250	0.969
	4.	0.870	0.729	0.933	0.729
	5.	0.676	—	0.757	—
	Bak	3.000	1.954	3.000	1.954
	Differentiale	4.071	3.875	4.071	3.875
Kobling	Manuel	Tør enkeltplade med membranfjeder			
	HONDAMATIC	Fuldautomatisk, momentomformerkobling			
Styretøj		Tandstang			
Trækjul		Foran			
Affjedring		Uafhængigt med McPherson skruefjeder og stabilisator			
Dæk		165 SR 13/185/70 SR 13			
Mål L × B × H		4.455 × 1.655 × 1.375 mm			
Akselafstand		2.450 mm			
Sporvidde	For/Bag	1.445/1.420 mm			
Frihøjde		165 mm			
Tankkapacitet		60 liter/Oktan 92			
Egenvægt (Jap. norm.)	Manuel	950 kg	950 kg	950 kg	1000 kg
	HONDAMATIC		975 kg	975 kg	1000 kg
Acceleration/Tophastighed (Jap. norm.)	Manuel	0—100 km/t = 13,2 sek./170 km/t.		0—100 km/t = 11,4 sek./173 km/t.	
	HONDAMATIC	0—100 km/t = 13,7 sek./163 km/t.		0—100 km/t = 11,9 sek./170 km/t.	
Tilladt anhängervægt	m/bremser (aut.)	975 kg	975 kg (1000)	950 kg (1000)	1000 kg (1000)

Karrosserifarver og indtræk

EXTERIOR	INTERIOR	EXTERIOR	INTERIOR	EXTERIOR	INTERIOR	EXTERIOR	INTERIOR
							
Greek white	Blue	Aruba red metallic	Gray	Barlee brown metallic	Blue	Stratos blue metallic	Blue
							
Arctic silver metallic	Gray	Regency red metallic	Red	Calm green metallic	Blue green	Sonic blue metallic	Blue
							
Graphite gray metallic	Gray	Misty beige metallic	Beige	Midnight blue metallic	Gray		

Forhandler:

Importør:
HONDA AUTO IMPORT A-S,
 Sjøllandsvej 1, 6000 Kolding
 Tlf. (05) 53 31 00

HONDA AUTO IMPORT A-S forbeholder sig retten til ændringer i udstyr eller specifikationer til enhver tid, uden forudgående meddelelse herom. Detaljer, beskrivelser og illustrationer er kun beregnet til orientering. Få nærmere oplysninger hos Deres HONDA-forhandler.

HONDA
 HONDA MOTOR CO., LTD. TOKYO, JAPAN