

ACCORD

3 DØRS

 **GLOSTRUP BIL-CENTER A/S**
VALLENSØ PEKVEJ 37-39 2600 GLOSTRUP *02-45 99 33



HONDA

*Elegant, sporty og kvik.
En bil, der skiller sig ud.*

ACCORD 3-dørs er til bilisten, der kan lide at have en vogn, der på en gang udstråler både elegance og sportspræg. Denne ACCORD-model er ikke bare pæn at se på — den kan også yde noget. Den ligger i overklassen og er en spændende ny oplevelse. Efter første tur ved man, at dette er vognen, man har ventet på. Der er magelig plads til 5 personer, og der er god og bred bagageplads til at dække hele familiens behov. Desuden kendetegnes ACCORD 3-dørs ved et sikkert og kontant vejgreb — den er kraftfuld på selv meget krævede strækninger.





I en ACCORD 3-dørs vil enhver fører fra første øjeblik fornemme de sportsligt gennemførte detaljer. Instrumentpanelet giver hurtigt og klart overblik over alle relevante kørselsoplysninger. HONDA har lavet et design, der gør det muligt at betjene alle kontrol- og funktionsinstrumenter med fingerspidserne. Selv farvevalget til belysningen af panelet er i en sporty og behagelig orange-gul nuance og kan reguleres.

Et data-kontrolcenter – gennemført i alle detaljer.



Visernes horisontale startposition gør alle instrumenterne let aflæselige. Alle vigtige funktioner er på de rigtige steder, og giver føreren mulighed for at orientere sig ved ét hurtigt blik.



Ventilationssystemet sikrer, at luftmiljøet i vognen altid er ideelt. Luftcirkulationen kan finjusteres individuelt for fører og passagerer, så der ikke opstår "tung" luft i kabinen.



Det fartafhængige servostyring i ACCORD 3-dørs er standardudstyr. Ved lav hastighed og f.eks. parkering, er der fuld servostøtte. Servostøtten aftager når hastigheden stiger, så der er fuld kontakt med vejbanen.



I ACCORD 3-dørs signaliserer både det udvendige og det indvendige kvalitet. Sæde-designet er udformet så det giver den bedst mulige støtte og komfort, og nakkestøtterne giver den hvile, man har behov for på langdistancer. Farvekombinationen i kabine og udstyr giver en sportspræget effekt. ACCORD 3-dørs er på alle måder noget særligt.

Interiør i særklasse for den sportsprægede bilist.



Bageste ryglæn kan nedfældes helt eller delvist 50/50, hvorved opnås endnu mere bagageplads, der gør det muligt at opfylde familiens behov.



En praktisk detalje er de justerbare ryglæn foran. De kan fastlåses efter den enkeltes behov og giver maksimal komfort for fører og passager.



Som ekstraudstyr til ACCORD 3-dørs kan fås el-drevet soltag med røgfarget glas. El-betjeningen gør åbning/lukning bekvem. Der kan fra kabinen lukkes helt af for soltaget ved hjælp af et skydetag, der betjenes manuelt.



4-cylinder cross-flow motor med 12 ventiler. 1,6 liter/1,8 liter

HONDA's idé med 12-ventil princippet betyder bedre udnyttelse af kraften og dermed højere ydelse. To indsugningsventiler med 30 mm diameter og een udstødningsventil med 35 mm diameter skaber den ideelle strømning i forbrændingskammeret, og den høje effekt opnås ved at udnytte gassens gennemløbshastighed. Cross-flow princippet sikrer også et roligt gennemløb i forbrændingskammeret. Resultatet er en motor med en kraft, der svarer til et 4-ventil system, men som er lige så kompakt som et 2-ventil system. ACCORD 3-dørs leveres med den økonomiske 1,6 liter motor eller med den mere kraftfulde 1,8 liter motor.

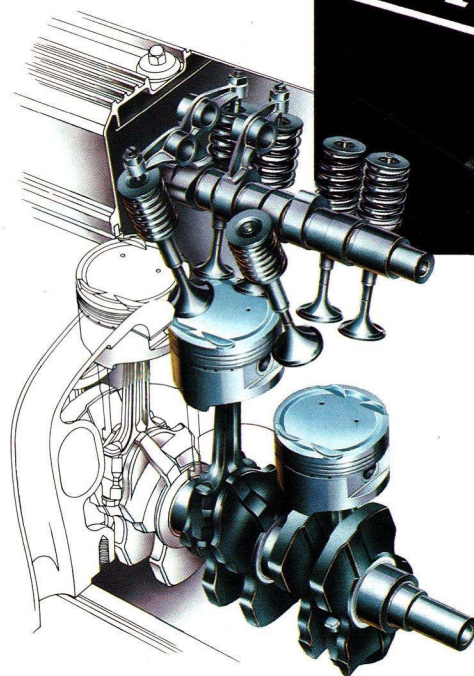

Bremsesystem

Foran er der ventilerede skivebremser. Bagest er der selvjusterende tromlebremser. Der er hydraulisk servoforstærkning både for og bag. Håndbremsen er mekanisk virkende på baghjulene.

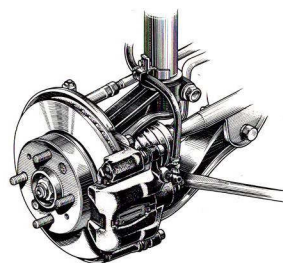

Pålideligt ophæng.

I en vogn, der er bygget til sporty kørsel, er det nødvendigt med nøje afstemt og kontant afjedring. Der er anvendt MacPherson uafhængigt ophæng både for og bag. Den brede sporvidde foran giver sikker kurvekørsel og perfekt ligeud-stabilitet. Baghjulsophængets progressive skruefjedre er bygget sammen med støddæmperne, hvilket yderligere optimerer stabiliteten.

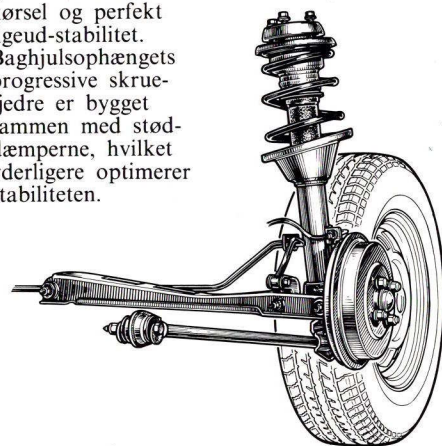

Avanceret aerodynamisk design

Det strømlinede karrosseridesign i ACCORD 3-dørs er baseret på de mest avancerede principper, for at forbedre både udseende og ydelse. I de halvsjulte viskere kombineres både stil og funktion. Den integrerede frontspoiler gør bilen yderligere strømlinet.

ACCORD 3-dørs ser godt ud fra alle vinkler. Profilen har det, der skal til, for at vise en ægte HONDA. Lave linier i motorhjelm, lav front, ingen kanter — kun glatte overflader og samlinger hele vejen rundt — og bagest den karakteristiske hatchback-ende.

HONDAMATIC

4-trins fuldautomatisk med momentomformerkobling.



HONDA's automatiske 4-trins transmission giver et glidende gearskifte, der fungerer yderst lydløst. Brugen af momentomformerkoblingen, der overfører motorens drejningsmoment endnu mere effektivt, medfører reduceret brændstofforbrug og gør transmissionen støjsvag. Momentomformerkoblingen er specielt værdifuld ved middel og høje hastigheder, — hvilket dækker hovedparten af kørselstiden — hvor kraften ikke overføres via transmissionsolien, men direkte ved mekanisk forbindelse. Desuden giver momentomformerkoblingen — kombineret med automatic-princippet — de fordele, som en 5-trins manuel transmission har, hvilket primært resulterer i et lavere brændstofforbrug.

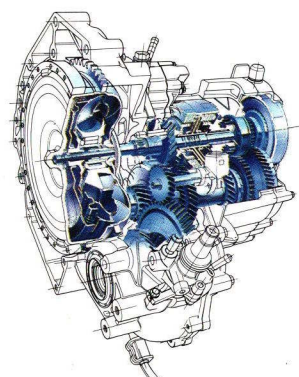

Korrosionsbestandigt karrosseri.

Hver eneste HONDA ACCORD får en anti-korrosionsbehandling, for at give karrosseriet længst mulig levetid. Der er sprøjet rigeligt antirust-voks overalt, hvor karrosseriet er modtageligt for korrosion. Den elektrostatisk lakeringsmetode giver yderligere beskyttelse. Motorhjelmens plade og ramme, inderskærmene for og bag, bagagerumsklappens plade og ramme samt dørrammer er alle fremstillet af elektrolytisk zinkbelagt stål. Forskærme og dørplader er af stål med zinkholdig

grunder. Udover forskærmens lakering er disse udstyret med inderskærme. Karrosseriets nederste kanter er dækket med en speciel uretangrunder, der beskytter mod småskader, f.eks. sten-slag fra forhjulene. Denne behandling er specielt værdifuld i Skandinavien, hvor der anvendes vejsalt om vinteren, ligesom behandlingen hjælper karrosseriet til at modstå korrosionsvirkninger fra salt i luften langs kysterne.

Anti-rust voks er anvendt på disse steder:

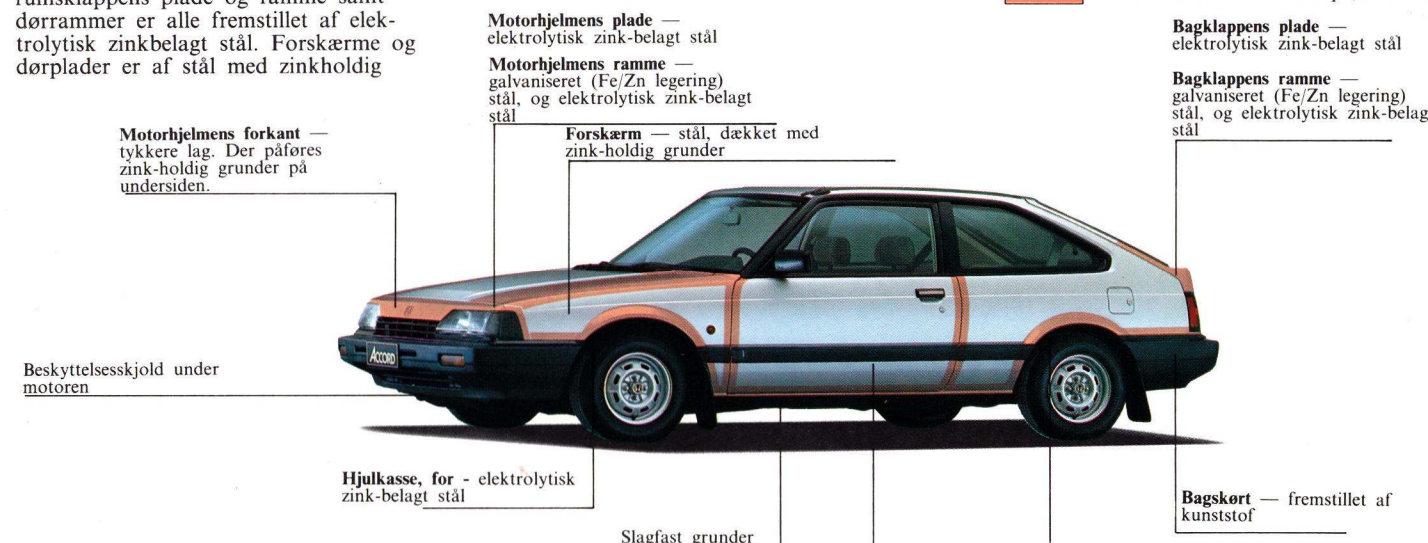

Motorhjelmens forkant — tykkere lag. Der påføres zink-holdig grunder på undersiden.

Motorhjelmens plade — elektrolytisk zink-belagt stål

Motorhjelmens ramme — galvaniseret (Fe/Zn legering) stål, og elektrolytisk zink-belagt stål

Forskærm — stål, dækket med zink-holdig grunder

Bagklappens plade — elektrolytisk zink-belagt stål

Bagklappens ramme — galvaniseret (Fe/Zn legering) stål, og elektrolytisk zink-belagt stål

Beskyttelsesskjold under motoren

Hjulkasse, for — elektrolytisk zink-belagt stål

Slagfast grunder

Bagskørt — fremstillet af kunststof

Hjulkasse, bag — elektrolytisk zinkbelagt stål

Dørplade — stål, dækket med zinkholdig grunder

Dørramme — galvaniseret (Fe/Zn legering) og elektrolytisk zinkbelagt stål

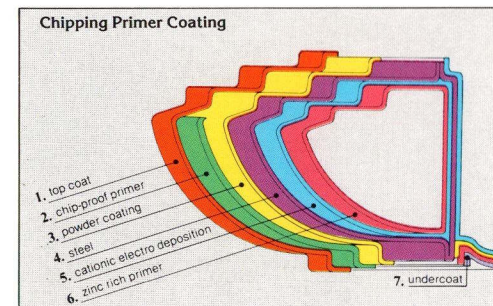

1. Overfladelak
2. Slagfast grundlak
3. Pulverholdig grundlak
4. Stål
5. Elektrolytisk grundlak
6. Zinkholdig grundlak
7. Anti-rust og lyddæmpende beskyttelseslag











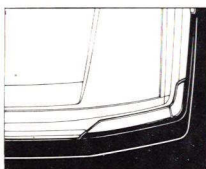

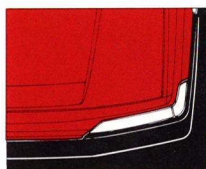

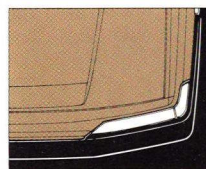
Standardudstyr

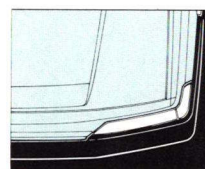
MODEL	1,6 EX / 1,8 EX
EKSTERIØR	Sidespejle — indvendigt justerbare Stenklapper for og bag El-drevet antenne
INTERIØR	Sæder med velourpolstring Justerbare nakkestøtter foran Bageste ryglæn separat nedfældelige 50/50 Højdejustering af førersæde Indstigningsautomatik 3-punkts sikkerhedsseler foran Sikkerhedsseler på bagsædet Dag/nat bakspejl Hattehylde Aflåseligt handskerum Åbning af bagklap fra kabinen Åbning af benzinluge fra kabinen
INSTRUMENTER	Speedometer (kilometer- og triptæller) HONDAMATIC positionsindikator Service-interval-indikator Sikkerhedsindikator døre/bagklap/lygter Justerbar panelbelysning Finger-touch varmereguleringspanel Multi-flow ventilationssystem Radio m/båndafspiller Quartz-ur digital
EL-SYSTEM	Halogen forlygter Tågebaglygter Forrude visker/vasker med 2 hastigheder + interval Bagrude visker/vasker
GENERELT	Fartafhængig servostyring

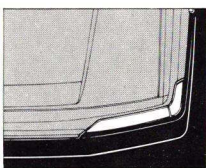
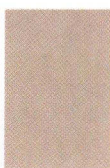
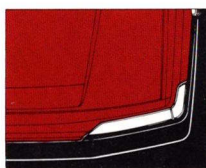
Tekniske specifikationer

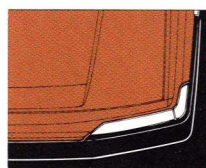
Model	1,6 3-dørs EX		1,8 3-dørs EX		
Motorydelse (DIN)	66 kW (90 HK) v/6.000 omdr./min.		74 kW (100 HK) v/5.800 omdr./min.		
Drejningsmoment (DIN)	128 Nm (13,0 kg-m) v/3.500 omdr./min.		147 Nm (15,0 kg-m) v/3.500 omdr./min.		
Motor	Vandkølet, 4-takts tværstillet rækkemotor med overligende knastaksel, 4-cyl. med 12 ventiler				
Slagvolumen	1.598 cm ³		1.829 cm ³		
Boring/slaglængde	80 × 79,5 mm		80 × 91 mm		
Kompression	9,1:1		9,1:1		
Transmission	Manuel	5-trins gearkasse, synkron			
	HONDAMATIC	4-trins fuldautomatisk med momentomformer			
Udveksling	1.	Manuel 3.181	HONDAMATIC 2.380	Manuel 3.181	HONDAMATIC 2.380
	2.	1.842	1.560	1.944	1.560
	3.	1.200	1.032	1.250	0.969
	4.	0.870	0.729	0.933	0.729
	5.	0.676	—	0.757	—
	Bak	3.000	1.954	3.000	1.954
	Differentiale	4.071	3.875	4.071	3.875
Kobling	Manuel	Tør enkeltplade med membranfjeder			
	HONDAMATIC	Fuldautomatisk, momentomformer kobling			
Styretøj	Tandstang				
Trækjul	Foran				
Affjedring	Uafhængigt med McPherson skruefjeder og stabilisator				
Dæk	165 SR 13/185/70 SR 13				
Mål L × B × H	4.255 × 1.655 × 1.355 mm				
Akselafstand	2.450 mm				
Sporvidde	For/Bag	1.445/1.420 mm			
Frihøjde	165 mm				
Tankkapacitet	60 liter/Oktan 92				
Egenvægt (Jap. norm.)	Manuel	900 kg		925 kg	
	HONDAMATIC	925 kg		950 kg	
Acceleration/Tophastighed (Jap. norm.)	Manuel	0—100 km/t = 13,2 sek./170 km/t		0—100 km/t = 11,4 sek./173 km/t	
	HONDAMATIC	0—100 km/t = 13,7 sek./163 km/t		0—100 km/t = 11,9 sek./170 km/t	
Tilladt anhängervægt	m/bremser (aut.)	925 kg (950)		950 kg (975)	

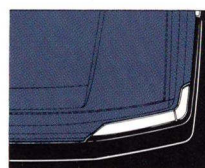
Karosserifarver og indtræk

EXTERIOR	INTERIOR	EXTERIOR	INTERIOR	EXTERIOR	INTERIOR	EXTERIOR	INTERIOR
							
Greek white	Blue	Phoenix red	Gray	Champagne beige metallic	Beige	Stratos blue metallic	Blue
							
Arctic silver metallic	Gray	Aruba red metallic	Gray	Copper brown metallic	Beige	Astral blue metallic	Blue

Forhandler:

Importør:
HONDA AUTO IMPORT A-S,
 Sjællandsvej 1, 6000 Kolding
 Tlf. (05) 53 31 00