

til fritid, ferier og weekends...

MORRIS MASCOT STATIONCAR



SPECIFIKATIONER

MOTOR: 4-cylindret med topventiler, der aktiveres gennem stødstænger og vippearmer. Boring 62,92 mm, slaglængde 68,26 mm, cylindervolumen 848 cm³ 38 HK v. 5500 omdr./m. Krumtapakslen har 3 hovedlejer, der ligesom plejlstanglejerne har udskiftelige lejeskåle. Kompressionsforhold 8,3 : 1. Stempler af aluminiumlegering. Udvendigt oliefilter med fuld gennemstrømning og udskifteligt element.

KØLESYSTEM: Trykkølesystem med vandpumpe og ventilator. Vandcirkulation reguleres af en termostat.

TÆNDINGSSYSTEM: Batteri og tændspole. Automatisk tændingsregulering, der styres mekanisk og ved vakuum.

BRÆNDSTOFSYSTEM: Automatisk S.U. semi-faldstrømskarburator type HS2. Der tilføres benzin fra tanken bag i vognen ved hjælp af en bagtil monteret elektrisk S.U. benzinpumpe type PD. Luftrenser og indsugningslyddæmper. Benzintanken rummer 29,6 liter.

TRANSMISSION: Tør enkeltpladekobling, der aktiveres hydraulisk, 4-trins gearkasse med synkronisering af 2., 3. og 4. gear. Samlede udvekslingsforhold: 1. gear 13,657, 2. gear 8,176, 3. gear 5,317, 4. gear 3,765 og bakgear 13,657 : 1. Gearstangen er anbragt midt i vognbunden. Transmissionshuset er kombineret med motorens bundkar under krumtaphuset. Motoren er monteret på tværs i vognen, og gearkassens hovedaksel er i konstant indgreb med et differentiale monteret på siden af transmissionshuset. Kraften overføres til forhjulene ved korte kardanakslers med sfæriske kardanled med konstant vinkelhastighed. Udvekslingsforhold ved differentialet 3,765 : 1.

BREMSE: Fuldt udlignende hydrauliske Lockheed bremsere. Bremsepedalen er monteret hængende. Bremsetromlernes diameter er 178 mm på for- og baghjul, og der anvendes primære og sekundære bremsesko. Justeringen af disse er meget enkel og indstiller samtidig håndbremsen. En håndbremsestang af vægtarmstypen aktiverer baghjulsbremserne.

KARROSSERI: Specielt karrosseri af station wagon typen. Indstillelige, skålførmede enkeltstole foran, som kan vippes fremover for at lette adgangen til bagsædet. Dette bagsæde giver bekvem plads til to personer og kan foldes sammen, så det danner en forlængelse af den bageste bundflade for transport af ekstra bagage. Den brede, todelte bagdør kan fastholdes i åben stilling af automatiske dørstopper, som tillige hindrer dørene i at åbnes udover vognens bredde. Alle døre kan aflåses.

Offentliggørelsen af denne brochure er ikke ensbetydende med et bindende tilbud. Ret til ændringer uden varsel i specifikationer og udstyr forbeholdes. Salg og levering af de i denne brochure omhandlede køretøjer sker i henhold til de af Dansk Oversøisk Motor Industri A/S og B.M.C. Export Sales Limited fastsatte leverings- og garantibetingelser.

AFFJEDRING: Uafhængig forhjulsaffjedring med koniske fjederelementer af gummi. Øverste og nederste forhjulsarme er fastgjort til spindelholderne ved kugleled. Uafhængig baghjulsaffjedring med koniske fjederelementer af gummi samt svingarme. Hydrauliske teleskopstøddæmpere for og bag.

HJUL og DÆK: Stålpladehjul med ventilationshuller og 4 navbolte. 5.20-10" slangeløse dæk. Forkromede pynteringe. Reservehjulet er anbragt under en udtageelig bundplade bag bagsædet.

STYRETØJ: Tandstangsstyring med direkte forbindelse til armene på spindelholderne. To-egret rat, 39,4 cm i diameter med hornkontakt i midten. I Danmark leveres vognene normalt venstre styrede. Vendediameter 9,983 m. Sporvidde for: 1205 mm, bag: 1165 mm.

ELEKTRISK UDSTYR: Kraftig dynamo med automatisk spændingsregulering, 12 volt batteri, 34 ampertimer (ved 20 timers afladning). Forlygter med nær- og fjernlys og pærer med fast focus. Nedblændingskontakt til betjening med foden. Parkeringslygter. Kombineret bag- og stoplygter med refleksglas. Belysning af bageste nummerplade. Instrumentbelysning. Dobbelte vindspejlvaskere. Elektrisk horn. Blinklys med kontakt, der afbryder automatisk. Belysning af pakkehylde. Kontrolamper for tænding, fjernlys og blinklys.

INSTRUMENTER: Speedometer med kilometertæller, benzinstandsmåler og lampe for olietryk. Instrumentbrættet omfatter endvidere: Kontakter for varmeapparat og vindspejlvaskere. Tændingskontakt, lyskontakt og chokerknop. Kontakt for belysning af pakkehylde og trykknop for vindspejlvasker.

VENTILATION: To skyderuder i hver dør og i sidevinduerne. Varmeapparat og defroster.

STANDARDUDSTYR: Alle ruder er af sikkerhedsglas, stort, buet vindspejl, to bagspejle på forskærmene. Tykke bundmætter med filtunderlag, askebæger under vindspejlet. Pakkerum med askebæger ved hver side af bagsædet. Betræk af kunstlæder med skumgummipolstring. To solskærme. Stor pakkehylde under vindspejlet og rummelige lommer i hver fordør. Indvendig loftbeklædning af kunstlæder. Vindspejlvasker. Blanke, plasticpnytelister langs underkanten og omkring vindspejlet.

EKSTRA UDSTYR: Radio, kofangerhorn foran.

FARVER: Fiesta gul med blå indtræk. Tartan rød med rødt indtræk. Surf blå med blå indtræk. Lys gråblå med mørkegråt indtræk. Hvid med rødt indtræk. Almond grøn med porcelænsgrønt indtræk.

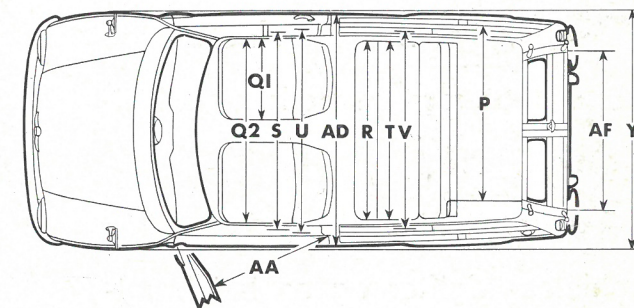
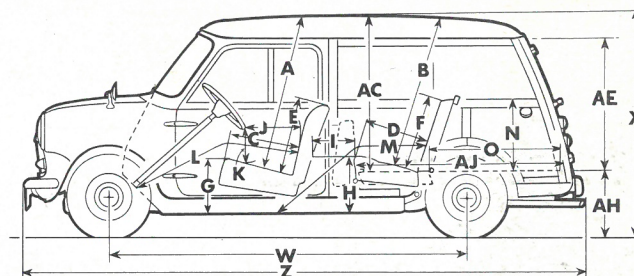

DIMENSIONER

AA 81 cm	A 97 cm	B 89 cm	C 45 cm	D 43 cm
E 48 cm	F 43 cm	G 34 cm	H 36 cm	(I max.) 29 cm
I (min.) 18 cm	J (max.) 42 cm	J (min.) 32 cm	K 16 cm	L (max.) 1,10 m
L (min.) 1,04 m	M (max.) 1,14 m	M (min.) 99 cm	N 41 cm	O 75 cm
P 1,27 m	Q1 52 cm	Q2 1,10 m	R 1,04 m	S 1,16 m
T 1,04 m	U 1,17 m	V 1,16 m	W 2,138 m	X 1,36 m
Y 1,41 m	Z 3,30 m	AC 88 cm	AD 1,33 m	AE 76 cm
AF 94 cm	AH 45 cm	AJ 1,21 m	Ubelastet vægt 600 kg	

AUTORISERET FORHANDLER:

E. M. JENSEN Odense ½

NUFFIELD - MORRIS

A.F.D. ODENSEVEJ 101, HJALLESE

Tlf. 11 58 10 - Odense - Tlf.

DOMI A/S
GLOSTRUP
TELEFON 96 14 10



EN VOGN SÅ ALSIDIG

at den opfylder hele familiens ønsker

Rap, rummelig, sjov at køre og genial i sin udformning. Man hygger sig i den på langture – og kommer kvikt frem i bytrafikken.

Mascot Stationscar er konstrueret til at give familien behagelig, hurtig, sikker og økonomisk transport (4 sæder + 260 liter bagageplads ændres let til 2 sæder + 1040 liter max. bagageplads.)





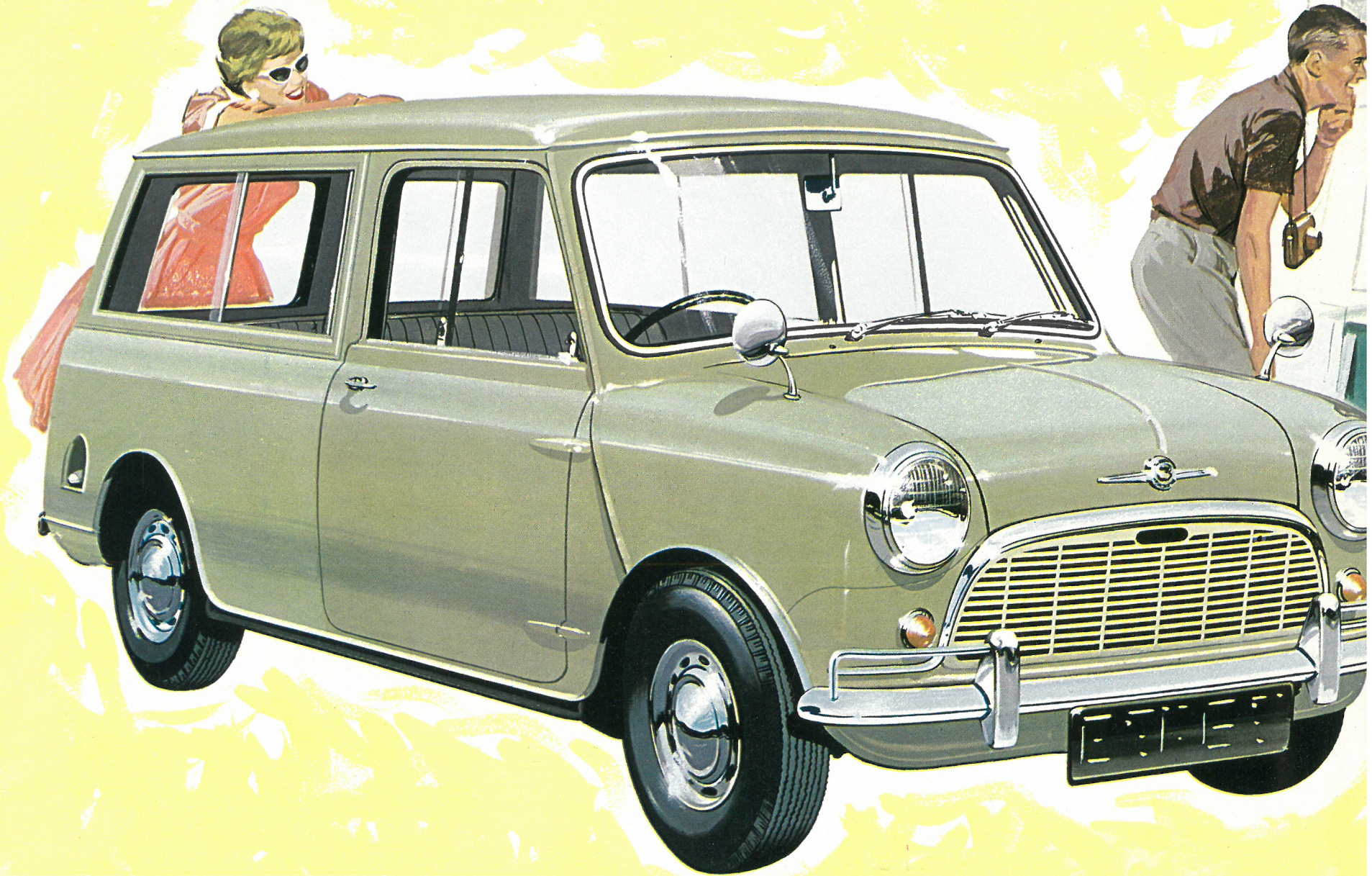



Forretning eller fritid ...

... en stationcar er den rigtige vogn.

Det er dejligt at sidde i en Mascot, behagelige sæder – rigtige tæpper på gulvet og et utroligt godt udsyn.

I kurver og sving kører den som på skinner, den er lydløs og komfortabel. Små ydre mål, største længde 3,30 m, men enorm rummelighed indeni med albuerum til alle og god plads til

lange ben! Mascot Stationcar har en kraftig 38 HK motor og en fin benzinøkonomi med op til 21 km pr. liter ved 60 km/t iflg. MOTOR.



OLD - MASCOT STATIONSCAR

Mascot'en, den rappe og rummelige repræsenterer den moderne indstilling i sjov at køre.

Den tænken bagi! Mascot er økonomisk: mindre vedligeholdelsesudgifter og en høj brugt-

med så beskedne ydre dimensioner blot, hvad den har plads til! Kuffer-

et sagt alt hvad De behøver på turen, e. Alt taget i betragtning er Mascot

en anden stationcar byder Dem så s Dem selv om Mascot Stationcars

en af de over 100 DOMI forhandlere, læde demonstrere vognen for Dem

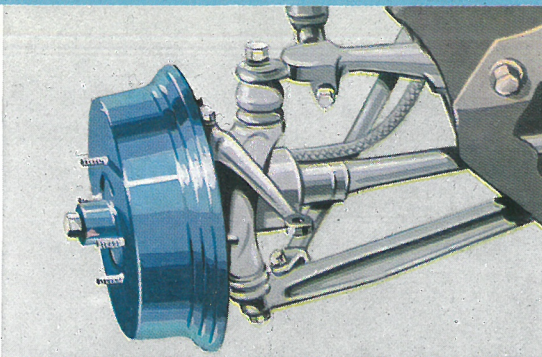

TRÆK PÅ FORHJULENE

Mascot Stationcar er forhjulstrukket. Det gør styringen præcis og sikker, og samtidig undgår man den upraktiske kardantunnel gennem vognen. Fine køreegenskaber med god vejbeliagenhed kendetegner Mascot Stationcar.

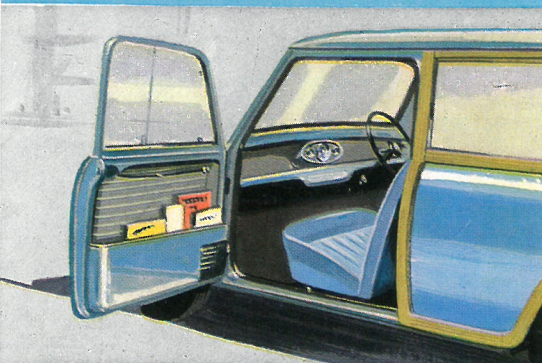

PRAKTISKE DØRLOMMER

I begge døre er indbygget store og brede dørilommer – som i et køleskab – med god plads til de mange småpakker på indkøbstore.

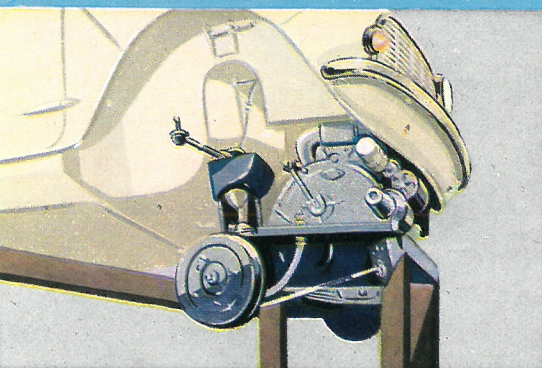

ENKEL KONSTRUKTION

Her ser De hjertet i Mascot Stationcar. Alle vognens vitale dele er samlet i en genial konstruktion. Således er motor, kobling, gearkasse, differentiale og drivaksel sammenbygget i én kompakt enhed, der kun optager 46 cm af vognens total længde.

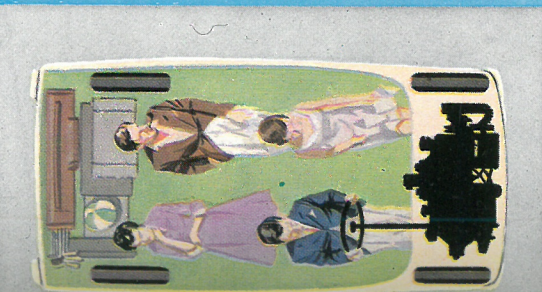

ØST-VEST PLACERING AF MOTOR

Mascot Stationcar er simpelthen banebrydende i sin konstruktion. Motorens placering på tværs betyder større rummelighed, fordi den optager betydeligt mindre plads end i de traditionelle vogntyper.

UAFHÆNGIG 4-HJULS OPHÆNGNING

De bliver forbavset over at opdage, hvor fine køreegenskaberne er i Mascot Stationcar.

Rystelser og stød er komplet elimineret på grund af den uafhængige hjulophængning og gummiaffjedringen.

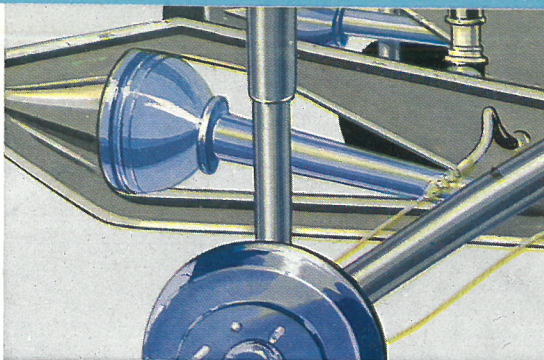

STØRRE MANØVREDYGTIGHED – LETTERE PARKERING

Trods sin forbavsende store rummelighed måler Mascot Stationcar kun 3,3 m i længden og 1,37 m i bredden. Intet under, at den snor sig gennem trafikken og finder parkeringsplads, hvor større vogne må give op.

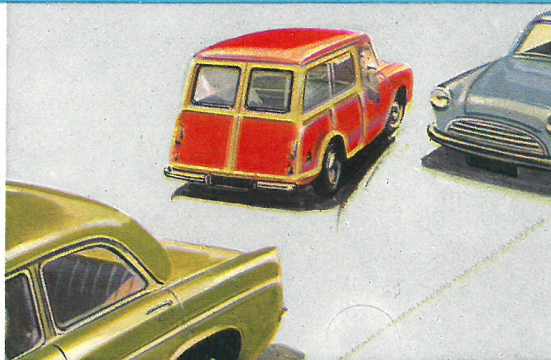

STØRRE PLADS INDVENDIG

På grund af motorens tværplacering har man opnået større plads indvendig. Mascot byder på fremragende kørselskomfort for 4 voksne og deres bagage. Det er helt utroligt så meget denne vogn kan rumme.

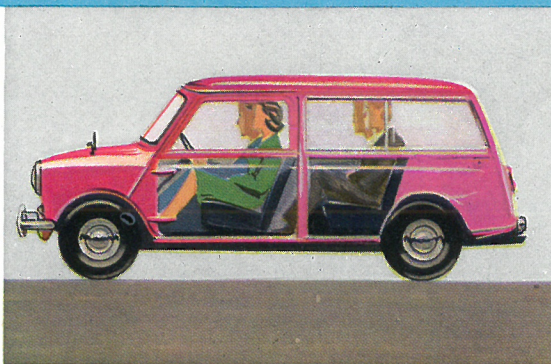

EKSTRA BAGAGEPLADS

Man bliver imponeret over, hvor god bagageplads, der er i Mascot Stationcar, også når bagsædet er slået op. Her er plads til forretningsmandens omfangsrige bagage og kollektion eller til alt det grej og udstyr, der gør ferien til en nydelse.

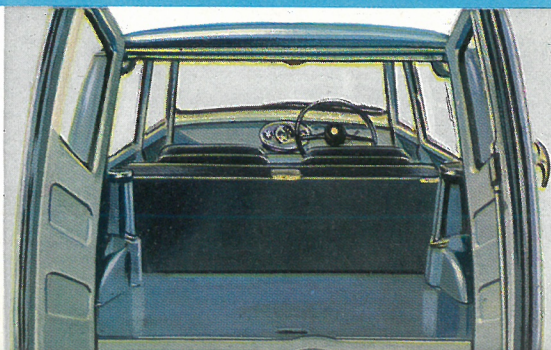

EN RIGTIG LILLE CHARMET MOR

Personlighed og charme lyser ud af Mascot Stationcar. Mascot'en og Mascot-ejerens kærlighed til biler: den skal være brugsrigtig og komfortabel. Mascot er sikker: motor foran – benzintank bag – utrolig fin benzinøkonomi, små vedligeholdelsesudgifter og vognspris.

Man har svært ved at tro, at en stationcar kan være så rummelig indvendig. Men Mascot er det, tasker, kurve og golfsæt m. m. Ja, det er enten det så gælder forretning eller fritid. Mascot Stationcar suveræn i sin klasse, for i sig selv mange fordele til så lav en pris. Overblik over fremragende egenskaber ved at se ind i bilen, der findes udover Danmark. Han vil med sin egen tale og vise, at den holder, hvad vi lover.

Der er plads til det hele...

ting, der skal til og fra sommerhuset, fiskestænger, liggestole, campingudstyr m. m. – det kan alt sammen være i en stationcar. Den lækre komfortable personbil kan i et snuptag ændres, så hele bagrummet kan bruges til bagage – og selv med fuld passagerbesætning er der dobbelt plads til kufferter. Tænk over det – måske skal Deres næste bil være en Mascot Stationcar. I Danmark leveres Morris Mascot Stationscar kun uden trælister.



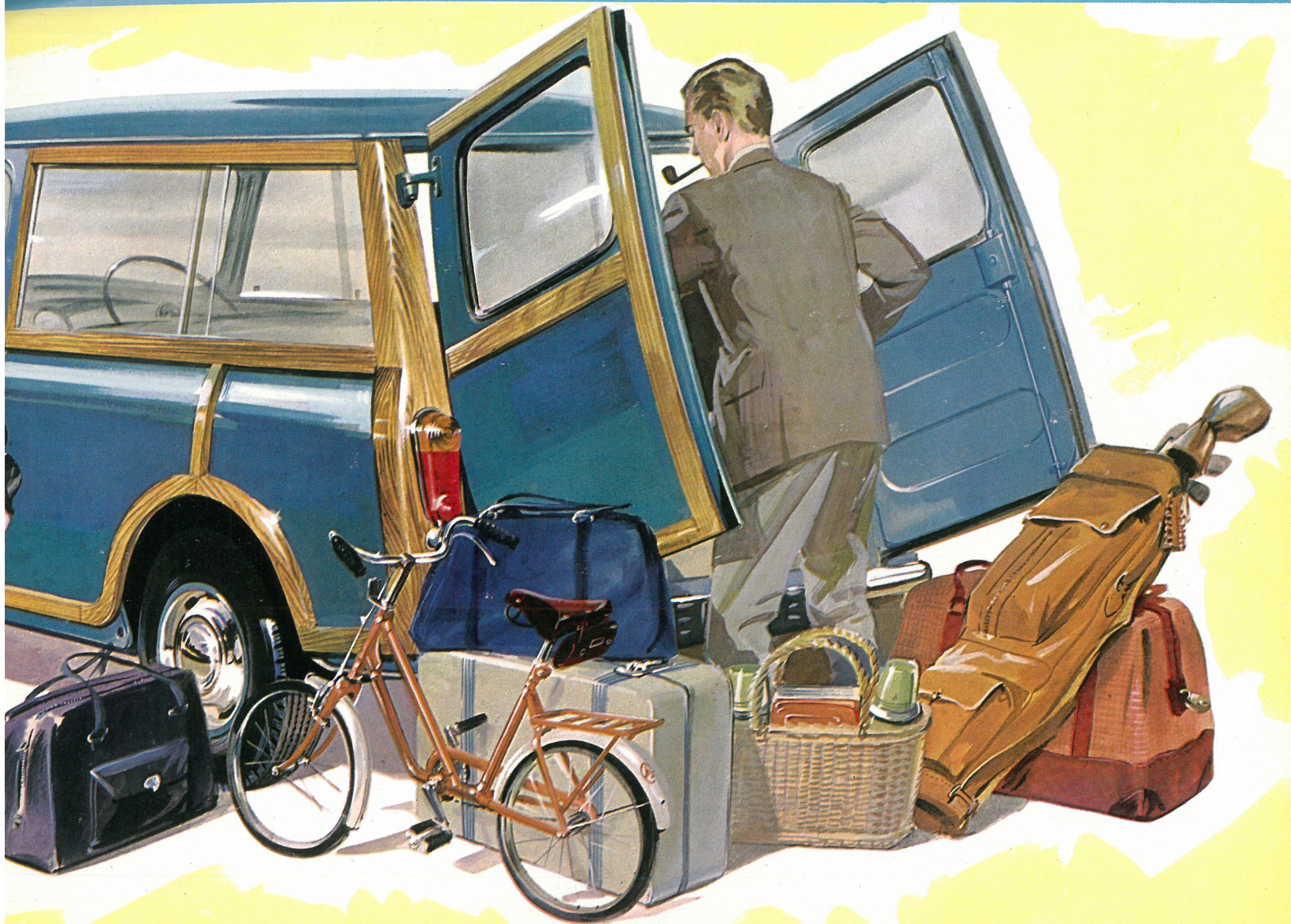



EN VOGN SÅ ALSIDIG

at den opfylder hele familiens ønsker

Rap, rummelig, sjov at køre og genial i sin udformning. Man hygger sig i den på langture – og kommer kvikt frem i bytrafikken.

Mascot Stationscar er konstrueret til at give familien behagelig, hurtig, sikker og økonomisk transport (4 sæder + 260 liter bagageplads ændres let til 2 sæder + 1040 liter max. bagageplads.)

