

NU KOM

AUSTIN 'A40'



4 DØRS DEVON SALOON

# AUSTIN 4 DØRS DEVON SALOON

**MOTOR:** Boring 65,48 mm; Slag 89 mm; Volumen 1200 cm<sup>3</sup>; 40 BHK ved 4300 O/M max. Vridningsmoment 8,2 kgm ved 2200 O/M; Kompressionsforhold 7,2 : 1.

**Cylindre:** 4 Cylindre støbt i eet med Krumtaphuset. Helt omsluttende Vandkammer. Aftageligt Støbejernstøpstykke med Vippearmsmekanisme og Tilslutning for Varmeledning.

**Krumtapskellen:** Sænksmedet Krumtapskelle af Staal med 3 aftagelige "Thinwall" Hovedlejer.

**Plejlstænger:** Sænksmedede Plejlstænger af Staal med aftagelige "Thinwall" Plejlstanglejer.

**Stempler:** Aluminiumslegerede Stempler med Splitskørt og elektrolitisk behandlet Overflade, monteret med en Kompressionsring, en konisk Ring og en Oliekontrolring.

**Knastaksel:** Sænksmedet Knastaksel af Staal med 3 "Thinwall" Lejer. Patenterede Knaster for lydøs Gang. Duplex Rullekædetræk fra Krumtapskellen med Kædestrammerhjul af syntetisk Gummi for støjfri Gang.

**Ventiler:** Topventilerne bevæges med Stødstænger. Udstødsventiler af varme- og corrosionsbestandigt Staal. Indsugningsventiler af chrom-silicium legeret Staal. Ventilerne er forsynet med Smøreoliepakninger.

**Smøring:** Olietrykspumpe presser Olien til alle Hovedplejlstangs- Knastaksel- og Vippearmslejer. Hullerne i Plejlstanglejerne sørger for Tryksmøring af Cylinder- væggen, og det forreste Krumtapskelleleder en jævn Strøm af Olie til Takthjuls- og Plejlstangslejerne. Olie- og Plejlstangslejerne er monteret og forøger Krumtappens Levetid. Et Oliefilter med Omløbsventil er monteret. Oliesumpen rummer 4,2 Liter, Oliefilteret ca. ½ Liter, ialt 4,7 Liter.

**Køling:** Centrifugalpumpen med Thermostatkontrol. Patenteret Køler som forhindrer Tab af Kølevand ved Expansion. Kølesystemet rummer 7 Liter.

**Tænding:** Tændspole- og Batteritænding med automatisk Regulering kombineret med Vacuumkontrol.

**Dynamo:** 12 Volt, ventileret, med automatisk Spændingsregulering.

**Starter:** System "Lucas" med Haandstartkontakt.

**Brændstofsystem:** Fra en 37 Liters Brændstofftank bagtil pumper Brændstoffet af en AC mekanisk Pumpe til en Zenith dawndraft Karburator med Luftfilter Type "T." Ventilationsrør i Topventildækslet er tilsluttet Luftfilteret, og det aluminiumslegerede Indsugningsrør indeholder en Forvarmeplade af rustfrit Staal.

**Motorphæng:** Smidig, elastiskhædende Motorphæng af Gummi saavel for som bag, der fuldstændig optager Vridningsmoment og Vibrationer.

**KOBLING:** Bøjelig, tør, Enkeltpladekobling, Borg og Beck med elastisk Træk. Koblingspedalen er isoleret fra Koblingshuset med en særlig stilbar Forbindelsesanordning. Koblingsdiamter 18,4 cm.

**GEARKASSE:** Gearkassen har 4 Fremadgear og 1 Baggear. Gearstangen er centralt monteret, og der er synkroniseret Indgreb mellem 2, 3, og 4 Gear. Gearkassens Hovedaksel er forlænget bagud i et specielt Hus, som indeholder et ekstra Leje til Optagning af Tryk fra Kardanakslen. Gearkassen rummer 1,26 Liter Olie.

**TRANSMISSION:** Hardy Spicer aksial forskydelig Kardanaksel og Universalfed med Naalelejer.

**BAGAKSEL:** Trekvartflydende med spiralskaaret Kron- og Spidshjul i Aksehus af "Banjo" Typen. Spidshjulet er lejet i koniske Rullelejer. Differentialer rummer 1,54 Liter Olie.

**SAMLET UDVEKSLING I GEARKASSE OG BAGAKSEL:** 5,43—8,33—13,2 og 21,87 med 28,03 i Baggear.

**KOREASTIGHED VED 1000 O/M:** 4 Gear: 22 km/T. 3 Gear: 14,4 km/T. 2 Gear: 9,1 km/T. 1 Gear: 5,5 km/T.

**STYRING:** Specialkonstrueret Snekke og Sektor, Udveksling 14 : 1 med Anordning for Udligning af Slidtage. Rat 41 cm i Diameter. De rørformede Forbindelses-ænger har Austins specialkonstruerede Kugleled med store hærdede Lejeflader og Oliepakninger.

**AFFJEDRING:** For: Uafhængige Spiralfjedre, Gaffelgrene monteret paa Gummibøs med Krave til Optagelse af Trykbelastningen og dobbeltvirkende hydrauliske Støddæmpere. Bag: Lange halvpladiske, underhængte Bagfjedre med Zinkmellemlæg. Fjederne er monteret i lyddæmpende Gummibøs med dobbeltvirkende hydrauliske Støddæmpere indbyrdes forbundet med en tværgående krængningshæmmende Torsionsfjeder.

**BREMSER:** Girtings hydrauliske Forhjulsbremser, hvor begge Bremsbakker er selvforstærkede og Girtings mekaniske Baghjulsbremser. Alle Led i det mekaniske Bremsesystem er indkapslede og beskyttet mod Vand og Snavs. Haandbremsen er af Pistolgrebstypen og monteret under Instrumentbrættet lige ved Styrespøjlen.

**HJUL OG GUMMI:** Pressede Staalpladehjul med Ventilationsriller. Store forchromede Hjulkapler. Reservehjulet opbevares under Hylden i Bagagerummet. Ekstra Lavtryksdæk 5,25 x 16.

**DUNKRAFT:** Model Stevenson fastgøres til særlige Beslag under Vognen og hæver fra Vognens Indre hele højre eller venstre Side.

**CHASSISRAMME:** Sammensvejet, presset Staalramme, hvor Sidevanger og forreste og bageste Traverser er lavet som Kassebjælker. Den midterste Del er forstærket ved Krydsafstivning, som giver Chassiset stor Stivhed overfor Vridninger.

**ELEKTRISK UDSTYR:** 12 Volt Batteri med 51 Ampt. ved lo Timers Afledning. Positiv Jord. Indbyggede Forlygter med Parkeringslys. Fodkontakt til Afblænding; indbyggede dobbelte Stop- og Baglygter; Nummerpladebelysning bag; Loftslys; Afviserlygter; dobbelttonet Horn; Vinduesviskere; Varmeapparat.

**INSTRUMENTER:** Oliemanometer og Benzinmaaler; Amperimeter; Speedometer med Trip- og Totalkilometermåler; Kontrollampe for Tænding og evt. Radio.

**KAROSSERI:** 4 Dørs, lydisoleret Staalkarosseri; sejghærdet Glas i alle Ruder. Alle Døre aabner bagud med skjulte Hængsler og Trinbrædder; samme Nøgle til Tænding, Dør, og Bagagerum; Motorhjulmølle laaers fra Forsædet; Læderpolstring, forskydelige Forsæder; brede og dybe Bagsæder med Armlæn i Siden og opklappart Armlæn i Midten; tykke Gulvtæpper med Filtunderlag; indbygget Varmeapparat med Luftcirkulation og Varmluftsbleser til Frontruden; Solskinstag; praktisk og smukt Instrumentbrædt med lukket Handskerum til højre, Kontrollkontakter i Midten og Instrumenter lige for Foreren.

**FARVER:** Portland grey med beige Polstring og lysebrune Tæpper; Royal blue med brun Polstring og lysebrune Tæpper; Mist green med beige Polstring og lysebrune Tæpper; Sort med brun Polstring og brune Tæpper.

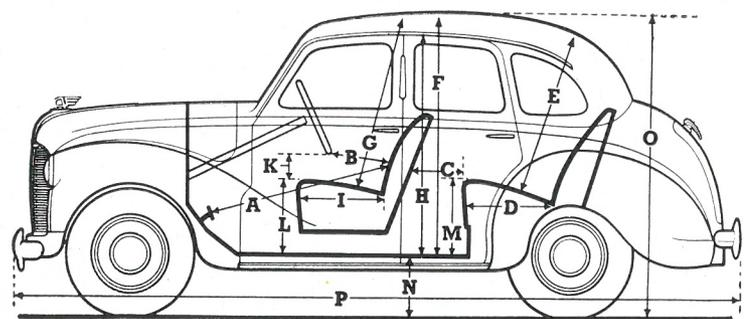

Dimensioner		Meter
Pedal til Rygstød	A	max. 1,04 min. 0,8
Rat til Rygstød	B	max. 0,39 min. 0,26
Afstand mellem Sæderne	C	max. 0,34 min. 0,16
Bagsædets Dybde	D	0,49
Højde ved Bagsædet	E	0,87
Største indv. Højde	F	1,17
Højde ved Forsædet	G	0,93
Største Døraabningshøjde	H	1,09
Forsædets Dybde	I	0,47
Forsædets Brede	J	0,53
Rat til Forsæde	K	0,16
Forsæde til Gulv	L	0,34
Bagsæde til Gulv	M	0,37
Minste Højde fra Gulv til Jord	N	0,37
Største Højde	O	1,61
Største Længde	P	3,88
Største Brede	—	1,55
Bredden ved Stænkbrædt	—	1,02
Karosseriets Brede ved Forsæderne	—	1,24
Bagsædets Brede ved Ryglæn (min.)	—	0,99
Karosseriets Brede ved Bagsædet	—	1,22
Bagsædets Brede ved Forkant (max.)	—	1,15
Akselafstand (Hjulafstand)	—	2,35
Sporvidde foran	—	1,23
Fri Højde over Jord	—	1,26
Drejningsdiameter	—	0,17
Bagagerum, Højde i Aabning	—	11,40
Bagagerum, Brede i Aabning	—	0,41
Bagagerum, Dybde ved Gulv	—	0,79
Bagagerum, Rumindhold	—	0,64
Bagageklappers Bæreevne	—	0,21 m <sup>3</sup>
Vægt af færdig Vogn u. Benzin, Værktøj og Reservehjul men med Ole og Vand	—	ca. 50 kg ca. 965 kg

Austin Motor Export Corporation forbeholder sig Ret til uden Varsel at foretage Ændringer i ovenstaaende Specificationer.



Importør: DE FORENEDE AUTOMOBILFABRIKER A. S., DANMARK.

**THE AUSTIN MOTOR EXPORT CORPORATION LTD.**  
 LONGBRIDGE, BIRMINGHAM and 479-483 OXFORD ST., LONDON, W.1, ENGLAND  
 Printed in England  
 Publication No. 411/E15



Med Introductionen af Austin "A40" Saloon skabtes en ny Periode i Automobilkørsel mere rafineret end tidligere. "A40" har moderne Linier, er teknisk fuldkommen og pragtfuld at køre.

Kraftig topventilet Motor, uafhængig Forhjulsaaffjedring, Varmeapparat, og—om ønskes—indbygget Radio, Dørene aabner bagud og er forsynet med skjulte Hængsler. Det er Ting en moderne

Bilist forstaar at værdsætte.

Konstruktionen af "A40" er fremragende. Selv om Motoren har en lydløs og let Gang, er der Overskud af Kraft til Overhaling eller Kørsel i stærkt bakket Terræn uden Gearskiftning, ligesom Vognen er bemærkelsesværdig let at styre ved alle Hastigheder.

4-Dørs Saloon, Devon, har et smukt Karosseri og er i Udstyr og Montering gjort saa komfortabel som aldrig tidligere set i Vogne i denne Prisklasse.

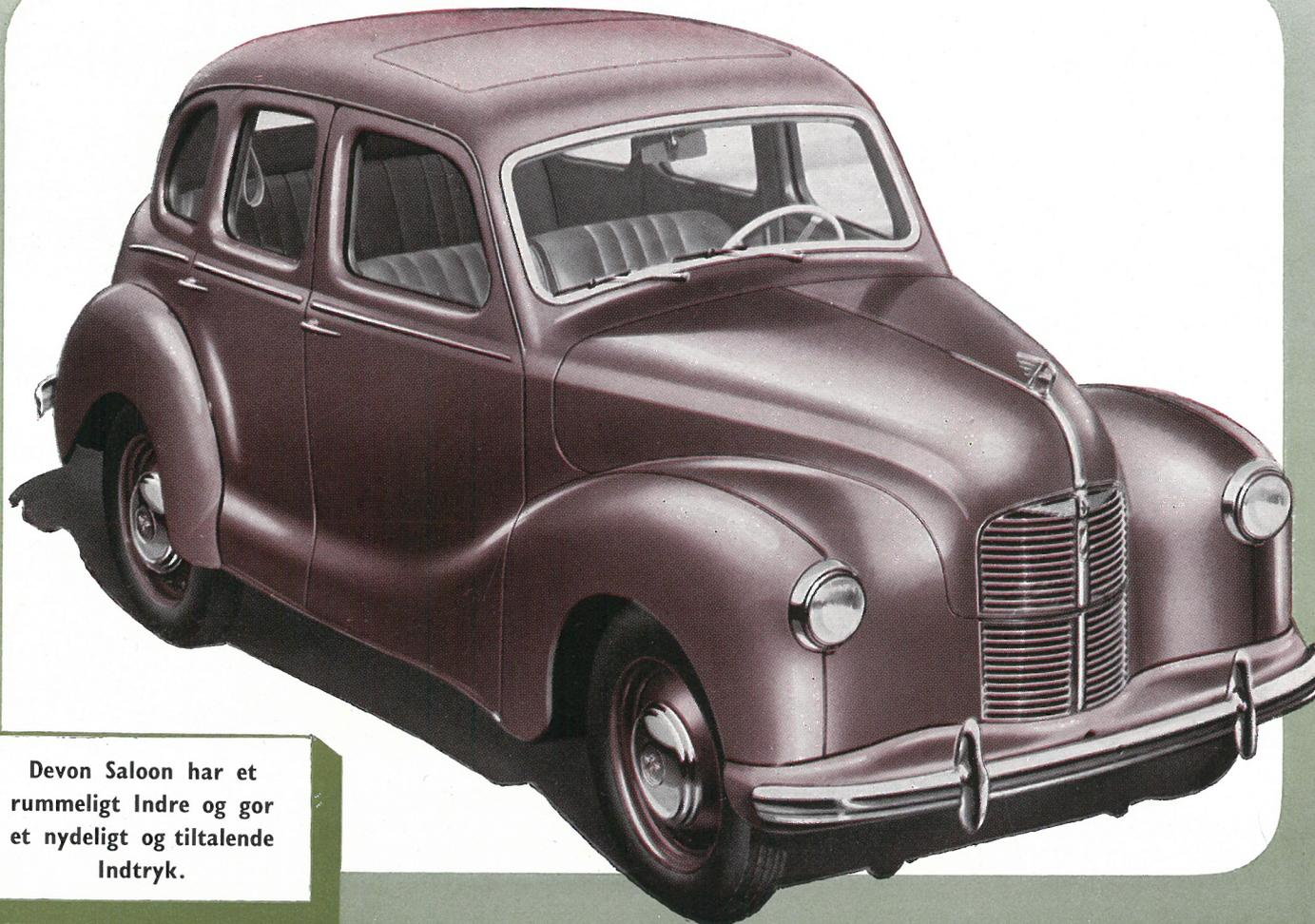

Devon Saloon har et rummeligt Indre og gør et nydeligt og tiltalende Indtryk.

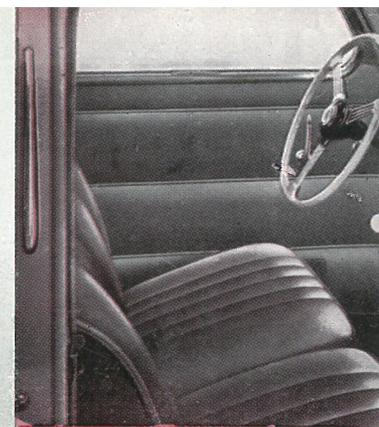

Instrumentbrættet er i moderne Et lukket Handskerum findes f

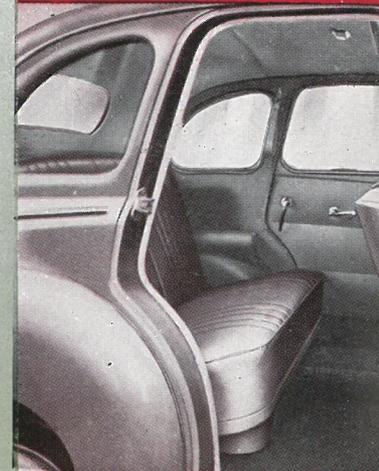

Det luksuriøse Interiør af Devon Sæder og den s



Bagagerummet er meget stor slaas ned og an

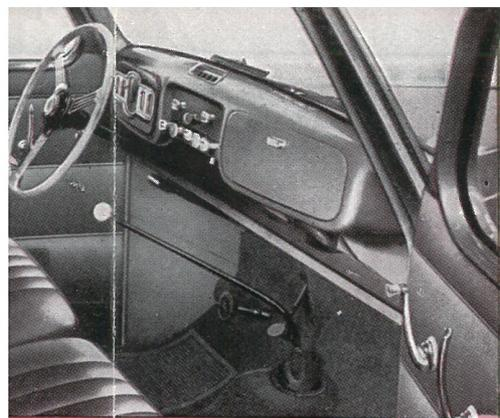

moderne Stil med Gruppering af Instrumenterne.  
som findes til højre. Bemærk Varmeapparatet.



af Devon 4-Dørs Saloon, med de velpolstrede  
og den store Rummelighed.

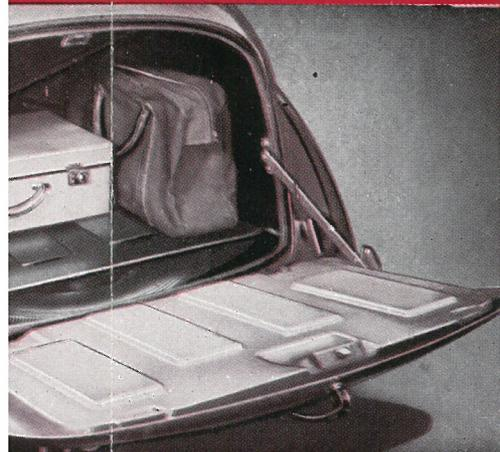

meget stort, og yderligere kan Klappen  
ned og anvendes til Bagage.

Devons moderne Linier  
skjuler bagtil et  
indbygget, stort  
Bagagerum.

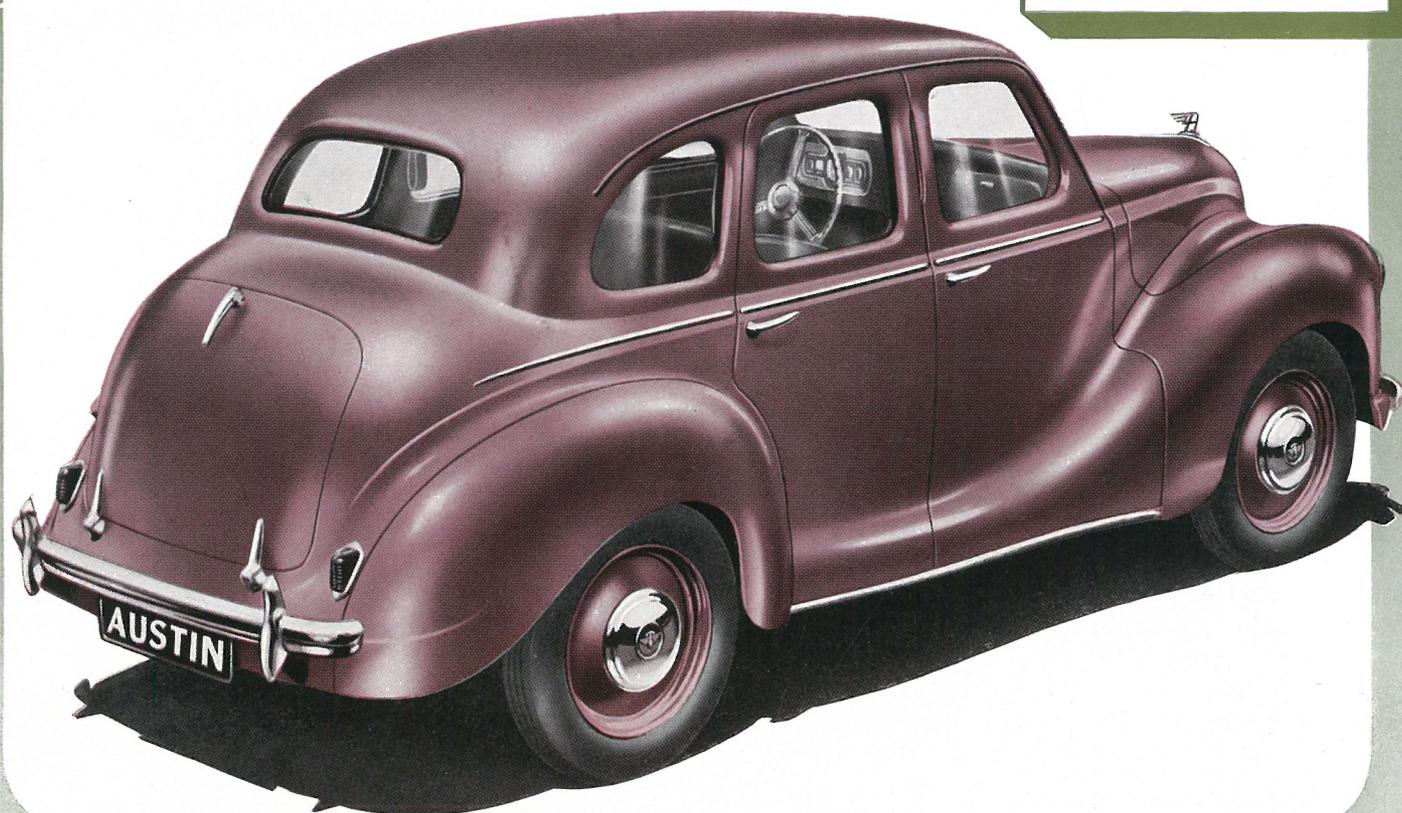

### VÆRDIFULDE EGENSKABER OM AUSTIN "A40"

★ 1200 cm<sup>3</sup> fire-cylindret, topventilet Motor, der yder 40 BHK ved 4300 O/M ★ Smøreolie-filter med Omløbsventil ★ Patenteret Vippearmsystem for lydløs Gang ★ Forlænget Gearkassehus med Ekstraleje for Kardanakseltryk ★ Spiralfjedre med Gummistødpude for den uafhængige Forhjulaffjedring ★ Girling hydro-mekaniske Bremses ★ Haandbremse med Pistolgreb ★ Forhjulsbremse, hvor begge Bremsbakker er selvforstærkende ★ Halveliptiske Bagfjedre med Zinkmellemlæg ★ Snekke og Sektorstyring ★ Kraftig, krydsforstærket Chassisramme med kasseformede Vanger og Traverser ★ lydisoleret Staalkarosseri i moderne Stil ★ Alle Døre har skjulte Hængsler og aabner bagud ★ skjulte indbyggede Trinbrædder ★ Solskinstag ★ Motorhjelme laases fra Førersæde ★ Indbyggede Forlygter med Parkeringslys ★ Indbyggede dobbelte Stop- og Baglygter ★ Direkte belyst Nummerplade ★ Læderpolstring ★ Brede, komfortable Forsæder ★ Indbygget Varmeapparat med Luftcirculation og Varmluftsbleser til Vindspejl ★ Instrumentbrædt med Kontakter og Instrumenter i afstemte Farver.