

Sig JA til AUSTIN A 55 VAREVOGN

Kr 16.850^{,-} inkl. skat/avgift

Kan nu leveres som LUKKET VAREVOGN og PICK-UP

*Med en lasteevne på 1/2 ton rummer
A 55 mere end de fleste i samme klasse*

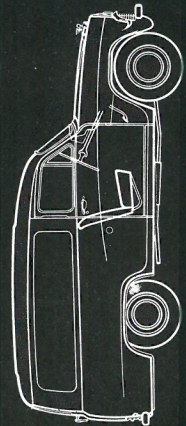
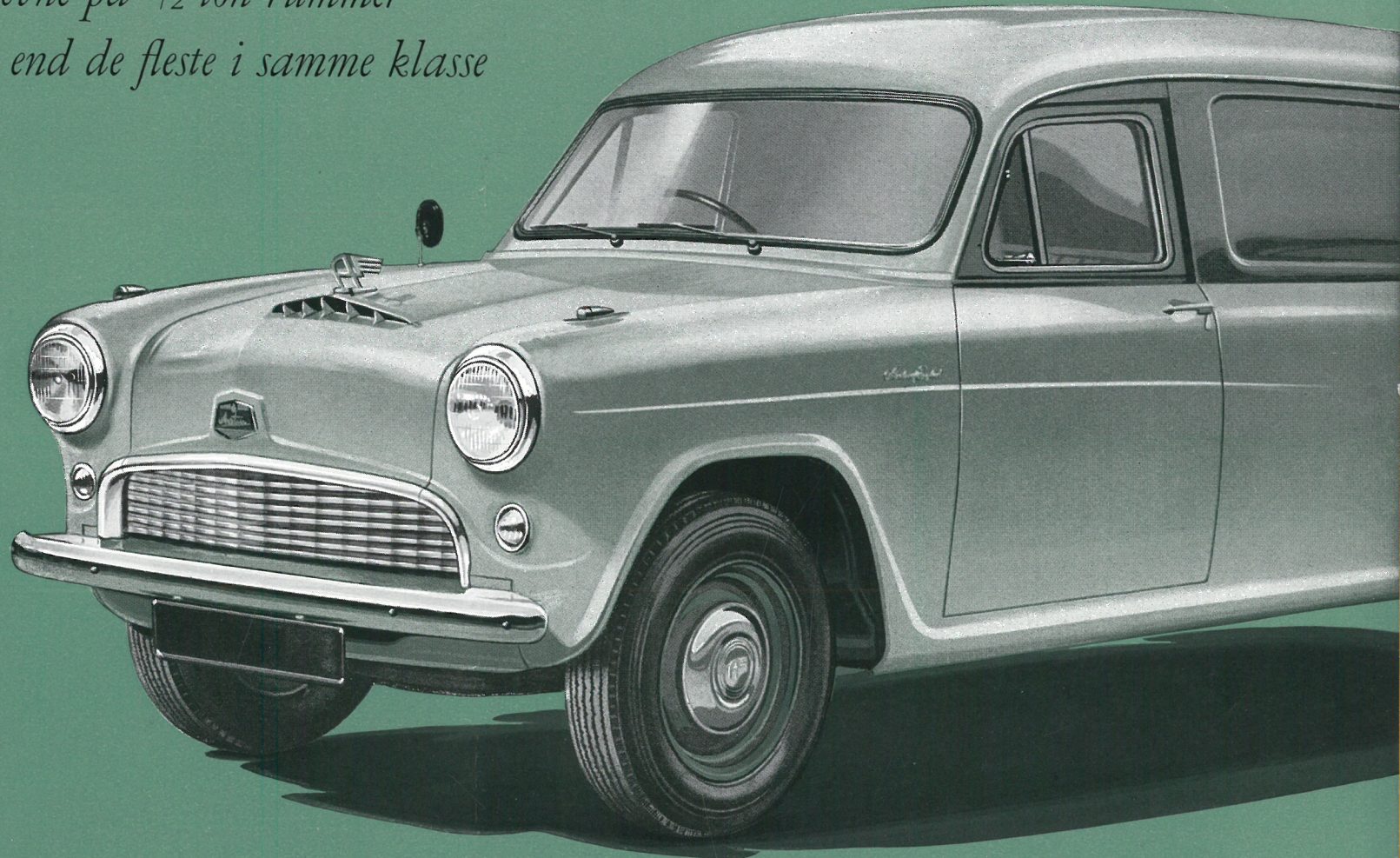

AUSTIN SÆLGES MED 12 MÅNEDERS FABRIKS-GARANTI

SPECIFIKATIONER

MOTOR: Vandkølet 4-cylindret topventilet Rækkemotor; Boring 73,025 mm; Slaglængde 89,0; Slagvol. 1439 cm³; maksimal B.H.K. 51 ved 4250 Omdr./Min., maksimalt Drejemoment 11,2 kgm ved 2000 Omdr./Min., Kompressionsforhold 8,3 : 1.

Brændstofsyst.: Zenith Faldstrømskarburator, A.C. mekanisk Benzinpumpe, Oliebads Luftfilter, Benzintankens Kapacitet 37,5 Liter.

Smøresystem: Tryksmøresystem med vaad Sump, Oliepumpe af Tandhjulstypen, som trækkes fra Knastakslens, Gennemstrømningsoliefilter og desuden Filtersi i Sumpen, Sumpens Kapacitet ca. 4 Liter plus 0,7 Liter til Oliefilteret.

Tændingssystem: Spole og Fordeler med automatisk Centrifugal- og Vacuumregulering.

Kølesystem: Trykkølesystem med Ventilator, Pumpe og Thermostat, Kapacitet ca. 6,8 Liter.

CHASSIS: Transmission: Tør enkeltplade Kobling, 8" i Diameter, Udvekslingerne i Gearkassen er: første 3,945, andet 2,402, tredje 1,49, fjerde 1,00, bak 5,139, Ratgear, Oliekapacitet i Gearkasse ca. 2,6 Liter, aaben Kardanaksel med Kardanled med Rullelejer, Bagakslens Udvekslingsforhold 4,875 : 1 (8/39), Oliekapacitet i Bagaksel ca. 1,13 Liter. Kørehastighed ved 1000 Omdr./Min.: første: 6,7 km/T., andet: 11 km/T., tredje: 17,8 km/T., fjerde: 26,6 km/T.

Styretøj: Sneke og Tap, Udveksling 15 : 1, skaalformet Rat 0,43 m i Diameter med 2 Eger.

Affjedring: For — uafhængig Affjedring med Svingarme, Spiralfjedre og Støddæmpere. Bag — halvelliptiske Bladfjedre, Støddæmpere og Krængningsstabilisator. Støddæmpere hydrauliske.

Bremser: Girling hydrauliske. For — dobbelt selvforstærkende Bremsesko, Belægningsens Dimension: 9" x 1 3/4".

Hjul: Presset Staalpladehjul fastholdt af 4 Møtrikker. Dæk: 6,40-15 slangeløse.

EL-ANLÆG: 12 Volt, 51 Amp./T. Batteri, indbyggede Forlygter med Reflektor og Pære i eet Stykke, Blændkontakten aktiveres med Foden; separate Positionslys monteret oven paa Skærmene, saa de kan ses fra Førersædet, dobbelte Stop- og Baglygter, Nummerpladebelysning og to Reflexglas, Blinklys for og bag samt paa Siderne af Vognen. Blinklyset slukker automatisk efter en Drejning og er samtidig forsynet med Kontrollampe, enkelt Horn, dobbelte Vinduesviskere.

INSTRUMENTER: Trip- og Kilometermåler indbygget i Speedometeret sammen med Benzinmåler, Kølevandsthermometer samt Kontrolløys for Olietryk, Ladestrøm og langt Lys.

KAROSSERI: - Van - Hjulselvvejst selvbærende Staalkarosseri med en Lasteevne paa ca. 1/2 Ton, excl. Føreren. Bunden i Varekassen bestaar af Staalplader, som er presset riflet for at lette Læsningen af Vognen. Ligeledes er Skærmkasserens Top flad, saaledes at denne Plads ogsaa kan udnyttes. De store Sidepaneler giver fin Plads for Paamaling af Reklamer. Hver Dør har et meget stort Vinduesareal og kan aabnes helt op til 90°, og i denne Stilling holdes de aabne ved Hjælp af en Fjederlaas, som er bygget ind i Dørkarmen sammen med de skjulte Hængsler. Lukkeanordning for Bagdørene ses paa Illustration. Selve Førerhuset er indrettet akkurat som en Personvogn med samme Instrumentbræt, Sæder polstret med Svampegummi og betrukket med Plastic. Ligeledes er der monteret Loftsbræk af Plastic samt Solskærm. I Instrumentbrættet findes et aabent Handskerum, og under samme findes der en Hylde, som gaar ud i hele Vognens Bredde. De støv- og trækfri Fordøre er monteret med Laase, Ventilationsruder og Sideruder, som ruller ned. Alle Ruder inklusive den store buede Frontrude er fremstillet af sejhærdet Glas. Motorhjelmen aabnes inde fra Vognen. Gulvet i Førerhuset dækkes af en Gummimaatte. Reservehjulet ligger i en speciel Bakke under Bunden i Bagenden af Vognen og sænkes ned ved Hjælp af Startsvinget. Kofangere for og bag. Benzinpaafyldningen sker paa den højre Side af Vognen.

Pick-up: To-dørs, selvbærende Karosseri med to Sæder, helt lukket Førerhus, Lasteevne op til ca. 1/2 Ton excl. Føreren. Buet For- og Bagrude, der ligesom Sideruder og Ventilationsruder er af sejhærdet Glas. Indstilleligt Forsæde i hele Vognens Bredde. Sædet er betrukket med Plastic. Dørene er hængslet foran og forsynet med drejelige Ventilationsruder og Sideruder til at rulle op og ned. Førerhuset er luftkonditioneret. Hver Dør er aflaaelig og tætnet for Støv og Træk. Ud for Passagerens Plads findes i Instrumentbrættet et aabent Handskerum, ligesom der under Instrumentbrættet findes en Hylde, som gaar ud i Vognens fulde Bredde. Motorhjelmen aabnes inde fra Førerhuset. Plastic Loftsbræk. Førerhusets Gulv dækkes af Gummimaatter. Reservehjulet ligger i en speciel Bakke under Bunden af Bagenden af Vognen og sænkes ned ved Hjælp af Startsvinget. Kofangere baade for og bag. En Solskærm. Benzinpaafyldning paa højre Side af Vognen. Selve Ladet er fremstillet af dobbelte Staalplader, og Hjul-kassernes Top er gjort flad, for at denne Plads ogsaa kan udnyttes. For at lette Læsningen af Kassen etc. er Bunden paa Ladet riflet paa samme Maade som Bagsmækken, der er fremstillet af dobbelte Plader, der saaledes danner et meget stærkt Kasseprofil. Bagklappen holdes i vandret Stilling af to Staalkeper.

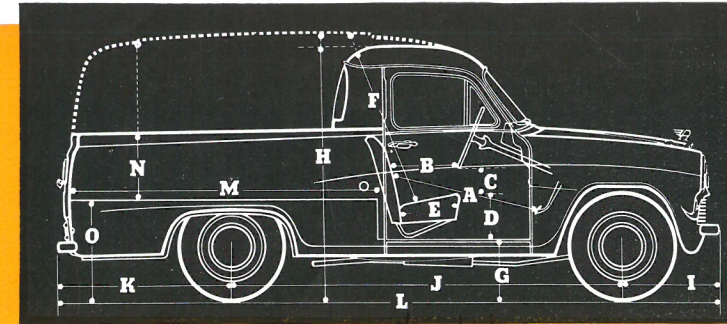

HOVEDDIMENSIONER	1/2 ton VAN	1/2 ton PICK-UP
Pedal til Rygstød A	{ 0,97 m 0,90 m	{ 0,98 m 0,84 m
Rat til Rygstød B	{ 0,40 m 0,33 m	{ 0,37 m 0,28 m
Rat til Overkant Sæde C	0,14 m	0,12 m
Gulv til Overkant Sæde D	0,37 m	0,33 m
Sædedybde E	0,44 m	0,46 m
Overkant Sæde til Loft F	0,99 m	0,95 m
Overkant Gulv til Jord G	0,34 m	0,34 m
Total Højde (ubelastet) H	1,75 m	1,61 m
Centerlinie Forhjul til forreste Kofanger I	0,64 m	0,64 m
Akselafstand J	2,52 m	2,52 m
Centerlinie Baghjul til bageste Kofanger K	1,13 m	1,13 m
Total Længde L	4,29 m	4,29 m
Ladbundens Længde M	2,01 m	1,91 m
Største udv. Højde N	1,10 m	0,49 m
Ladgulv til Jord O	0,66 m	0,67 m
Højde af Bagdørsaaabning 0	0,90 m	0,49 m
Største Bredde P	1,59 m	1,59 m
Bredde af Forsæde Q	0,48 m x 2	1,31 m
Bredde imellem Hjul-kasser ...	0,97 m	0,97 m
Bredde af Bagdørsaaabningen ..	1,11 m	1,11 m
Indv. Bredde af Lad R	1,54 m	1,41 m
Sporvidde, for S	1,22 m	1,22 m
— bag T	1,24 m	1,24 m
Drejecirkel U	11,00 m	11,00 m
Mindste Højde over Jord V	0,19 m	0,19 m
Varekassens Rumfang W	3,12 m ³	1,13 m ³
Vægt (incl. Værktøj, Reservehjul, Olie, Vand, excl. Brændstof) X	1003 kg	1003 kg

DE FORENEDE AUTOMOBILFABRIKER A/s

ODENSE



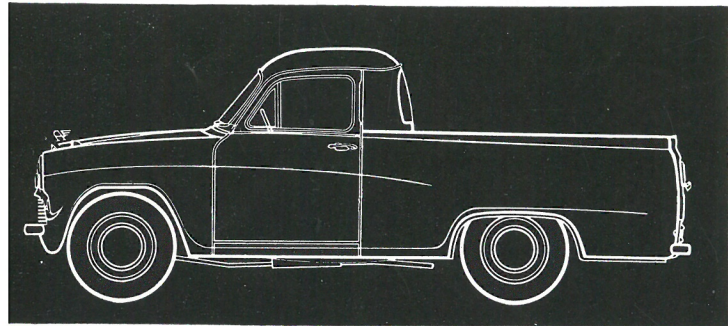
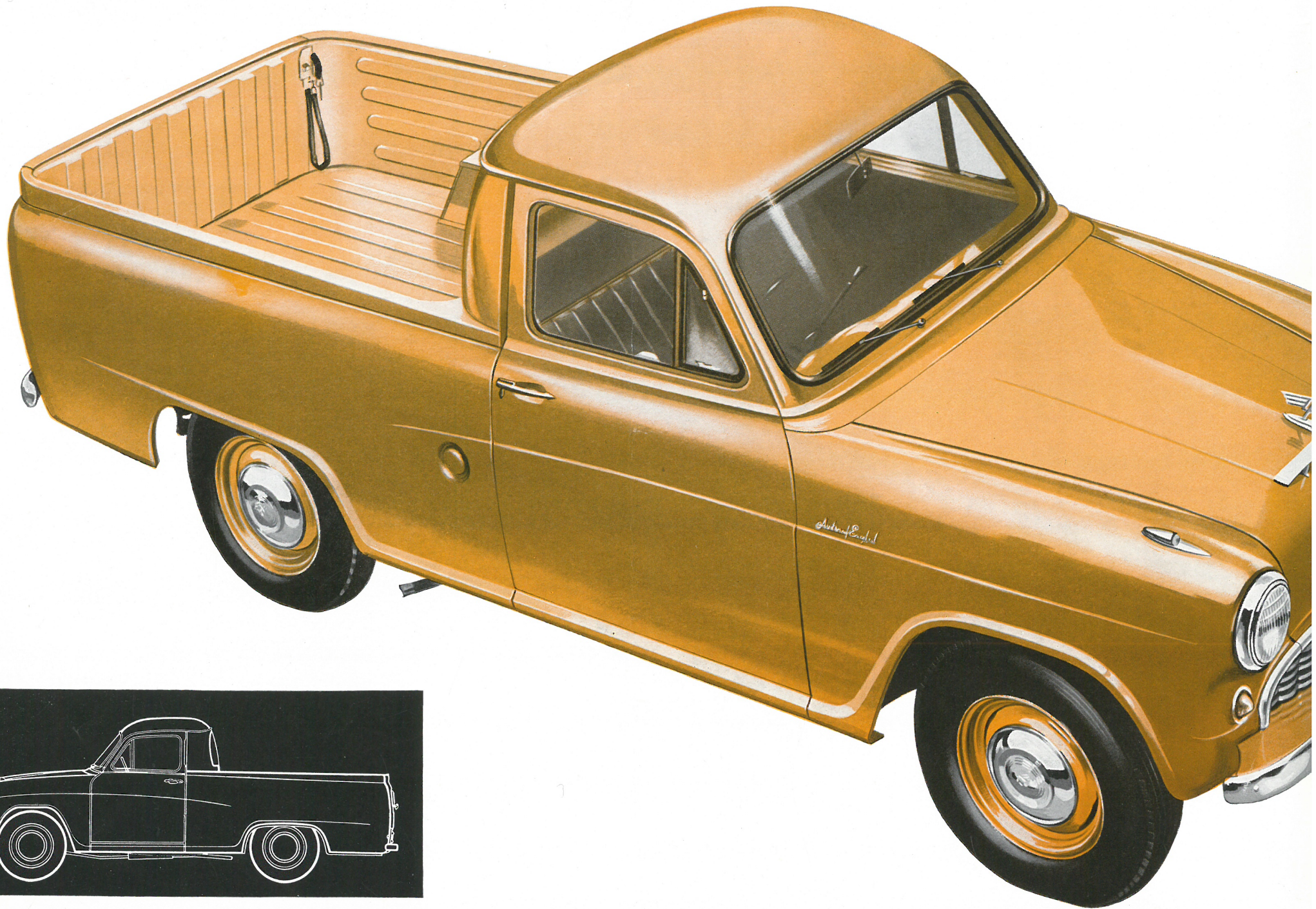

AUSTIN A 55

er lige effektiv ved kørsel fra dør til dør, som på lange, uafbrudte strækninger

Forsænket rat



Føreren vil vide at værdsætte den følelse af sikkerhed, som dette forsænkede rat med 2 eger fremkalder. Det måler 17 tommer i diameter og ligger fint i hænderne.



Der er tænkt på chaufføren og passagererne i A 55!

Førerhuset i Pick-up'en er helt lukket, en stor fordel på kolde dage. Sædet er indstilleligt og kan rumme indtil 3 personer. Såvel fjeder-systemet som polstringen er af bedste kvalitet og er fremstillet med særlig stort slid for øje.

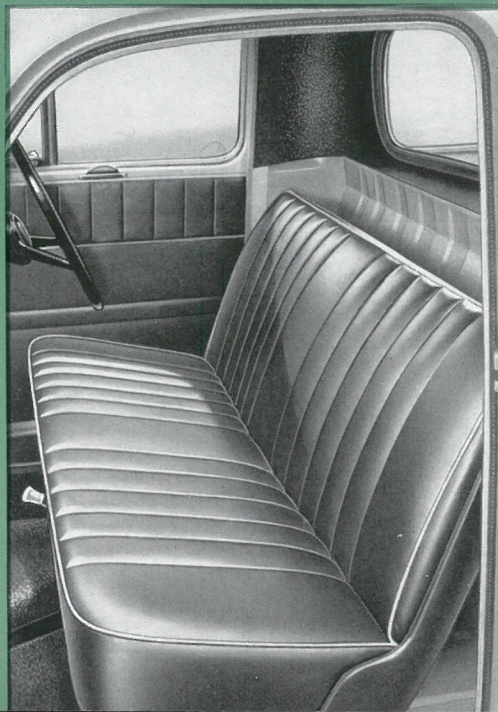

Den solide stålkonstruktion i denne 1/2 ton varevogn gør den ideel til at klare alt krævende og vedvarende hårdt arbejde.

Laddets indvendige stålpaneler er forsynet med ribber, der giver laddet ekstra styrke og sikrer perfekt stivhed i karosseriet, selv når vognen kører på meget ujævn grund. Den er ikke en vogn, der svajer som et siv for vinden, men holder støt sin kurs i fuldendt balance.

Det komfortable udstyr virker umiddelbart tiltalende. Den brede, buede forrude og den store bagrude giver et all round udsyn, som gør det til en nem sag at manøvrere vognen støt og sikkert.

Austin 1/2 ton Pick-up er en alsidig vogn og anvendelig til al slags forretningskørsel. Den er økonomisk i drift og nem at vedligeholde.

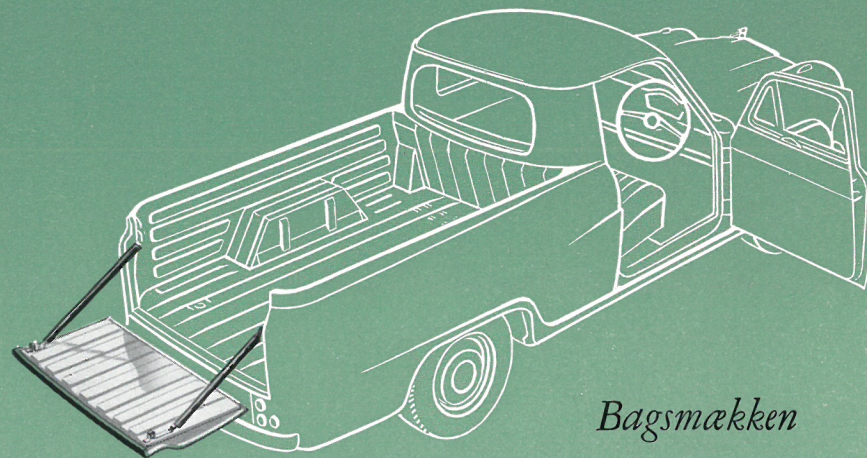

Bagsmækken

Kig på bagsmækken! De dobbelte stålpaneler omfatter også en stærk, rillet platform, der holdes i horisontal stilling ved hjælp af et par solide ankerkæder. Kædesikrede splitter holder bagsmækken fast, når den befinder sig i opretstående stilling.

1/2 TON VAREVOGN

nogle fantastisk gode reklameflader, der - rigtigt udnyttet - kan blive et fint visitkort for Deres forretning i byens trafik

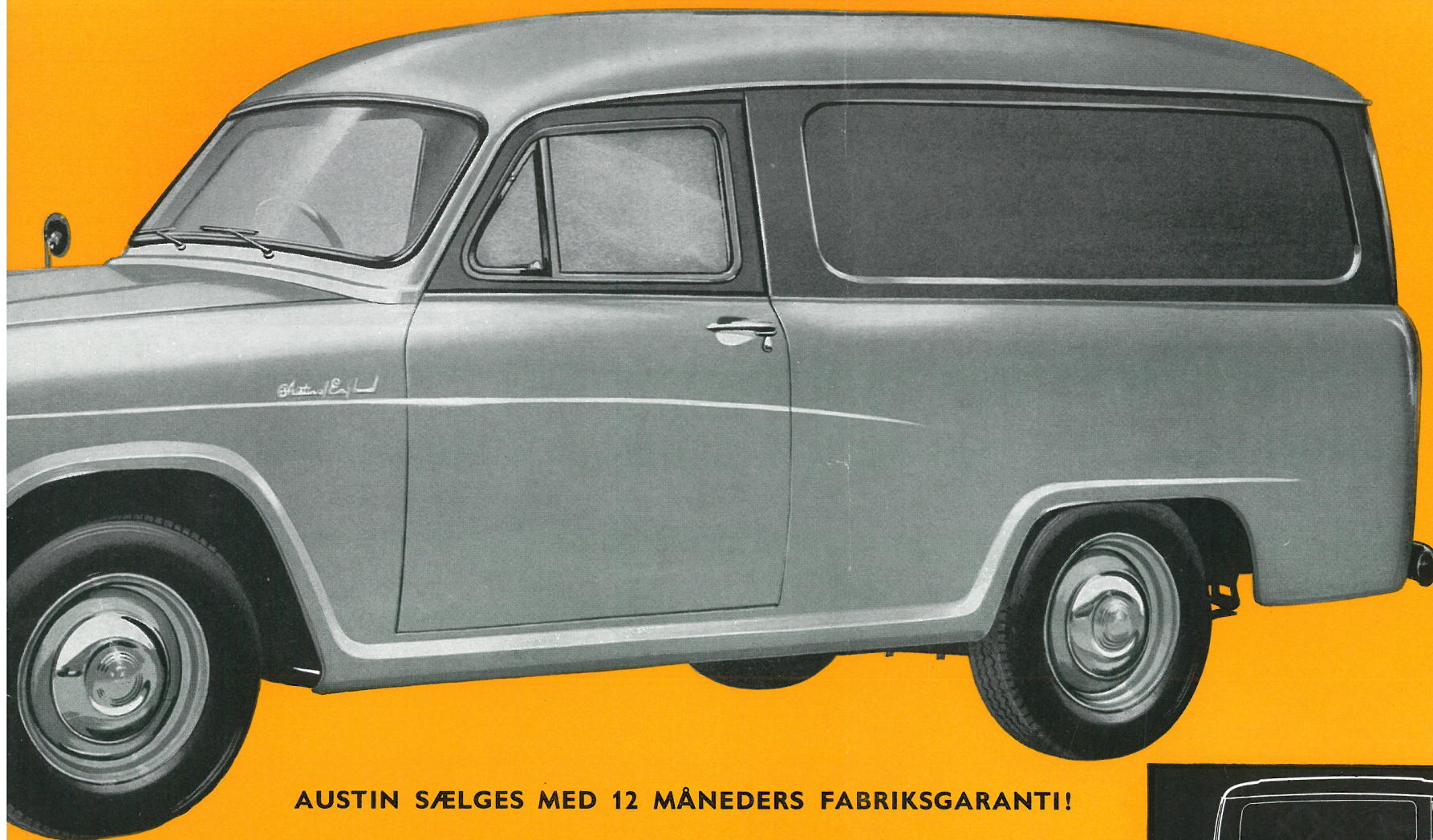

AUSTIN SÆLGES MED 12 MÅNEDERS FABRIKSGARANTI!

1/2 ton varevogn - en varevogn, på at imødekomme de strenge g. Men den er ikke »kun« en val transport af varer, kan den faktisk enhver form for forretningsstål. Den har ståtag i eet stykke, r som glimrende kan anvendes n store buede vindskærm er for

de automatisk stopper i nederste stilling. De store bagdøre kan åbnes indtil 90 grader og holdes i den yderste position af en automatisk modstand, som er forbundet med de skjulte hængsler. Ikke blot bagdørene, men også sidedørene kan aflåses, og de er alle sikret mod indtrængen af snavs og træk.

Konstruktørerne af denne vogn har taget vidtgående hensyn til at lette vedligeholdelsen og til at fremme den ubesværede manøvrering hvilket er en ubetinget nødvendighed for den handlende, som ønsker at yde sin kundebedste og hurtig

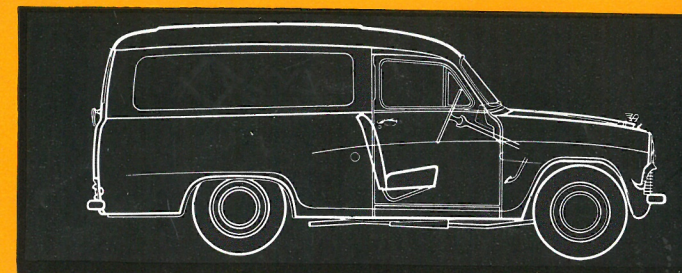

*Et kig
ind i førerhuset*

Ved indretningen af førerhuset i den nye 1/2 ton varevogn har Austin tilstræbt personvogns-komfort. Instrumenterne er praktisk placeret og nemme at nå, ligegyldig i hvilken position førersædet indstilles.

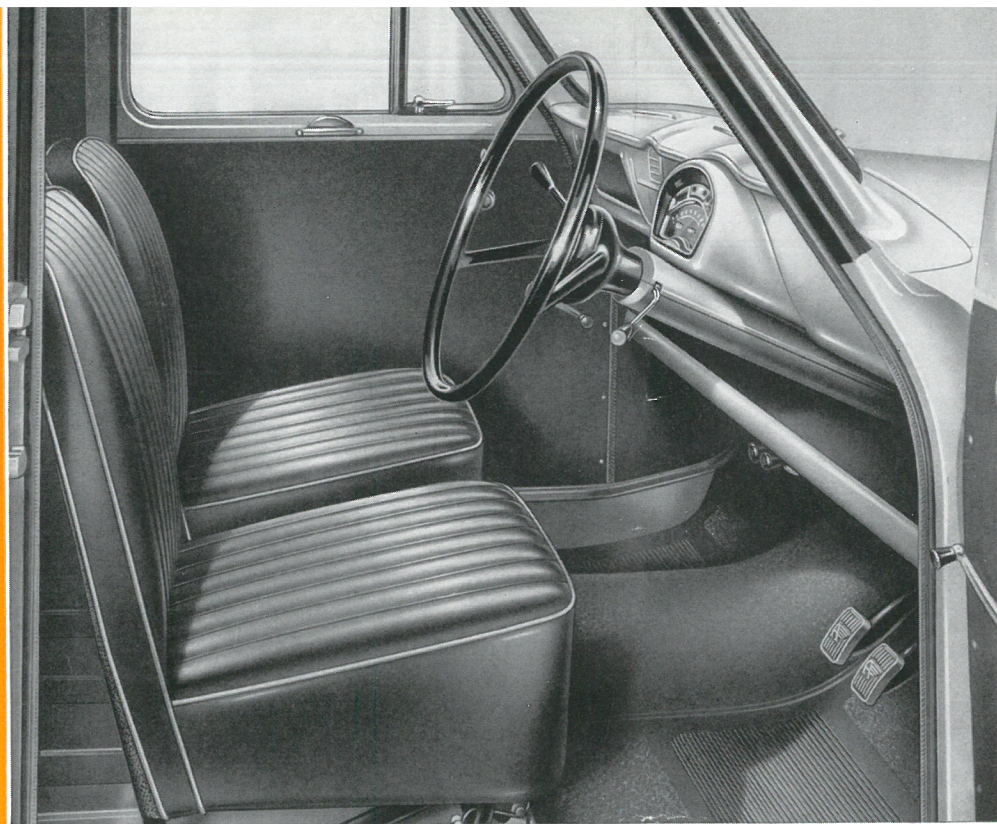

*Her kan ligge
en 1/2 ton*

Vareladdets indvendige højde er så ideel som 1,10 m. Bredden er 1,55 m og længden 2 m.

Rillerne i stålgulvet har til formål at lette indladningen af gods.

Hjulskasserne er så praktisk konstrueret, at de frembyder mindst mulig gene.



AUSTIN A 55

ba



Her ser De den lukkede model af Austin A 55 der er beregnet til og konstrueret med henblik på at opfylde alle krav, der stilles til den daglige forretningsvarevogn. Selv om den i første række er tænkt til brug som transportmiddel, er den teknisk med sit smarte, særprægede udseende »stærk« i kørsel. — Austin's 1/2 ton varevogn er bygget på samme grundplacering som de andre modeller i serien og i karosseriets sider er indfældet store panoramavinduer. Alle vinduer er af optisk frit glas.

Instrumentbrættet

Instrumentbrættet i Austins halvtonner er enkelt, praktisk og stilfuldt. Samtlige instrumenter er placeret, så føreren har dem lige ved hånden. Han skal hverken række eller strække sig. Umiddelbart foran sig har han speedometret, som også viser benzinstand og kølevandets temperatur, foruden at det rummer advarsellys for olietryk, ladning og kontrollampe for kort og langt lys. I sin modsatte side har instrumentbrættet et åbent rum, der er nyttigt til opbevaring af kørebog, instruktionsbog etc.

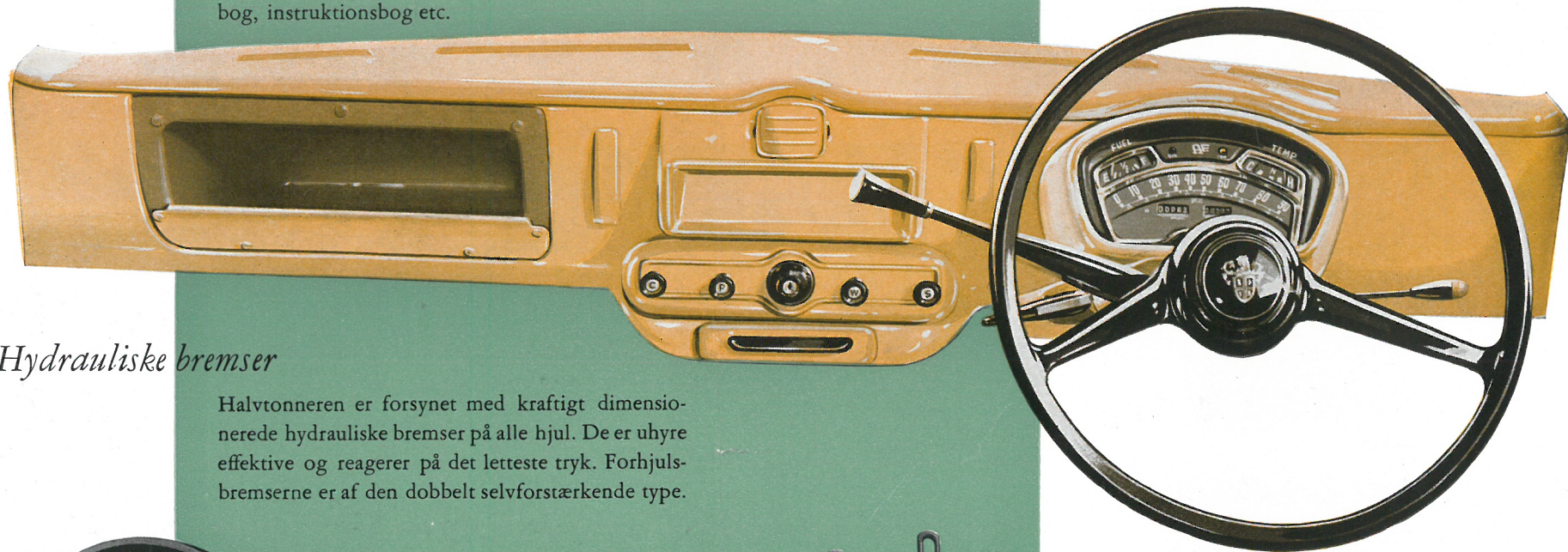

Hydrauliske bremses

Halvtonneren er forsynet med kraftigt dimensionerede hydrauliske bremses på alle hjul. De er uhyre effektive og reagerer på det letteste tryk. Forhjulsbremseserne er af den dobbelt selvforstærkende type.

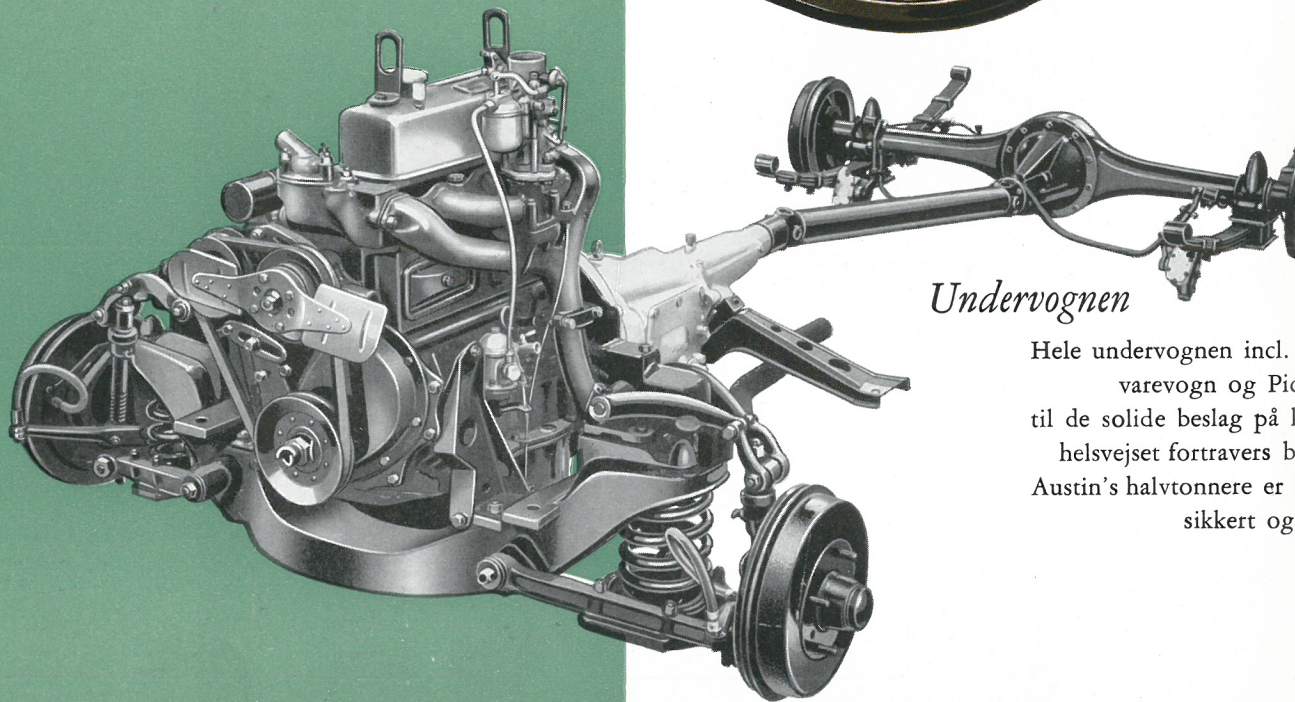
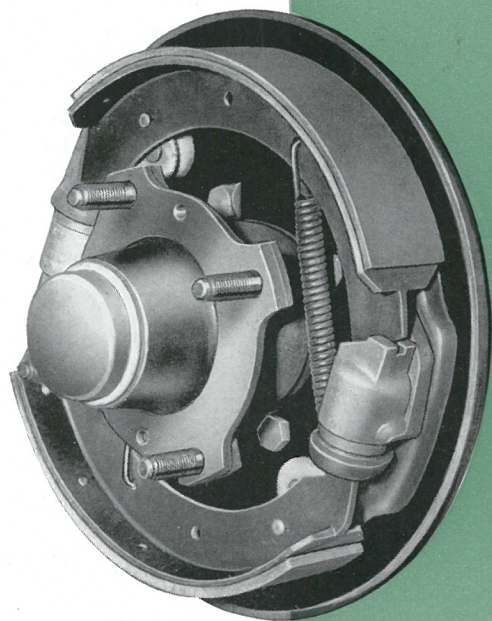

Undervognen

Hele undervognen incl. varevogn og Pic til de solide beslag på l helsejset fortravers b Austin's halvtonnere er sikkert og

Topventilet motor

Den 1489 cc, som anvendes i disse 1/2 ton vogne, er topventilet og konstrueret kompakt. Læg mærke til, hvor tilgængelig den er for reparationer. Med et kompressionsforhold på 8,3:1 udvikler den 51 BHK ved 4250 omdr./min.

Denne fantastiske levende motor giver i forbindelse med en 4-trins gearkasse med synkroniseret 2., 3. og 4. gear en yderst flexibel kørsel; altså god acceleration og, om man ønsker, stor træk kraft selv ved lave hastigheder.

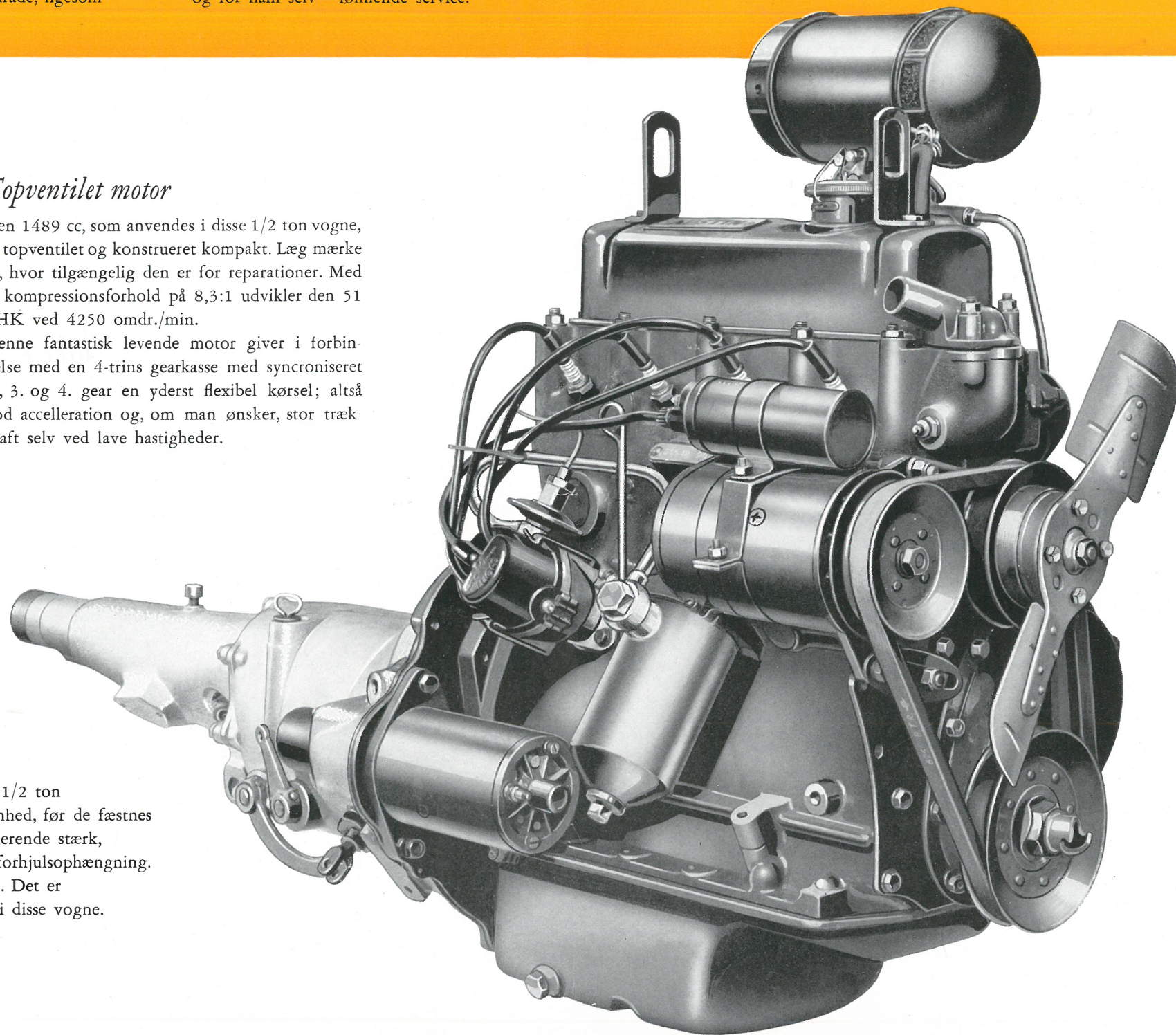

motoren til Austin's 1/2 ton
-up samles til en enhed, før de fæstnes
rosseriet. En imponerende stærk,
er hele motor- og forhjulsophængning.
valitet helt igennem. Det er
økonomisk at køre i disse vogne.