

AUSTIN '152'
Omnivan, Omnitruck
Omnicoach

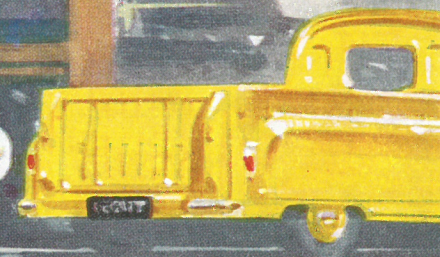

SPECIFIKATION

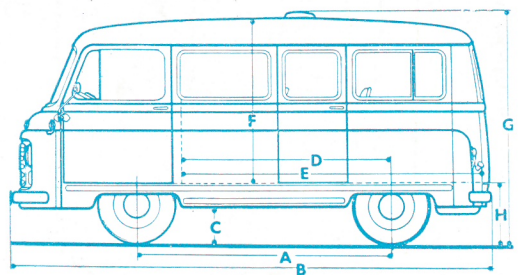
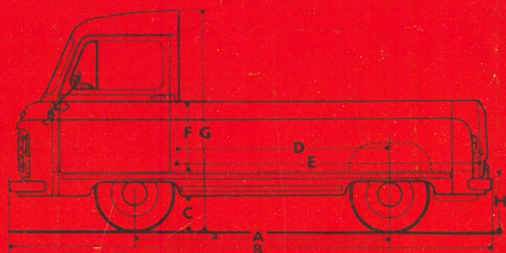
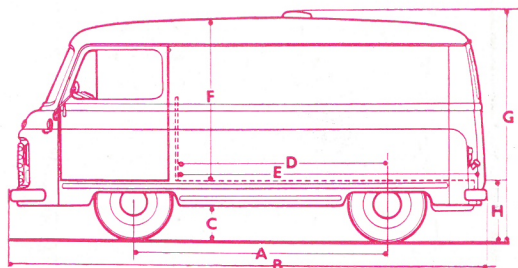

MOTOR: Antal Cylindre 4; Kubikindhold 1489 cc; Topventiler; Boring 73,02 mm; Slaglængde 89 mm; B.H.K. (max.) 42 ved 4000 Omdr./Min.; Drejemoment 8,84 kgm ved 2000 Omdr./Min.; Kompressionsforhold 7,15 : 1.

Cylindre: Støbt i eet med Krumtaphuset i Støbejernslegering; aftagelig Støbejernstopstykke hvorpaa Ventilvippeøjet er monteret.

Krumtaphuset: Sænksmedet Staal, afbalanceret og forsynet med 3 aftagelige hvidmetalforede Staalrør.

Stempel: Med opslidset Skørt, i Aluminiumslegering. Det er forsynet med 3 Kompressionsringe og 1 Ollering.

Knastaksel: Sænksmedet Staal lejret i 3 hvidmetalforede Staalrør. Patenteret Knastform, der giver effektiv og lydløs Gang. Knastakselkæden er forsynet med en speciel Ollieopfanger og Kædestammer, der sikrer effektiv Smøring og Tilspænding af Kæden.

Ventiler: Topventiler, styret af Stødstænger, og forsynet med Ollietætning.

Smøring: Trykomløbsmøring for alle Hoved- og Plejstangsejere, Knastakseljeje, Ventiløftere, Forkæde og Vippetøj. Smørekanaal gennem Plejstangen forsynet med Cylindervæggene med Ollie ved Start. Systemet er forsynet med Omløbsfilter. Ollieindhold 3,977 Liter.

Køling: Centrifugalpumpe med selvjusterende Pakning og Thermostatkontrol; seksbladet Ventilator, Overtryksskøling, Lamelrørkøler, Vandindhold ca. 6,25 Liter.

Tænding: 12-Volt Spole og Strømfordeler med indbygget Regulator og Vacuumkontrol.

Brændstofsistem: Solex horisontal Karburator med kombineret Olliebadfilter og Lyddæmper; S.U. elektrisk Benzinpumpe, 36,4 Liter Benzintank.

Kobling: Borg & Beck Enkelttørplade 8" med affjedret Nav, hydraulisk aktiveret.

Gearkasse: 4 fremadgaende og 1 Baggear, synkroniseret i alle Gear undtagen 1. og Bæk; Ratgear. Olliekapacitet ca. 2,27 Liter.

Udveksling: 5,625; 8,381; 13,626; 22,185 : 1; Bæk 29,019 : 1.

HASTIGHED VED 1000 OMDR./MIN.: 4. Gear: 22,7 km; 3. Gear: 15,2 km; 2. Gear: 9,4 km; 1. Gear: 5,7 km.

Transmission: Enkelt, aaben Kardanaksel med Naalelejer i Kardanled.

Bagaksel: Trekvart flydende med hypoid Kron- og Spidshjul og Bagbro af Banjotypen. Udveksling 5,625 : 1. Ollieindhold ca. 1,7 Liter.

Foraksel: Sænksmedet Mellemstykke af Specialstaa, Navene monteret paa Kuglelejer.

Styretøj: Kraftig dimensioneret Snekke og Rullestapstyring Udveksling 13,0 : 1. 17", 2-Egerratt med Hornkontakt og Afbryderkontakt for Blinklys.

Bremser: 13" x 10" indvendig ekspanderende Lockheed hydrauliske Bremses paa For- og Baghjul. Trækstangs-Haandbremse virkende mekanisk paa Baghjulene.

Affjedring: Lange, halvelliptiske Fjedere for og bag, Bredder for og bag 44,5 m, Længde for 1143, Længde bag 1219 m, lejret i Gummibøsninger. Hydrauliske Støddæmpere for og bag.

Hjul og Dæk: Pressede Staalpladehjul med Ventilationshuller, der samtidig tillader Montering af Snekeder. 5 K Følge, monteret med 6,70—15 Dunlop slangeløse Dæk.

Elektrisk Udstyr: Spændingsregulering; 12-Volt Dynamo og Starter; 2 Hovedlamper med Pærer med dobbelt Glødetraad for Afblanding; 2 Parkeringslygter; dobbelt Stop- og Baglygte med indbygget Reflex og Blinklys; 2 Blinklys paa Siden betjent af selvafbrydende Kontakt paa Ratstammen; Lampe for bageste Nummerplade; Kontrollampe for Forlygter; samt Kontrollamper for Tænding, Ollietryk og Retningsviser; Loftslys.

Instrumenter: Speedometer med Kilometermåler; Benzinmåler, Fjernthermometer og Amperemeter.

Standardudstyr: Værktøjskasse, Startsving, Dunkraft og Hjulsving; Fedtsprøjte; 2 udvendige Spejle, 2 elektriske Viskere; Hjulopsler.

VÆGT OG HOVEDDIMENSIONER	OMNIVAN	OMNICOACH	OMNITRUCK
Brutto Vægt	2175 kg	2250 kg	2175 kg
Vægt, tør	1161 kg	1320 kg	1105 kg
Akseltryk, For, køreklar ...	775 kg	850 kg	800 kg
Bag, køreklar	450 kg	525 kg	375 kg
Total, køreklar	1225 kg	1375 kg	1175 kg
Akselafstand A	2,28 m	2,28 m	2,28 m
Sporvidde, for	1,28 m	1,28 m	1,28 m
Sporvidde, bag	1,34 m	1,34 m	1,34 m
Fri Højde over Jord C	0,20 m	0,20 m	0,20 m
Vendiediameter	11,30 m	11,30 m	11,30 m
Længde—Bagaksel til Kofanger D	1,88 m	1,88 m	1,88 m
Vareladets Længde E	2,74 m	2,74 m	2,74 m
Vareladets Bredde	1,70 m	1,70 m	1,70 m
Indv. Højde F	1,46 m	1,46 m	0,64 m
Største Længde B	4,32 m	4,32 m	4,32 m
Største Bredde	1,87 m	1,87 m	1,87 m
Største Højde, lastet	2,09 m	2,09 m	1,99 m
Største Højde, tom G	2,16 m	2,16 m	2,01 m
Ladhøjde fra Jord, lastet ...	0,55 m	0,55 m	0,55 m
Ladhøjde fra Jord, tom H	0,62 m	0,62 m	0,62 m

MED RESERVEHJUL OG DÆK
+ 24,9 kg til Egenvægt.

MED VARMEAPPARAT OG DEFROSTER
+ 7,9 kg til Egenvægt.

MED PASSAGERSÆDE I OMNIVAN
+ 11,3 kg til Egenvægt.

KAROSSERI SPECIFIKATIONER

Selv bærende Staalkonstruktion svejset til en kraftig Underramme med Kasseprofil. Bundpladen er oppressed i Bølgeform for at give ekstra Styrke og lette Af- og Paalæsning. Solide Baghjørneplader hindrer Vridninger i Karosseriet og sikrer dermed en perfekt Lukning af Bagdøren. For at øge Sikkerheden er Forenden af Vognen udført af Dobbeltplade, den ydre Plade er et smukt udformet Kølegitter hvori Hovedlygterne er anbragt. For at forøge Ladets Størrelse og give bedre Fordeling af Ladningen er Karosseriets Sider bygget ud over Hjulene.

FORERHUS: Fuld Forward Control med Udstyr som i en Personvogn. Indstigningen foregaar foran Forhjulene. Sæderne er komfortabelt polstrede over et Skumgummi-Underlag. Alle Typer er udstyret med Passagersæde ved Siden af Føreren. Motoren er monteret i en helt ny Position og lydisoleret med en dobbelt Staalplade gennem hvilken Luften ledes for yderligere Afkøling af Motoren. Førerhuset er isoleret i alle Modellerne. For at beskytte Føreren ved eventuel Forskydning af Lasten ved kraftige Opbremsninger, er der bag Førersædet anbragt en høj Staalplade, der gaar i hele Vognens Bredde.

Der er skabt fint Udsyn for Føreren, idet Vognen er udført med en stor buet Frontrude, som bliver renset over et stort Felt af en elektrisk Dobbeltvisker. Paa hver Side af det let aflæselige Instrumentbrædt er et stort Rum for Notesbøger, Handsker og lignende. I Vognen er monteret Loftslys, og der er afsat Plads for Varmeapparat, Defroster og Radio. Vognen er forsynet med en indvendig Solskærm. Alle Modellerne er forsynet med to udvendige Bakspejle.

OMNIVAN: 6,5 m³ Rumindhold. Lydløst gaende, træk- og støvfrt Skydedøre. Hærdede Glasvinduer af den afbalancerede Type og faste Ventilationsruder. Beskyttelsesribber er punktsvejset til Indersiden for at styrke Karosseri mod eventuel Beskadigelse. For Luftfornylse i Lastrummet er Vognen udstyret med Tagventilator. Store plane Vognsider for Reklamer. Enkelt Bagdør med Sikkerhedsstrop og Staalrør, der holder Døren i aaben Stilling.

OMNICOACH: 10 Sæder (inclusive Føreren) vendende fremefter. Skumgummissæder beklædt med slidstærkt uforanderligt Kunstlæder og monteret paa et Stel af Staalrør. Rullegardin mellem Fører og Passagerkabine. Bag- og Sidedøre. Alle Vinduer er udført af hærdet Glas med Profilrammer af Aluminium, og hængslede Ventilationsruder i de to bageste Vinduer. Hængslede Døre med afbalancerede Vinduer og indstillelige Trækrueder. Stort Bagvindue. Ventilator i Taget, 4 Lamper for Passagerer. Den indvendige Beklædning bestaar i Taget af cellulosebehandlet Pap og i Siderne af Pap overtrukket med Kunstlæder.

OMNITRUCK: Hængslede Vognedøre med afbalancerede Vinduer og indstillelige Ventilationsruder. Stort Bagvindue. Alle Vinduer af hærdet Glas. Beskyttelsesplader punkt-svejset til Indersiden for at styrke Karosseriet mod eventuel Overlast. Bagklappen kan holdes vandret eller fuldt nedklappet ved Hjælp af en hurtig indstillelig Kæde. Beslag for Montering af Presenning og Rør.

EKSTRAUDSTYR: Varmeapparat og Defroster, Reservehjul og Dæk, Radio, Solskærm for Passagereren ved Siden af Føreren. Rørstel og Presenning (kun for Omnitruck). Hængslet Midterdør (kun Omnivan).

Austin Motor Export Corporation forbeholder sig Ret til uden Varsel at foretage Ændringer i ovenstaaende Specifikationer.

Austin

OR
AG
ER
EJL
JLE
ORE
AT
DER
RET
ILV
OR
FER
FER
SSE
FER
ADE
SER
ORE
CKE
ÆK
SEL
SEL
ERE
ERE

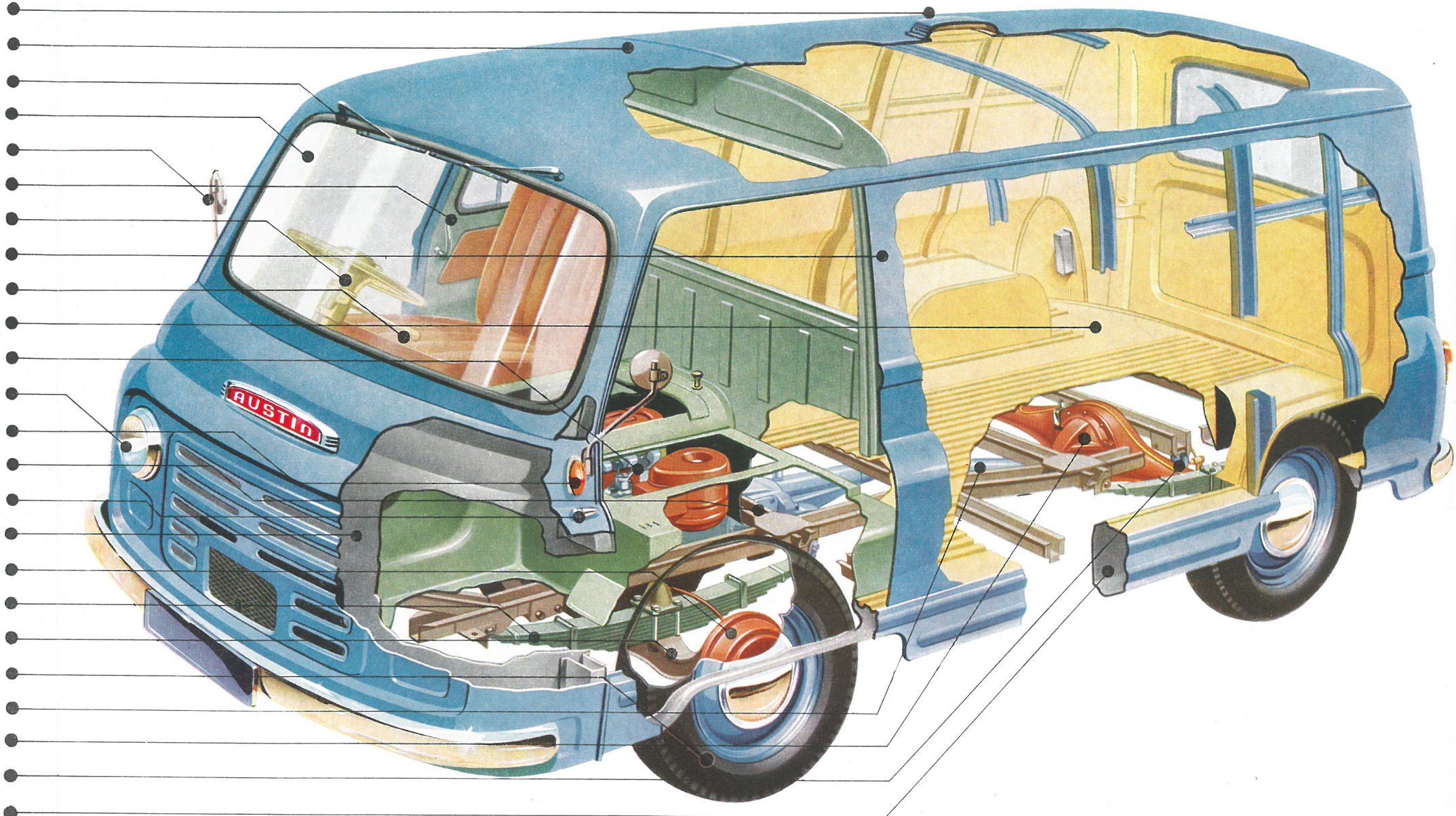

Konstruktions-Detailler



AUSTIN '152'

Omnivan,

Omnitruck

og Omnicoach

Med de tre ovennævnte Modeller har Austin Fabrikkerne nu gjort det muligt for praktisk talt enhver Erhvervsdrivende at faa den Vogn, der svarer til hans specielle Behov.

Med det helsevejede, selvbærende Staalkarosseri har man opnaaet at faa en baade stærk og holdbar Konstruktion, der vil kunne tilfredsstille de Krav, som Ejeren vil stille til sit Køretøj.

Den 4-cylindrede, topventilede Benzin-Motor har faaet en helt ny Placering, hvorved der bliver Adgang til Førerhuset foran Forhjulene.

Førerhuset har et Udstyr, hvis Mage man normalt kun finder i Personvogne. Dette i Forbindelse med den praktiske Maade Instrumenter og Kontrolorganer er anbragt paa, vil glæde enhver, der kører denne Vogn.

Ved omhyggelig og hensigtsmæssig Udformning af Karosseriet har man opnaaet stor Nyttelast og ideel Vægtfordeling samt Mulighed for hurtig Af- og Paalæsning, hvilket igen betyder hurtig og økonomisk Transport.



Austin '152'-Seriens omhyggelige og vel gennemtænkte Konstruktion har gjort det muligt at gennemføre en enestaaende Rationalisering og Standardisering af Produktionen. Talrige Enkeltdeler gaar derfor igen i alle tre Typer, og dette bidrager til at holde Prisen paa disse Kvalitetskøretøjer og deres Reservedele nede.

Nogle af de fælles data for alle

Den underste, kraftige Staal-Ramme er svejset til det i eet Stykke pressede Staalgulv, saa de sammen danner en yderst kraftig Ramme, hvorpaa den øvrige Konstruktion er opbygget.

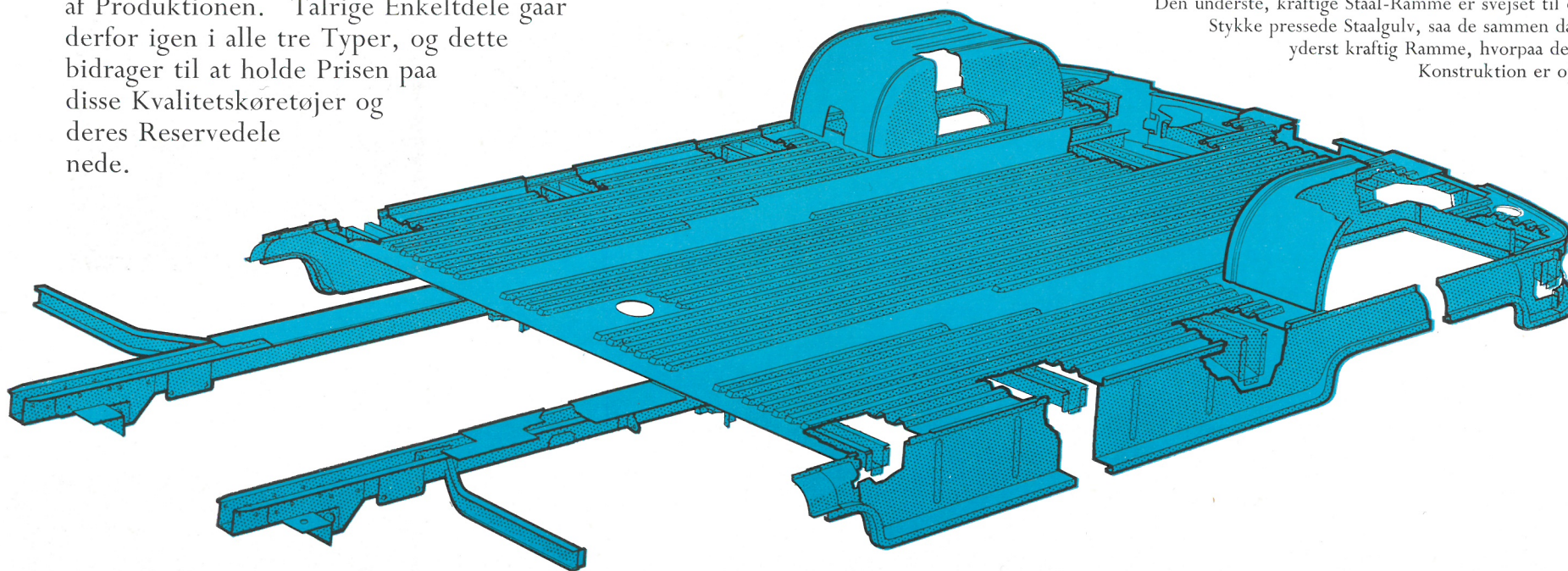

Den helt nye Placering af Motoren indenfor den bærende Ramme tjener et dobbelt Formaal. For det første tillader den en praktisk taget ligelig Fordeling af Nyttelasten mellem For- og Bagaksel, og for det andet giver den Føreren Mulighed for at passere uhindret fra den ene Side af Førerkabinen til den anden, hvilket kan have Betydning ved Ind- og Udstigning, samtidig med at Adgangen til Førersædet nu er placeret foran Forhjulene. To kraftige Kassedragere danner et solidt Fundament, hvorpaa den gummiophængte Motor og Gearkasse er fastgjort. Køleren er anbragt lige foran Motoren, og danner saaledes sammen med den en let tilgængelig Enhed. Den letaftagelige Motorkasse muliggør et hurtigt, rutinemæssigt Eftersyn.

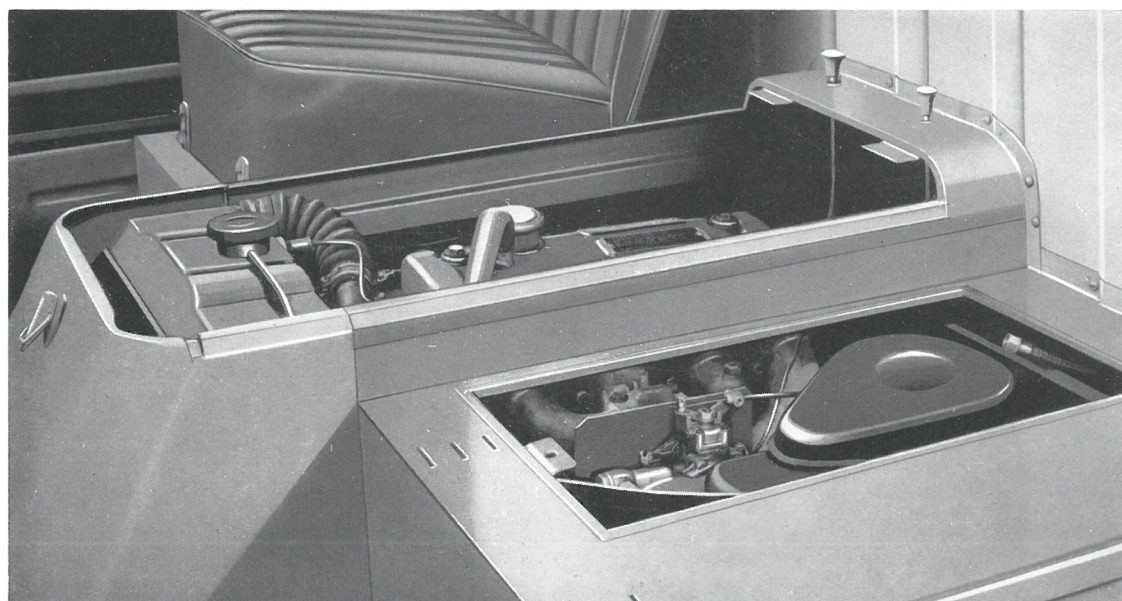

alle

Austin '152' Modeller

et i eet
ner en
øvrige
bygget.

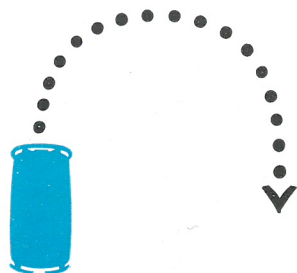

Med den lille Totallængde og den korte Akselafstand har alle tre Modeller en Vendediameter paa kun 11,30 m.

Choker og Selvstarter er anbragt lige indenfor Rækkevidde bag 'Laaget' til Motoren ved Siden af Førerens Plads.

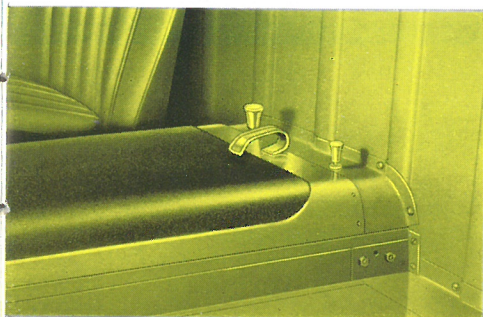

Med den moderne Dunkraft kan disse Modeller løftes saa nemt og enkelt som nogen Personvogn—een Side ad Gangen.

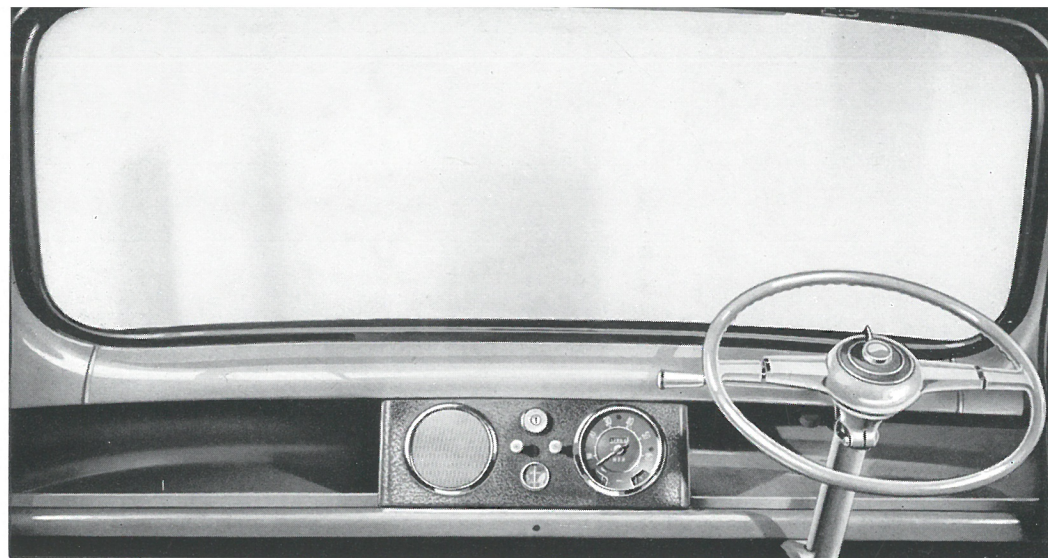
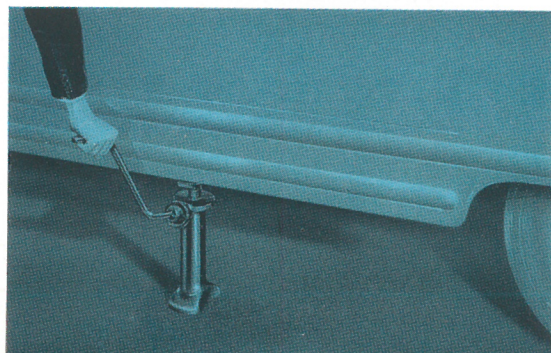

I Instrumentbrædtet, paa hvilket er monteret Tændings- og Lyskontakter, findes desuden Speedometer, Benzinmaaler, Fjerntermometer, Amperemeter, samt Kontrollamper for Lygtestilling, lavt Olietryk, Blinklys og Dynamoladning. Paa hver Side af Instrumentbrædtet findes desuden et stort Handskerum.

Kabinen er ikke slet og ret et Førerhus—dens Komfort staa Maal med en Personvogns. Der er fint Udsyn fremover gennem den buede Forrude af hærdet Glas med de to Viskere, og det tykke, skumgummi-polstrede Sæde befrier Føreren for Træthedsfølelser, hvad enten det gælder korte Byture med mange Ud- og Indstigninger eller Langture.

Der er indendørs Lys, og der er sørget for Plads til Montering af Varmeapparat, Defroster og Radio, om dette ønskes.

Det fjedrende Rat er 17" i Diameter, har to Eger og er forsynet med indbygget Hornkontakt og automatisk Afviserkontrol. Alle Kontrolorganer—for Hænderne, saavel som for Fødderne—er hensigtsmæssigt placeret for at kunne give en afslappet Kørestilling.



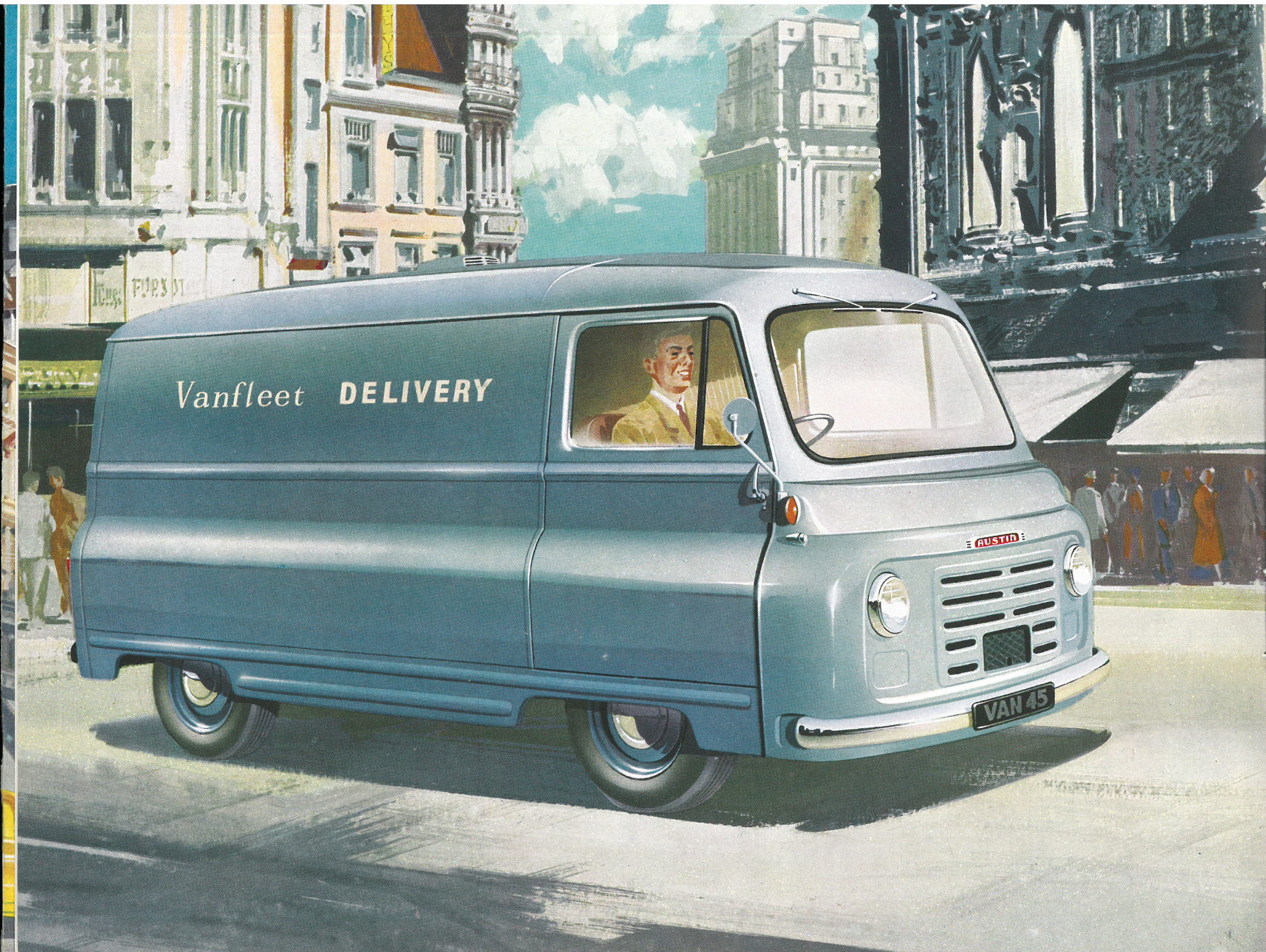

Vanfleet DELIVERY

AUSTIN

VAN 45

Man kan her virkelig tale om en Varevogn af Mellemstørrelse med ekstra stor Lasteevne, for med en største ydre Længde paa 4,30 m har den et Lasterum paa ikke mindre end 5,65 m³. Karosseriets store plane Sider, der er forstærket med en indvendig paasvejset Ramme, er ideelle til Firma-Reklamer, saaledes at Vognen bliver en rullende Reklame for sin Ejers Virksomhed.

En Ventilator monteret i Taget forsyner under alle klimatiske Forhold Vognen med rigelig frisk Luft.

Vognen er veludstyret til Natkørsel. Alle Modeller har kraftige Hovedlygter med Nedblending særlige Positionslygter og klart lysende Blinklygter. Bagtil er der Reflekser, Stop- og Baglygter samt Nummerpladelampe. Med sine støv- og trækfri Skydedøre er Varevognen ideel til hurtige Vareleverancer fra Dør til Dør, men hvis det ønskes, kan den leveres med hængslede Døre i Stedet for Standard-Skydedørene. Med hængslede Døre til Førerkabinen kan—mod ekstra Betaling—en ekstra hængslet Midterdør i højre Side ogsaa leveres.

Austin '152' Omnivan

enkel og effektiv — med 5,65 m³ koncentreret Lasteevne



Ingen Støv, Træk eller Vibrationer kommer fra denne brede Bagdør, som holdes effektivt lukket med den særlige Lukkemekanisme. Den stoppes i Aaben-Stillingen af en kraftig Læderstrop og kan holdes i Stilling af en fjedrende Sikkerhedskrog.

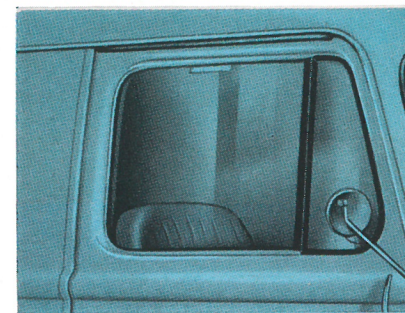
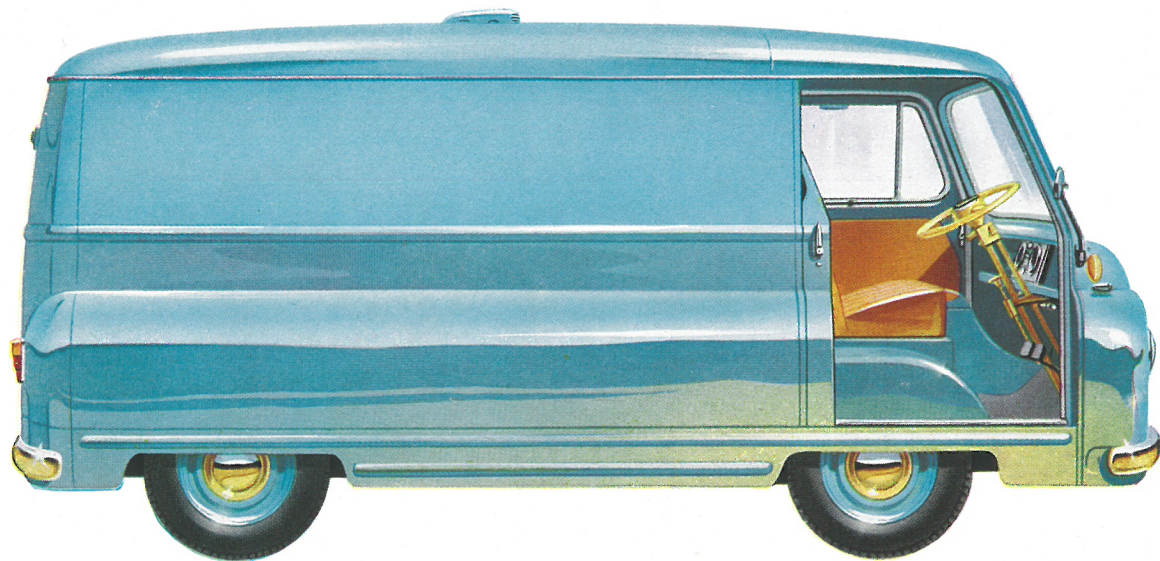
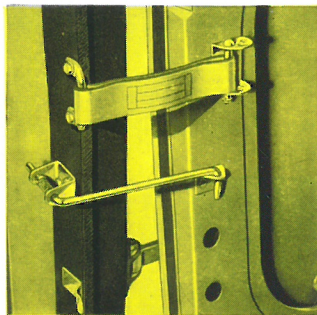

Dørens Vinduer er forsynet med Kontravægte, saa de hurtigt kan sænkes, naar der er Brug for Ventilation i Vognen. I Vogne med Skydedøre, er Ventilationsruderne af sikkerhedsmæssige Grunde gjort faste.





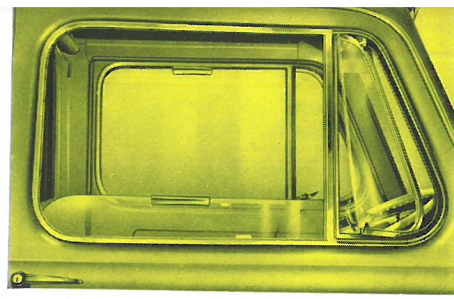

Svingbare Ventilationsruder i Dørene gør det muligt at kontrollere den friske Luft i Kabinens Indre.

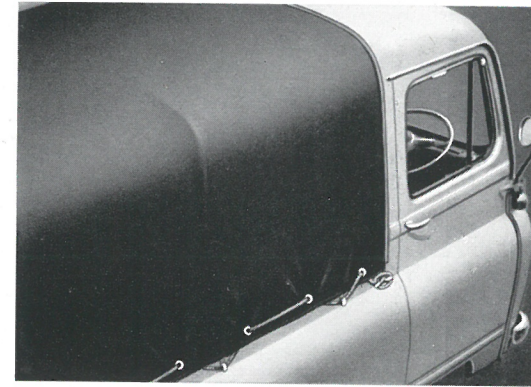
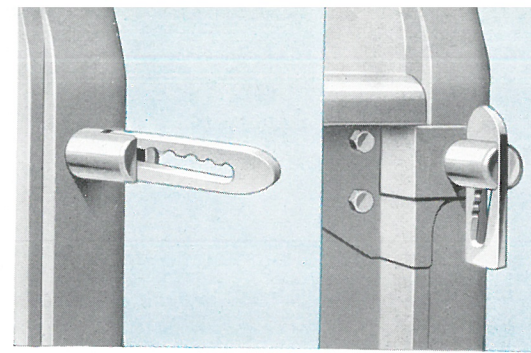

Staal-Bagsmækken holdes paa Plads af hurtigt regulerbare Kiler, den kan sænkes helt eller holdes i vandret Stilling af to Kæder. Anvendes Presenning, kan Forkanten af denne strammes lufttæt ned i en Kanal og Underkanten af Presenningen fastsnøres ved Hjælp af Kroge i Karosserisiden.



Austin '152' Omnitruck

Den fikse og adrætte lille Omnitruck er intet mindre end et Fund for Haandværkere, Landmænd og lignende.

Staalpladen bag Sæderne er ført helt op og danner Førerhusets Bagvæg. Der er heri gjort Plads for et stort Vindue, som giver Mulighed for glimrende Udsyn bagud ved Manøvrering under vanskelige Forhold, som Omnitruck 'en ifølge sit Formaal iøvrigt er som skabt til.

Pressede Staalplader er monteret paa Indersiden af Karosseriet for at give det øget Styrke, og som Afslutning bagtil er der en Staal-Bagsmæk. Hvis det ønskes, kan Vognen leveres med Presenning med tre Stativ-Rørbojler, som—naar de ikke bruges—kan anbringes umiddelbart bag Førerhuset i de dertil indrettede Huller. For den mindre Erhvervsdrivende, der har Masser at udrette, findes ikke noget bedre og mere velegnet Køretøj, end denne Austin '152' Omnitruck.

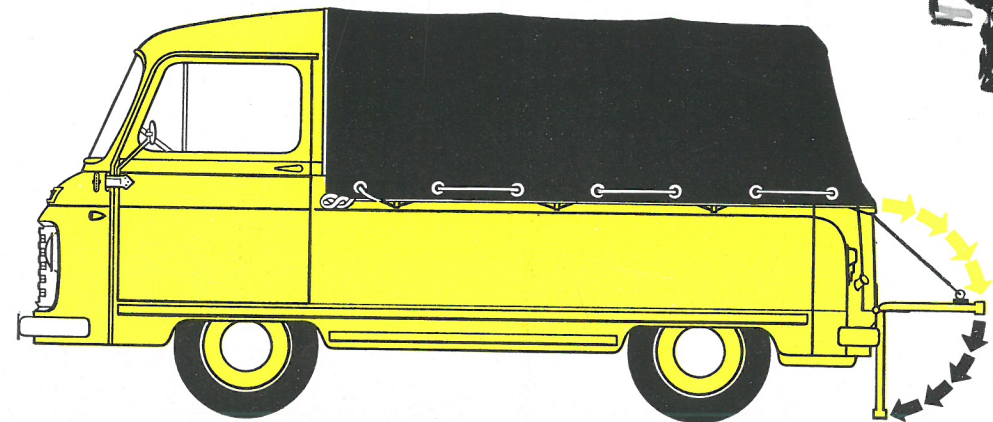

Motor og Transmission

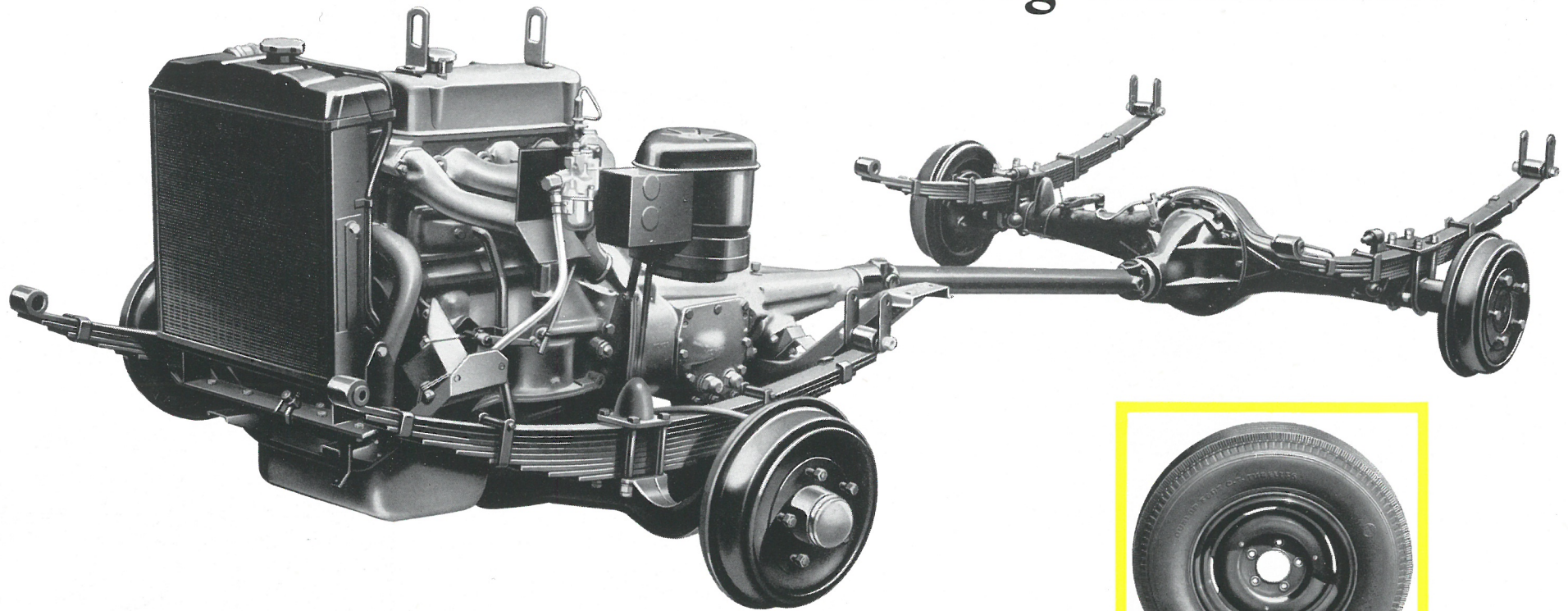

Alle de væsentligste mekaniske Dele er samlet forud som en Helhed—kompakt og let at komme til.

De forreste Nav løber i Kuglelejer, og de to Svingaksler er monteret i Forakselmellestykke af seghærdet Staal.

Motoren og den firetrins Gearkasse har Forbindelse til Bagakslen gennem en aaben Kardanaksel med Naaleleje-Kardanled. Da Akslen er ganske kort, undgaar man enhver Form for Vibration.

Den kraftige, hypoide Bagaksel med en Udveksling paa 5,625 : 1 er ligesom Forakslen ophængt i halvelliptiske Fjedre.

Vejens Ujævnheder glattes ud af de hydrauliske Støddæmpere—Teleskop paa Forakslen og med Arme af Vægtstangstype paa Bagakslen. Affjedringen er fuldt ud i Stand til at optage Topbelastningen, uden at det paa nogen Maade gaar ud over Vognens Vejstabilitet.

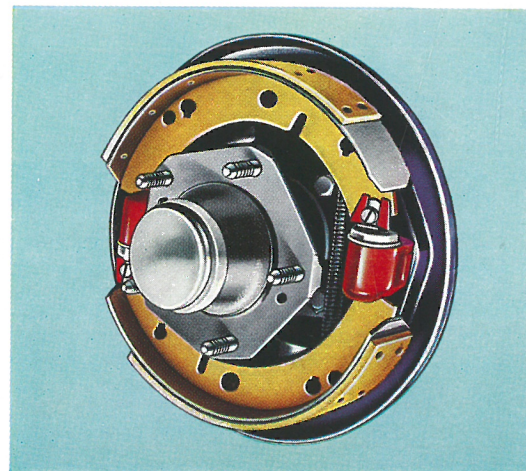

De pressede Staalpladehjul er fæstnede med 5 Møtrikker, monterede med 6,70—15 slangeløse Dæk og forchromede Navkapsler.

Det samlede Bremeareal for de hydrauliske Bremsere er paa alle Austin '152'-Modeller 865 cm², og dette i Forbindelse med de høj-effektive, dobbeltvirkende Bremsere paa Forhjulene giver under alle Forhold et Overskud af Bremeevne.

Den topventilede motor

En 4-cylindret, topventilet Benzinmotor er Drivkraften i Omnitruck, Omnicoach og Omnivan. Den udvikler 42 HK ved 4000 Omdr./Min. og har et Drejningsmoment paa 8,84 kgm ved 2000 Omdr./Min. Det let aftagelige Topstykke bærer Ventiler og Vippearme, som saaledes er let at komme til ved det periodiske Eftersyn af Ventilspillerummet.

Krumtap og Knastaksel er smedet af sejhærdet Staal og løber begge i tre Staallejer, foret med Hvidtmetal og udskiftelige. Krumtappen er forsynet med skraatborede Oliekanaler, saa Olien kan presses fra Hovedlejerne til Plejlstangs-Lejesolerne og de sænksmedede Plejlstænger. Stemplerne med det opslidsede Skørt er fremstillet af en Aluminium-Legering.

Den første Klasses fagmæssige Arbejdskraft og den høje Kvalitet af de Materialer, som er taget i Anvendelse ved Fremstillingen af disse smidige, stærke Køretøjer sikrer Ejeren mange Aars Kørsel uden Bekymring over kostbare Reparationer og med en enestaaende Økonomi.

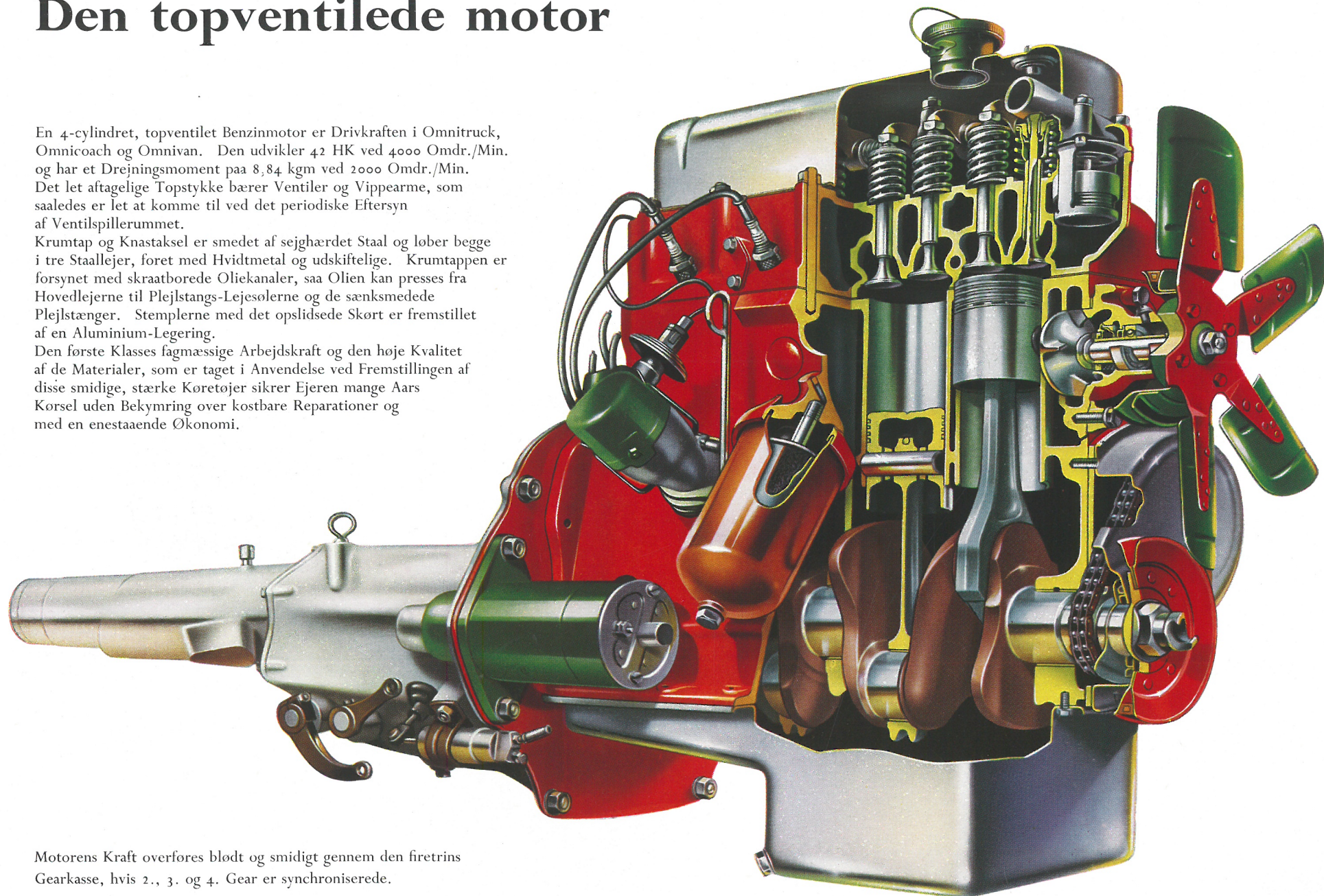

Motorens Kraft overføres blødt og smidigt gennem den firetrins Gearkasse, hvis 2., 3. og 4. Gear er synkroniserede.



MOUNTAIN VIEW HOTEL

DUSTIN

BUS 10



Austin '152' Omnicoach

Praktisk og økonomisk til "Selskabs"-Kørsel

Til mindre Selskabsture, til Hoteller, til Hyrevognskørsel og til Kørsel til og fra Jernbanestationer og Lufthavne er Austin '152' særdeles velegnet. De økonomiske Fordele ved at anvende et Køretøj af denne Art til saadan Kørsel—kortere Ture med mindre Selskaber—i Stedet for større Busser, er saa indlysende, at man hurtigt vil kunne konstatere, at Anskaffelsesprisen i Løbet af kort Tid er betalt gennem de indvundne Besparelser i Driften.



Skønt ret beskeden af Størrelse er Omnicoach 'en ikke noget Arbejds køretøj—og er heller ikke fremstillet som et saadant. I mange Henseender byder den paa en Personvogns Komfort og Bekvemmeligheder. Der er en Midterdør i Vognens højre Side. Tag og Sider er smukt beklædt, og Sæderne til de 9 Passagerer og Føreren er udstyret med blød, slidstærk Polstring.



Den brede Dør i Vognens bageste Ende er forsynet med en selvspændende Lukkemekanisme og kan anvendes som ekstra Indgang eller Reserveudgang. Mindre Bagage kan bekvemt anbringes under og bag de bageste Stole.

Der vil altid kunne skabes rigelig Ventilation i Omnicoach'ens Indre, selv naar den er fuldt besat med Passagerer. Den friske Luft, der strømmer ind gennem Ventilatoren i Taget kan om nødvendigt suppleres ved, at man aabner de drejelige Ventilationsruder i Fordørene og de bageste Ruder i Siderne af Vognen.

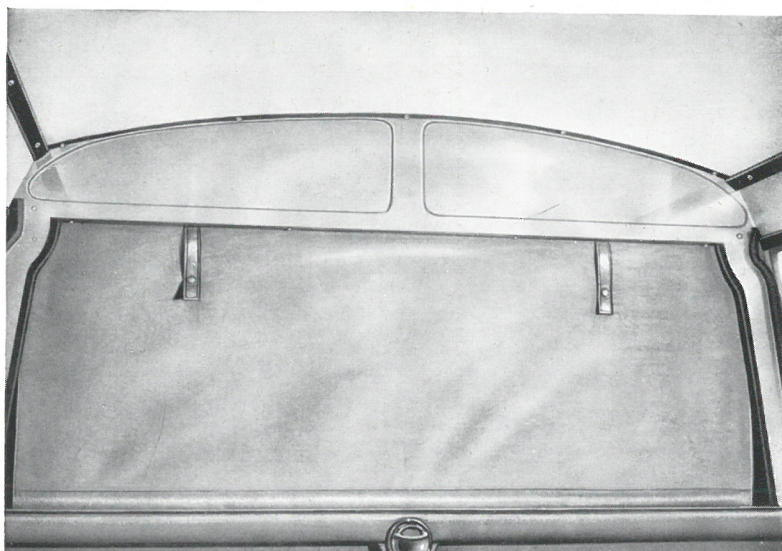
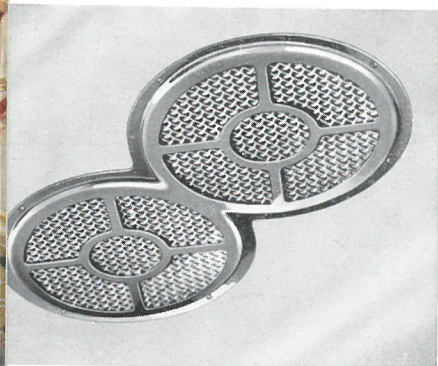

Alle Sæderne i Austin '152' Omnicoach er polstret med tykke Puder af Skumgummi, beklædt med slidstærkt, uforanderligt Kunstlæder. De er monteret paa Stel af Staalrør og vil ved normal Brug holde sig uændret i en lang Aarrække.

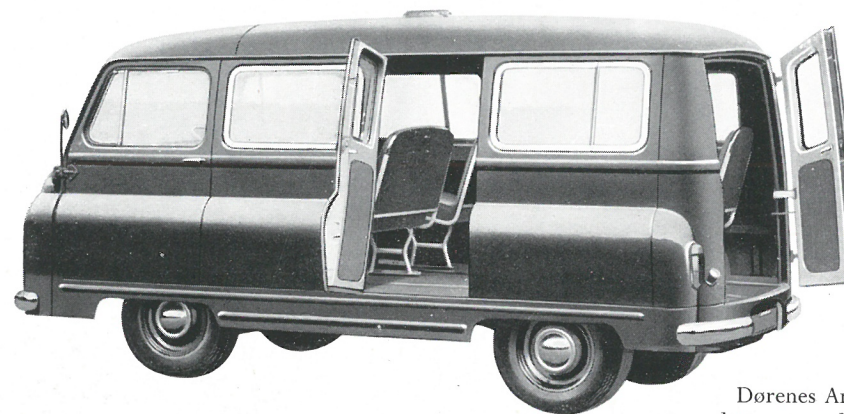

Dørenes Anbringelse er den samme, ligegyldigt hvilken Form for Arrangement af Sæder, man vælger.

Ved Kørsel i Mørke vil Føreren ikke blive generet af Lyset inde i Vognen. Genskin fra Forruden undgaar man ved at trække Rullegardinet—udført i slidstærkt, tæt Plastic—ned. Det er fastgjort til Skilleveggen bag de forreste Sæder og udelukker alt uvedkommende Lys.

I Standard-Udførelsen er Omnicoach 'en forsynet med Sæder, der vender fremad, beregnet for ni Passagerer foruden Vognens Fører.

I England kan den dog ogsaa leveres med en anden Anbringelse af Sæderne—nemlig med langsgaaende Bænke til 12 Passagerer foruden Føreren. Ogsaa disse Sæder er beklædt med slidstærke Plastic-Stoffer. Dette Arrangement vil imidlertid af vægtmæssige Grunde ikke kunne godkendes herhjemme.

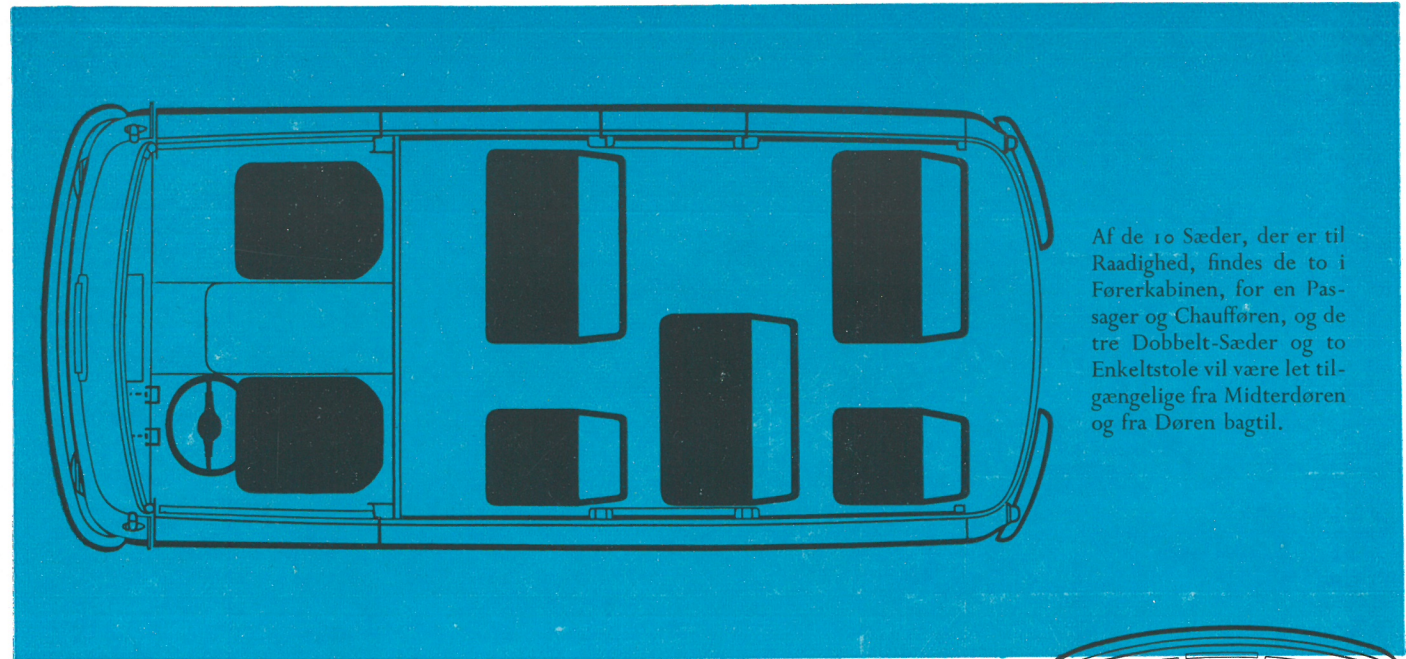

Af de 10 Sæder, der er til Raadighed, findes de to i Førerkabinen, for en Passager og Chaufføren, og de tre Dobbelt-Sæder og to Enkeltstole vil være let tilgængelige fra Midterdøren og fra Døren bagtil.

Detaller fra Austin '152' Omnicoach

Hvert Par af de fire Lampetter i Vognens Indre kan tændes og slukkes ved en Kontakt anbragt midt imellem dem. Gennem de store Vinduer, anbragt i smukke Aluminiums-Rammer, har Passagererne det bedst tænkelige Overblik over Omgivelserne.

Der er ogsaa tænkt paa Renligheden i Vognens Indre ved Anbringelsen af fire Askebægre, hvoraf det ene er anbragt paa Bagsiden af Førersædet, og de andre paa Bagsiden af de øvrige Sæder.

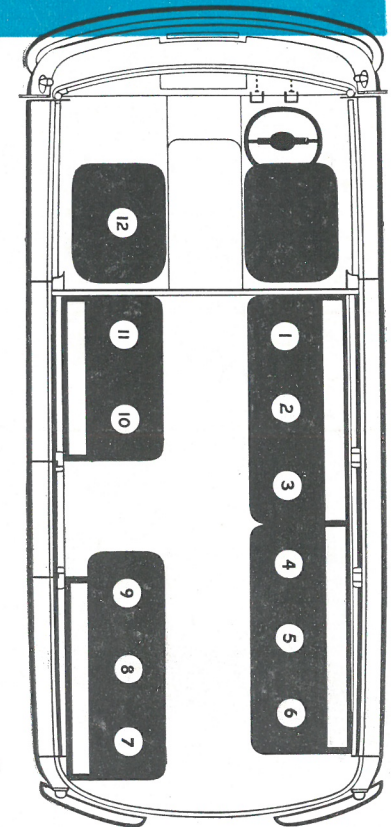

omnicoach 'en
 er fremad,
 er foruden
 ens Fører.
 es med en
 —nemlig
 Passagerer
 : Sæder er
 ic-Stoffer.
 idlertid af
 ke kunne
 rhjemme.

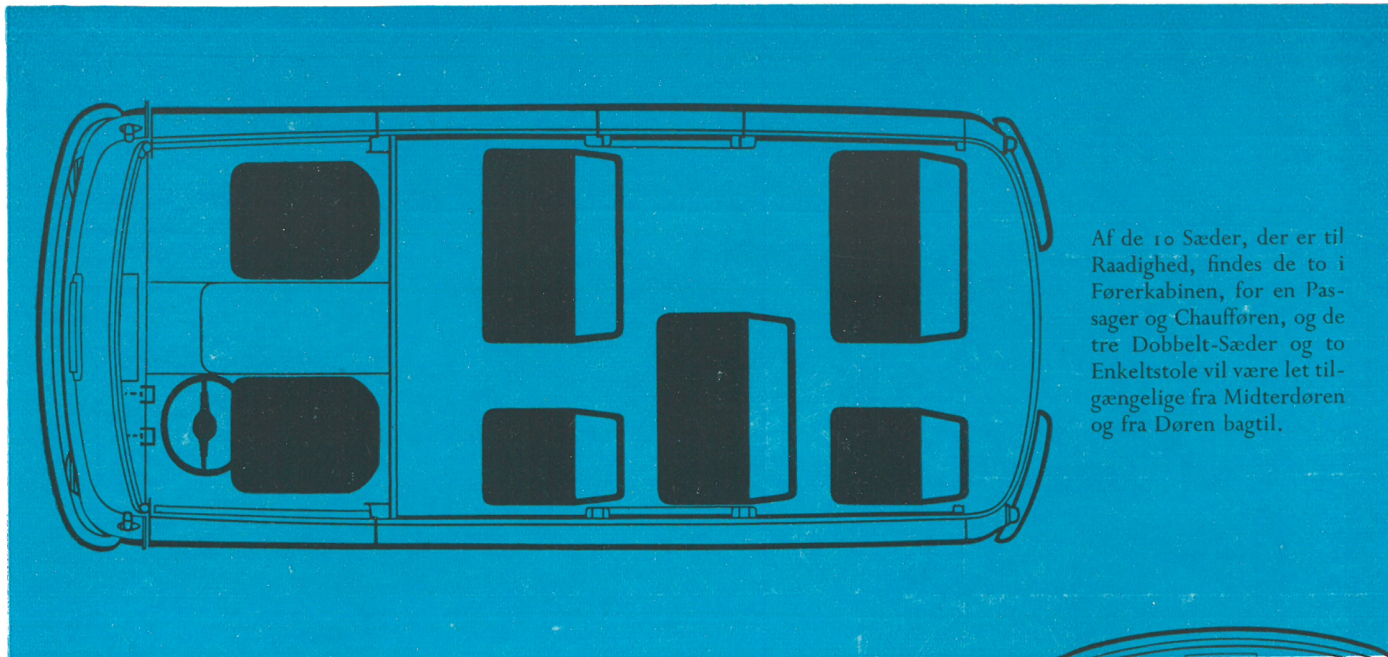

Af de 10 Sæder, der er til Raadighed, findes de to i Førerkabinen, for en Passager og Chaufføren, og de tre Dobbelt-Sæder og to Enkeltstole vil være let tilgængelige fra Midterdøren og fra Døren bagtil.

a Omnicoach

Indre kan tændes og lem dem. Gennem niums-Rammer, har over Omgivelserne.

Der er ogsaa tænkt paa Renligheden i Vognens Indre ved Anbringelsen af fire Askebægre, hvoraf det ene er anbragt paa Bagsiden af Førersædet, og de andre paa Bagsiden af de øvrige Sæder.

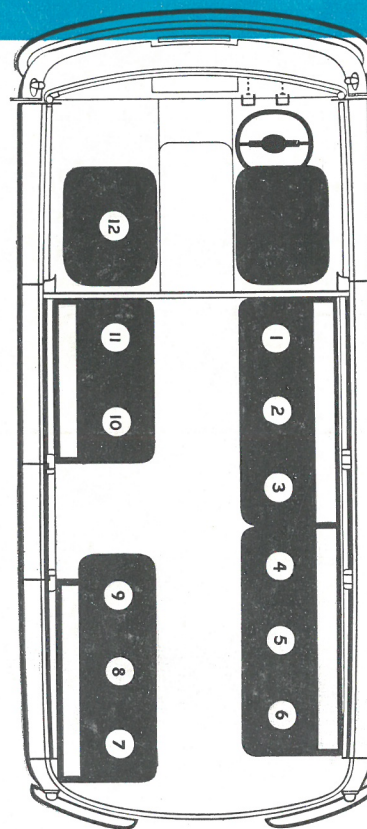
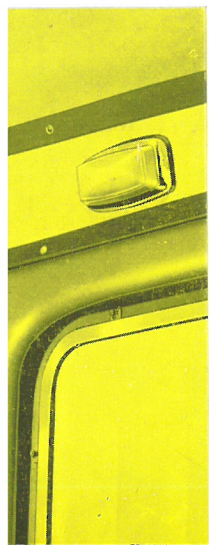

EKSTRA UDSTYR

Til denne smukke Række Austin '152'-Modeller kan der mod Betaling leveres forskelligt Ekstra-Udstyr.

Alle Eksport-Modellerne er som Standard-Udstyr forsynet med een Solskærm, men en ekstra Solskærm til Passageren ved Siden af Føreren kan leveres.

Varmeapparat med Defroster og Radio kan ligeledes let og hurtigt installeres.

Omnivan 'en kan ogsaa leveres med hængslet Midterdør, naar de øvrige Døre er hængslede.

Alle Modellerne er monteret med slangeløse Dæk, hvorfor et Reservehjul ikke længere skulde være paatrængende nødvendigt under normale Kørselsforhold. Skulde der imidlertid være Købere, som arbejder med deres Køretøj under unormale Omstændigheder, og som vil føle sig tryggere med et Reservehjul paa Vognen, vil et saadant naturligvis kunne leveres.

Til '152' Truck 'en er der fremstillet et specielt imprægneret Lærreds-Overtræk. Naar det ikke bruges, kan det foldes smukt og diskret sammen direkte op til Førerhuset, saaledes at det ikke forhindrer Chaufførens Udsyn bagud.

Dette Udvalg af Udstyr gør det muligt for Ejerne Verden over at give deres Køretøj netop det Udstyr, som vil være hensigtsmæssigt i hvert enkelt Tilfælde under Hensyntagen til de Forhold, under hvilke hvert Køretøj skal arbejde.