

Austin

Allegro

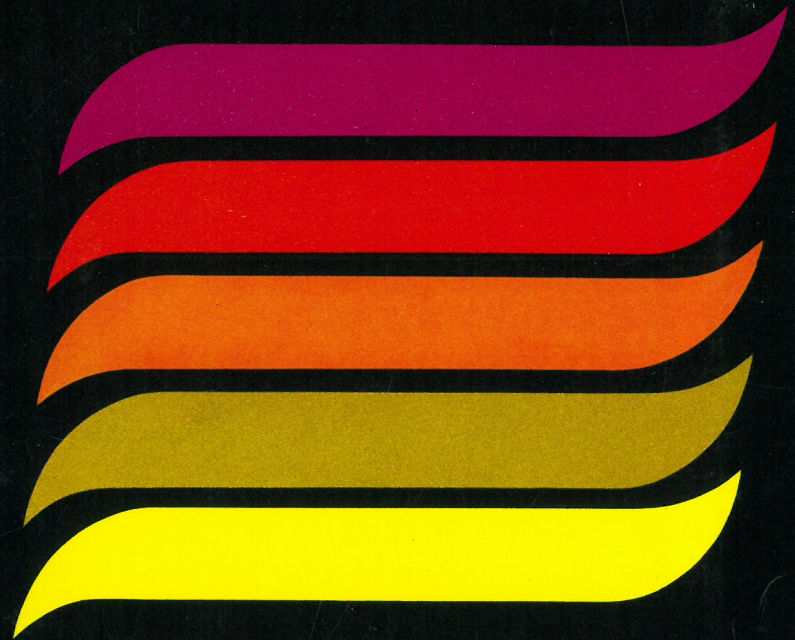

HER ER DEN:
AUSTIN ALLEGRO
DAGENS BIL MED
LUFTPUDE-AFFJEDRING
FREMTIDENS TEKNIK

I de kommende måneder vil De se flere og flere Austin Allegro på vore veje. Og det er ikke mærkeligt. Her er en virkelig „anderledes bil“. Anderledes bedre!

Austin Allegro er dagens mest avancerede, seriefremstillede personbil med forhjulstræk, tværstillet motor, hjørneplacerede hjul og en helt ny form for affjedring - Hydragas - som ikke findes på nogen anden bil. Og så er systemet servicefrit. Hver eneste model har et standardudstyr, som placerer den foran konkurrenterne.

Der er økonomi i en Austin Allegro, og hvem falder ikke for dens elegante, kompakt-fornuftige former.

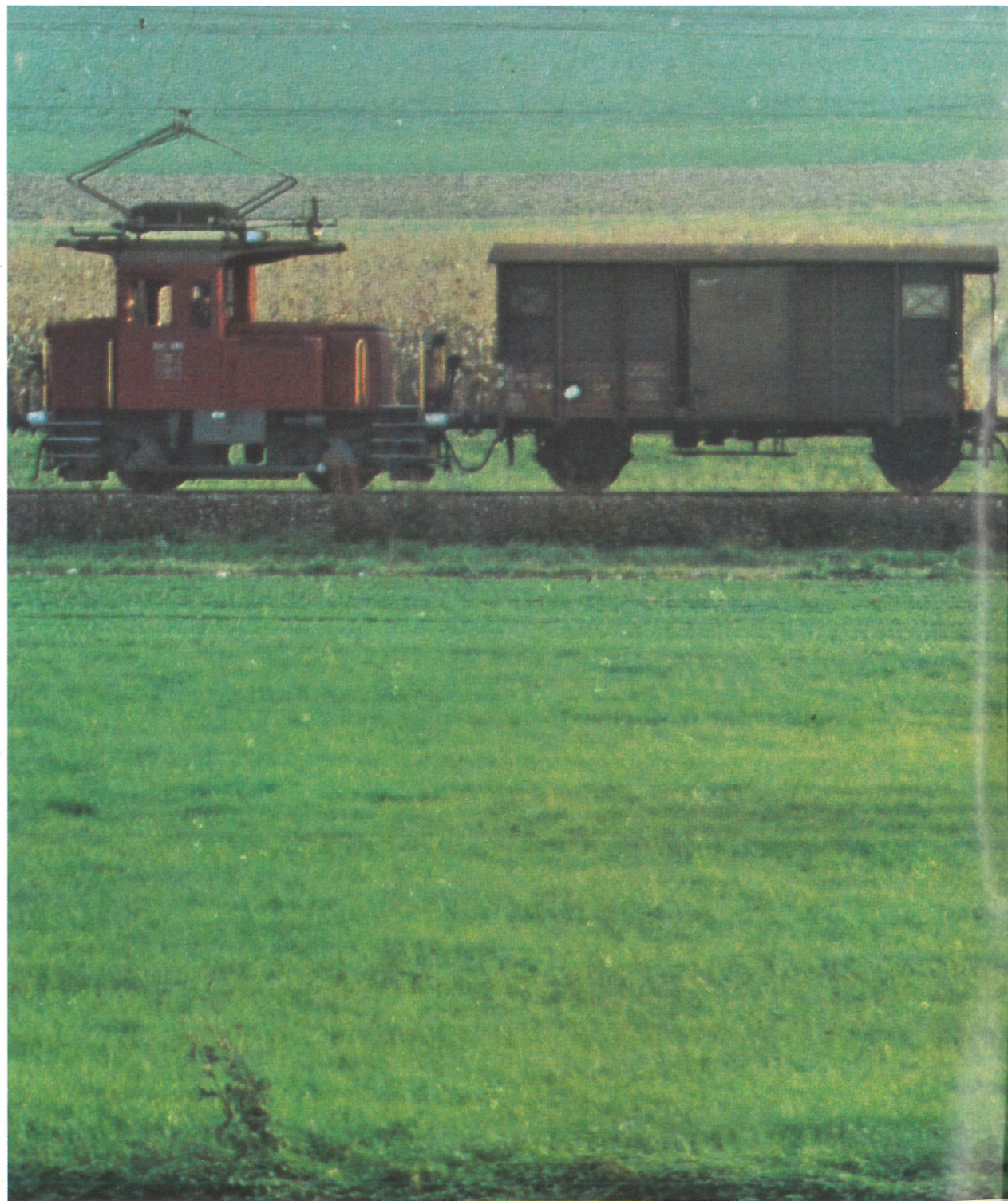



AUSTIN ALLEGRO 1500 4+2

HER ER
AUSTIN
DAGENS
LUFTPU
FREMTH

I de komr
flere Austin A
mærkeligt. H
Anderledes be

Austin Allegr
seriefremstille
tværstillet mo
helt ny form t
ikke findes på
systemet servi
standardudsty
konkurrenter.

Der er økonc
hvem falder i
fornuftige for



Austin Allegro 1500 Special læreføres ikke i Danmark, men hjemtages på bestilling.

HAR DE FØRST SET DEN UDEFRA . . .

Her har De Austin Allegro 1500.
De behøver kun at se den ude fra for at vide,
at trods de charmerende former, handler
dette karrosseri først og fremmest om saglighed og
fornuft. Allegroen måtte gennem utallige
vindtunnelforsøg, før konstruktørerne fik et fuld-
gyldigt svar på deres meget høje krav:
Et karrosseri som forener optimal pladsudnyttelse
med en bedre og dermed mere
benzinsparende aerodynamisk form. Derfor er
det virkelig ingen overdrivelse at
karakterisere Allegroen som en bil af 1980-erne
end af vort årti.

SE PÅ DEN INDEN I . . .

Indvendigt som udvendigt: fornuften har
førsteret. Tag fx instrumentgruppen. Ja vist,
den er elegant. Men vigtigere er dens placering og
udformning. Højt og oversigtbart gennem
rattet. Eller de fingerlette vippekontakter.
Uden at slippe taget i rattet dirigerer De
med dem alle lys-, tudehorns- og visker/vasker-
funktioner. Et andet plus for sikkerheden.
Sæt Dem i sæderne og føl velvære. Selv efter
timers kørsel. Her har dygtige designere nemlig
været på spil.

OG SÅ UD PÅ VEJEN . . .

Ikke sandt, den er anderledes end nogen
anden bil, De har kørt. Forhjulstrækket er bare
en af forklaringerne. Den er retningsstabil,
også i stærk sidevind. Den er dus med de
mest kantede sving. Accelerationerne kvikkere.
Men toppen af Allegro-teknikken er dog
Hydragas-affjedringen. Denne luftpude-affjedring
er hemmeligheden på den virkelige limousine-
komfort, De finder i en Allegro. Forresten: Spar
ikke Allegroen på Deres første prøvetur . . . den
er nemlig med på noderne!

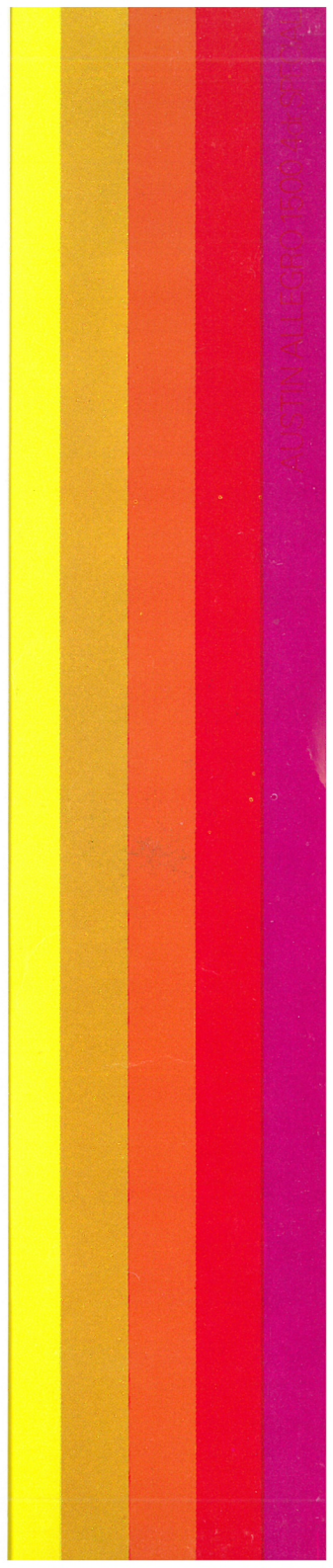

HER ER
AUSTIN
DAGENS
LUFTPU
FREMTH

I de kom
flere Austin A
mærkeligt. H
Anderledes be

Austin Allegr
seriefremstille
tværstillet mo
helt ny form t
ikke findes på
systemet servi
standardudsty
konkurrenter.

Der er økone
hvem falder i
fornuftige for





ALFA ROMEO 1600 4 SP

HER ER AUSTIN DAGENS LUFTPU FREMTH

I de komr
flere Austin A
mærkeligt. H
Anderledes be

Austin Allegr
seriefremstille
tværstillet mo
helt ny form t
ikke findes på
systemet serv
standardudsty
konkurrenter.

Der er økonc
hvem falder i
fornuftige for

PÅ FERJETUR MED FAMILIEN?

VÆRS'GOD:

425 LITER LETSTUVET BAGAGEPLADS

Allegro-fornuften sigter naturligvis især mod familien. En Austin Allegro er simpelthen en ideel familiebil. Ikke bare fordi den rummer så meget (425 liter bagagerum, som sagt), men også sikkerhedsmæssigt er den noget særligt. Og hvem ønsker ikke optimal sikkerhed, når der er børn i vognen?

Alle døre har sikkerhedslåse. Bagdørene børnelåse, så små pilfingre ikke kan åbne dem inde fra. Ingen skarpe kanter i kabinen, hvis uheldet er ude, og et karrosseri med effektive stødabsorbende zoner både foran og bagi. 2-kreds bremses, bremseforstærker og radialdæk er andre af Allegroens mange sikkerhedsfaktorer.

EN JERNBANEØVERGANG ...

DE MÆRKER DEN IKKE!

Hydragas-affjedring finder De kun på én eneste bil: Austin Allegro! Det er formentlig et af de mest avancerede affjedringssystemer. Hydragas-systemet er komplet og behøver ikke vedligeholdelse af nogen art. Med Hydragas bliver kørslen langt mere komfortabel, og selv på meget dårlige veje forbliver karrosseriets bevægelser små takket være systemets kompensationsvirkning mellem for- og baghjul. Hydragas giver uden overdrivelse følelse af at køre i en »større bil«.



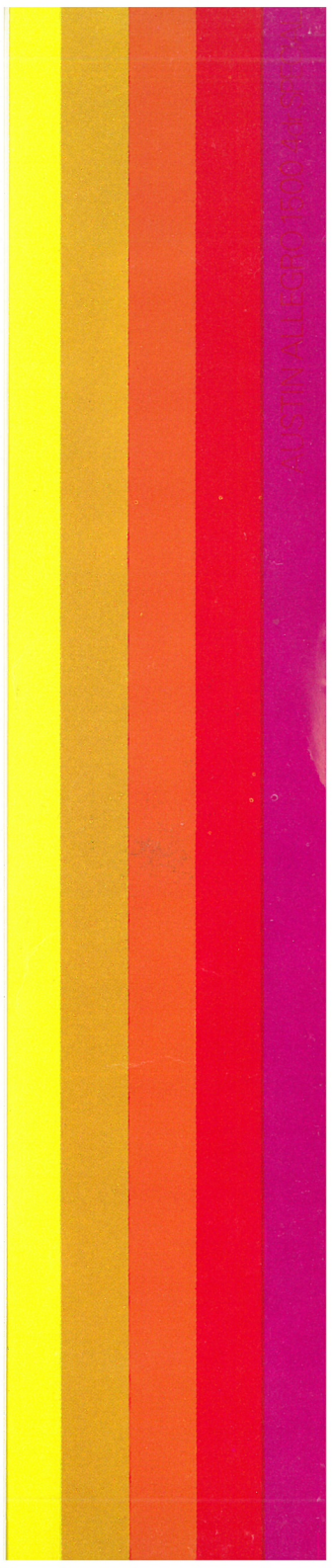

HER ER
AUSTIN
DAGENS
LUFTPU
FREMTH

I de kom
flere Austin A
mærkeligt. H
Anderledes be

Austin Allegr
seriefremstille
tværstillet me
helt ny form t
ikke findes på
systemet serv
standardusty
konkurrenter.

Der er økonc
hvem falder i
fornuftige for

HVORFOR NØJES MED VORE ORD? LAV DERES EGEN PRØVEKØRSEL!

Sæt Dem ind bag rattet i en Austin Allegro og bemærk hvor god plads der er. Juster sædet i den stilling De synes bedst om og start motoren. Se hvor hurtigt den varmer op. Dette skyldes det nye kølesystem – et trykssystem med termostat-kontrolleret el-ventilator. Og så afsted. Oplev forhjulstrækkets køreglæde og Allegroens retningsstabilitet. Træd på speederen og accelerer fra 0–100 km/t på 15,3 sek., hvis De ønsker det. Indstil friskluftvarmesystemet med direkte luftblanding, der udskifter kabineluften hvert 30. sekund. Hvis det er en kold regnvejrsdag, stil da vinduesviskerne på det trin, der holder vindspejlet rent. Tænd for den store el-bagrude. Den bliver klar på få minutter. Se på instrumentbrættet. Alt »falder lige i øjnene«. Betjeningen af lys, horn, blinklys og to-trins viskere klares med en finger . . . uden at slippe rattet. De vil endvidere blive overrasket over det lette og hurtige gearskift. Prøv at finde et stykke meget ujævn vej, således at De kan teste den nye Hydragas luftpude-affjedring. Fantastisk, ikke? Og når De bremser op, vil De undres over effektiviteten af 2-kreds bremsesystemet med bremseforstærker. De føler sikkerhed. Når prøveturen er afsluttet, vil De give os ret i, at De har oplevet en kørekørfort som aldrig før.

Og så en enkelt ting. Hvis De er den første i Deres nabolag, der er blevet ejer af en Austin Allegro, vil mange venner og bekendte sikkert gerne låne Deres Allegro for at få en prøvetur. Giv dem da det gode råd selv at henvende sig til DOMI-forhandleren, som med glæde giver prøveture og vejledning om den nye Austin Allegro med luftpudeaffjedring – fremtidens bil.





HER ER
AUSTIN
DAGENS
LUFTPU
FREMTE

I de kom
flere Austin A
mærkeligt. H
Anderledes be

Austin Allegr
seriefremstille
tværstillet me
helt ny form t
ikke findes på
systemet serv
standardudsty
konkurrenter

Der er økono
hvem falder i
fornuftige for



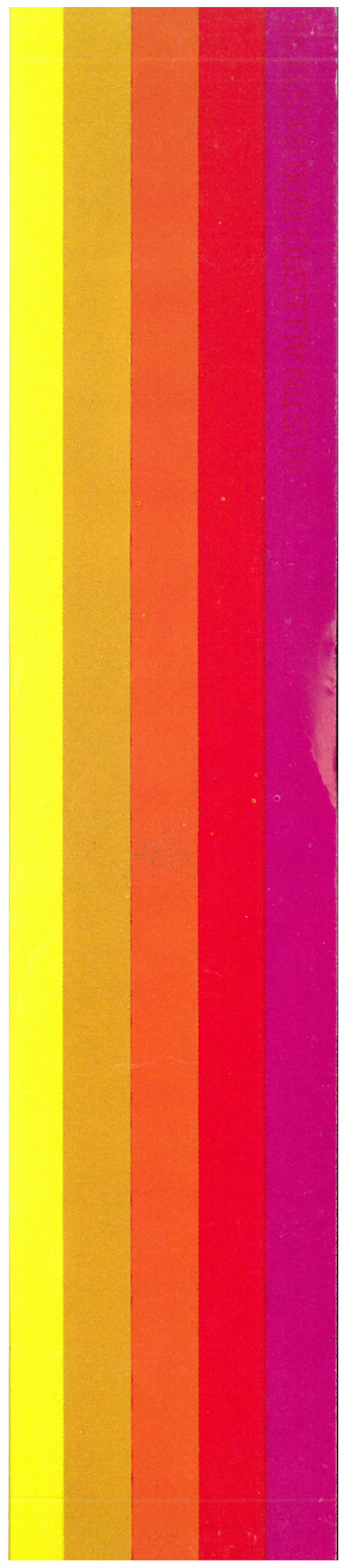

HYDRAGAS-SYSTEMET

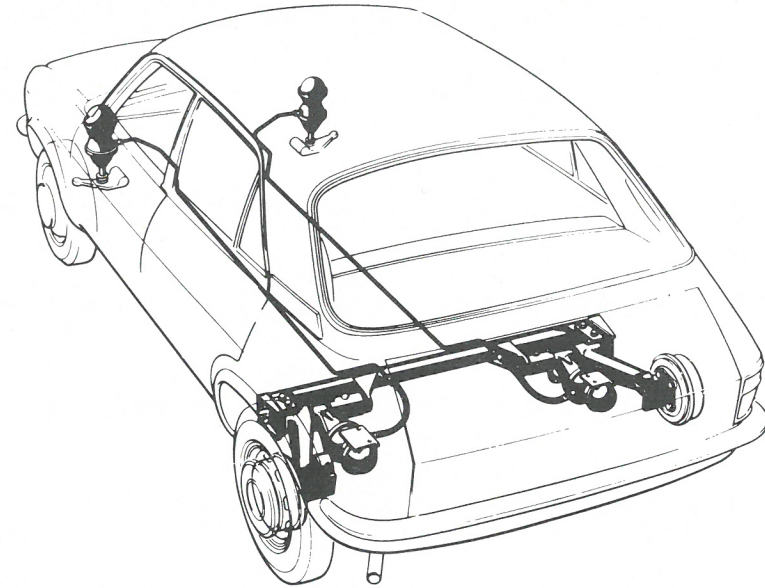

HYDRAGAS-ELEMENT

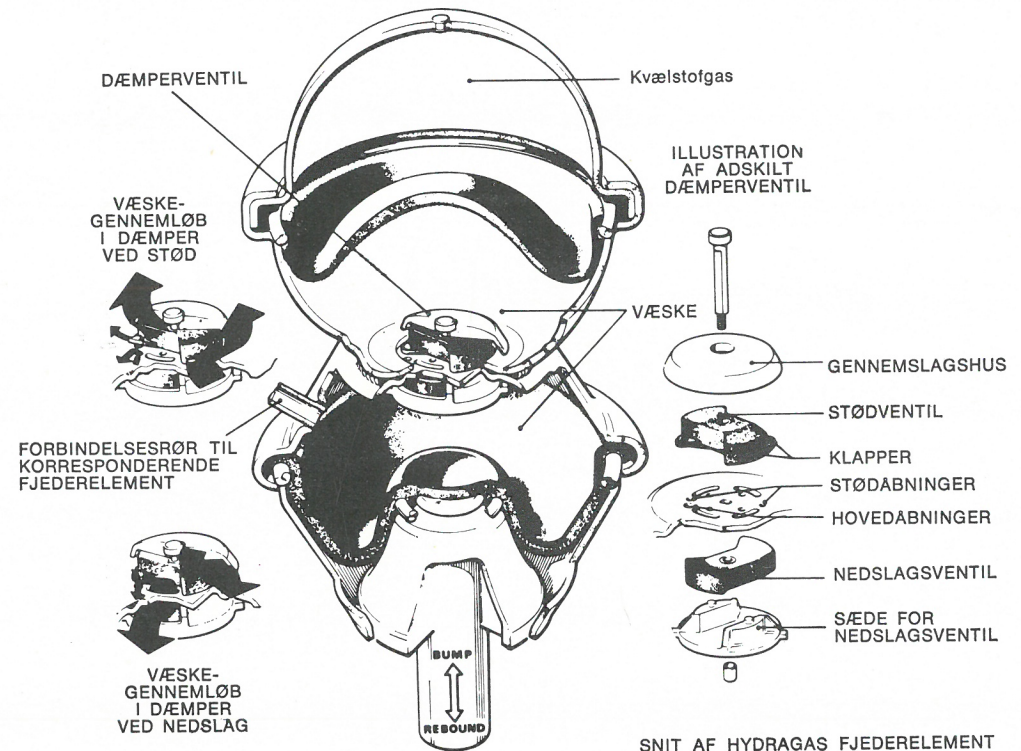

HER ER
AUSTIN
DAGEN
LUFTPU
FREMTE

I de kom
flere Austin A
mærkeligt. H
Anderledes b

Austin Allegr
seriefremstille
tværstillet m
helt ny form t
ikke findes på
systemet serv
standardudsty
konkurrenter

Der er økon
hvem falder i
fornuftige fo

HYDRAGAS – EN NY TEKNISK LANDVINDING

Hydragas-fjederelementerne er Allegros mest bemærkelsesværdige nyskabelse. Principielt ligner de de verdenskendte Hydrolastic-fjederelementer. Forskellen består først og fremmest i, at Hydragas-elementerne har en forsegleet fjederpude fyldt med kvælstof. Den erstatter Hydrolasticens osteformede gummi-fjederelementer. Dæmpersystemet er indbygget i fjeder-elementet. Med det nye system, der ligesom Hydrolastic er parallellforbundet mellem for- og baghjul, har British Leyland taget et nyt, stort skridt til bedre affjedring foran de hidtil bedste affjedringsmetoder i bilverdenen.

At definere kvaliteten af en affjedring er uhyre vanskeligt. Allegro-skaberne føler sig ikke desto mindre fast overbeviste om, at Allegro-affjedringen har nået en standard, som ikke står tilbage for så eksklusiv affjedring, som en Jaguar XJ 6 saloons! Uden at man på nogen måde har sat nogle af forhjulstrækket og den tværstillede motorplacering medfødte fordele over styr.

Den fundamentale forskel mellem Hydragas og dens forløbere ligger i det nye fjederelements langt blødere arbejdsmåde. Dette er muliggjort gennem anvendelsen af kvælstof som fjedermedium. De lodretgående stødbevægelser er reduceret til et minimum, og på trods af, at Allegro-affjedringen er langt den blødeste blandt alle British Leyland-biler med tværstillet motor, så er sidekrængningen minimal selv under hård svingkørsel eller ved hastige undvigemanøvrer.

Både de forreste bærearmer og den tværgående ophængssektion bagi er monterede med kraftige gummibøsninger. Det er en væsentlig forklaring på, at hjulstøjen i en Allegro – trods radialdækkene – kun i ringe grad overføres til kabinen.

*) Hydragas er indregistreret varemærke

