

1 OKT. 1946

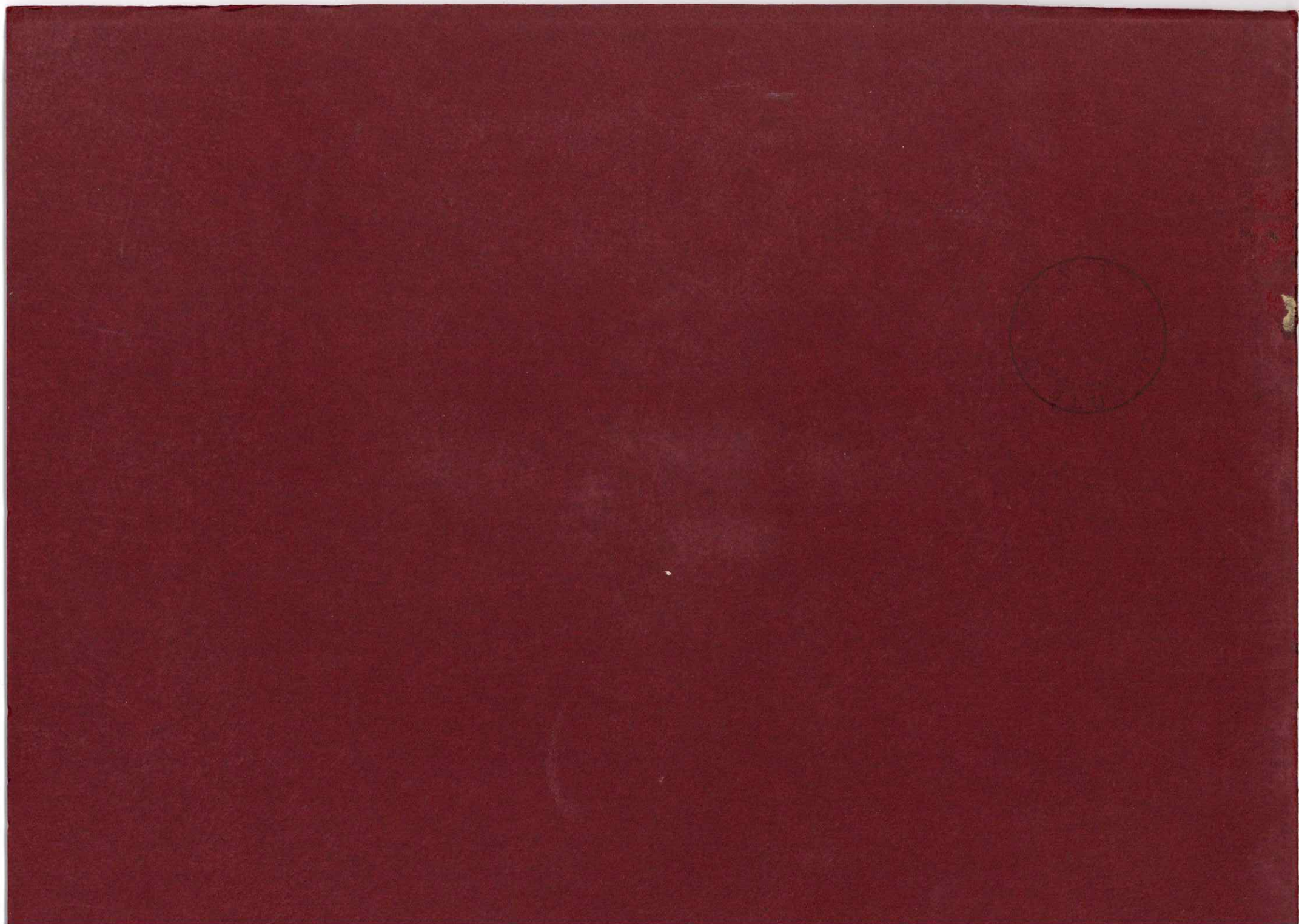







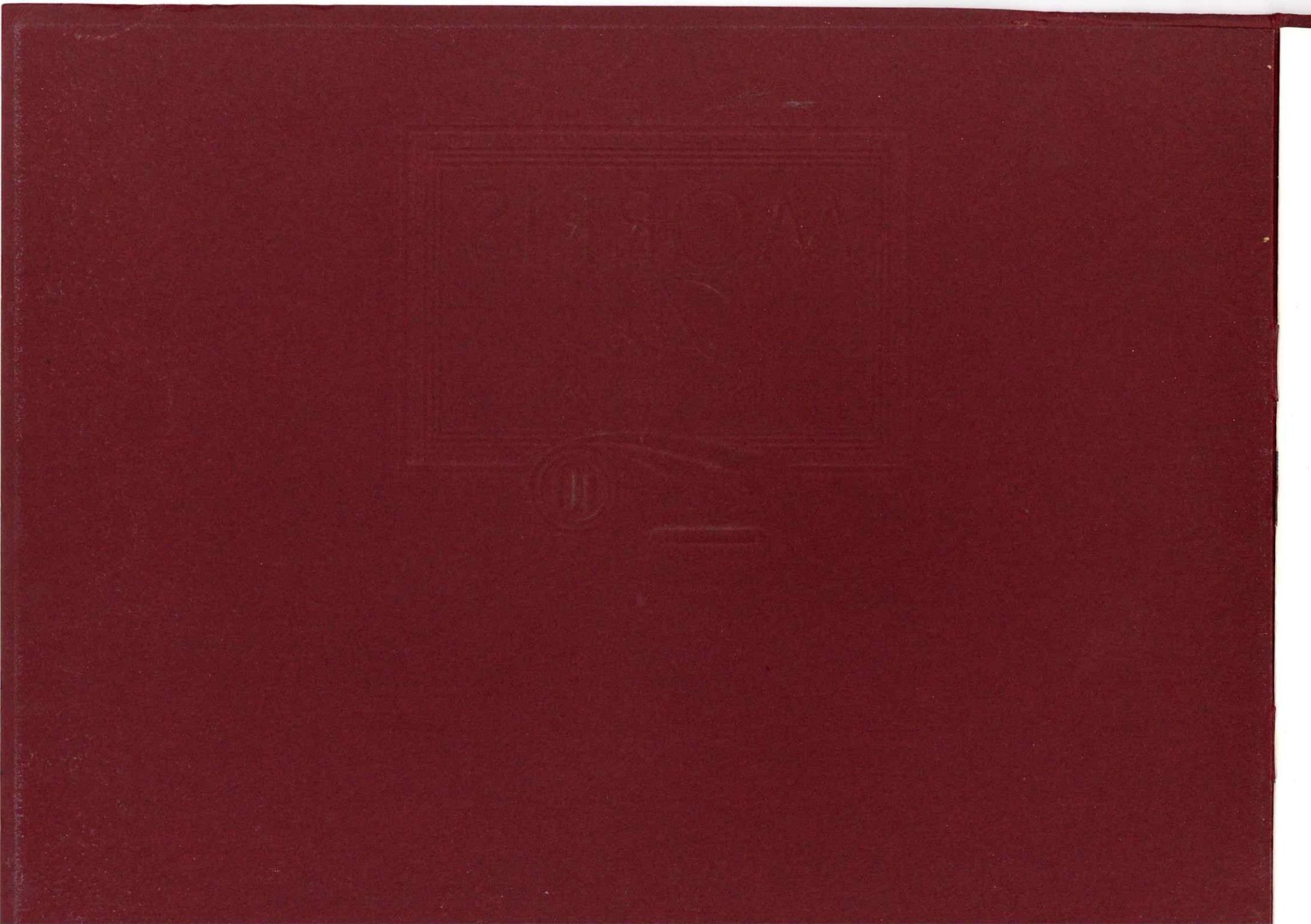

*The*  
**MORRIS**

TEN-FOUR

(Serie »M«)

MORRIS INDUSTRIES EXPORTS LTD.

VISCOUNT NUFFIELD - - - - - *Chairman*

S. G. K. Smallbone - - - - - *Managing Director*

COWLEY - - OXFORD - - ENGLAND



# FORORD

OPNAAELSE af største Kraftudvikling i Forhold til Størrelse og Egenvægt har været det altovervejende Hensyn ved Konstruktionen af den nye MORRIS „10“ (Serie „M“), hvilket er resulteret i en Vogn af fremragende Ydeevne med enestaaende Kørselsegenskaber, glimrende Økonomi og højeste Maal af Sikkerhed.

Ved Konstruktionen af den nye MORRIS „10“ har MORRIS FABRIKKERNE omhyggeligt taget alle moderne Nyheder indenfor Automobilindustrien i Betragtning og udeladt saadanne, som ved Forsøg har vist sig at være mangelfulde, men kun anvendt Forbedringer, som gennem flere Aars praktisk Afprøvning har bevist deres Funktion og Holdbarhed efter adskillige tusinder Kilometers Kørsel. Dette er under ingen Omstændigheder ensbetydende med, at den nye MORRIS „10“ mangler de sidste Fremskridt, tværtimod, den har Overflod af Nyheder — og et nærmere Eftersyn vil hurtigt overbevise Dem om, at ingen Anstregelser er sparet for at frembringe den mest stabile og økonomiske „10“er, som findes paa Markedet idag.

Almindelig Økonomi har været Genstand for særlig Opmærksomhed og er opnaaet i bemærkelsesværdig Grad uden paa nogen Maade at nedsætte Ydeevnen. — I Virkeligheden sætter MORRIS „10“ med sit livlige „Optræk“ og overlegne Trækkraft paa Bakker en fuldstændig ny Standard for Ydeevne blandt de lettere Vogne.

Den straalende nykonstruerede topv. Motor har mange moderne Egenskaber og er i Besiddelse af ualmindelig stor Ydeevne samt blød Gang under alle Forhold — Den er sammenbygget til eet Hele med en stærk 4-Gears letskifte Gearkasse med Synchronmesh for 2., 3., og 4. Gear.

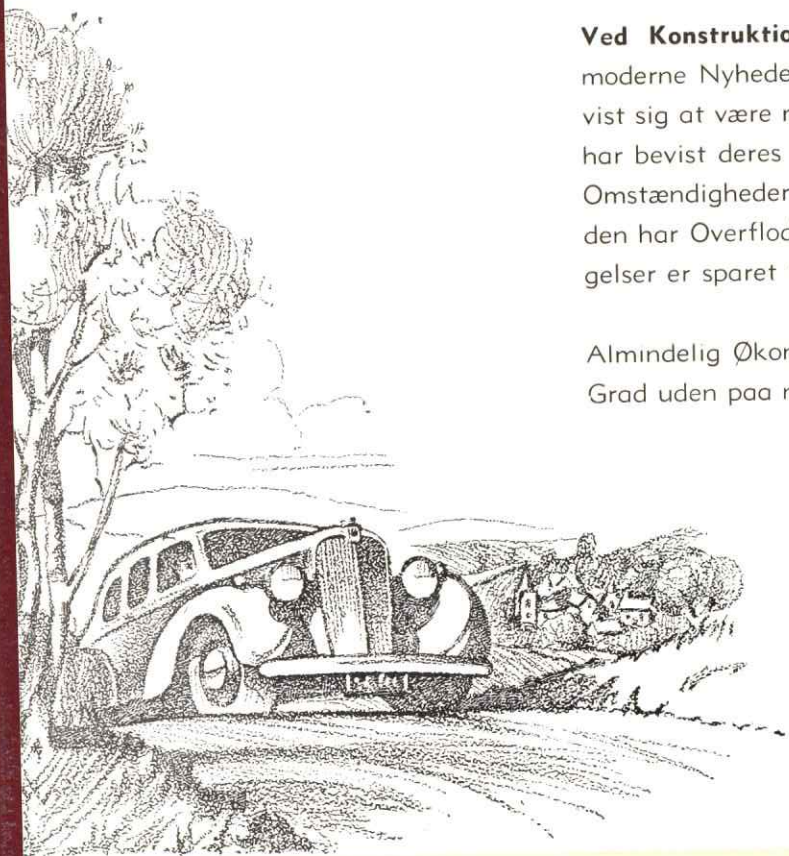

Paa Grund af den store Hjulafstand (2,40 m) og brede Sporvidde (1,30 m) har man kunnet tillade sig at bygge et stort og rummeligt Karosseri, og dette, i Forening med de forbedrede lange halv-elliptiske Fjedre, hvis Bevægelse kontrolleres af hydrauliske Støddæmpere af Stempeltypen samt Torsionsstangs-Stabilisator ved forreste Ende af Forfjedrene til Borteliminering af Rullen, giver dette Vognen en usædvanlig god Stabilitet under Kørslen. —

Karosseriet er af den højtudviklede rammeløse Enheds-Konstruktion, som videnskabeligt er gjort lydløs. De seks Sideruder og et stort Vindspejl samt bred Bagrude giver Maksimums Udsyn. TRIPLEX splintfri Sikkerhedsglas er monteret overalt.

**Fin Ventilation uden ubehagelig Træk** i Vognen er tilvejebragt ved Kombinationen af Fordørsrunder af Udsugningstypen med det nemt oplukkelige Vindspejl med et enkelt Drejehaandtag. Indtrængen af Varme og Motordunster er effektivt udelukket ved Montering af dobbelt Forbræt samt Kombinationen af Luftfilter, Støjdæmper og Dunst-Opsamler.

**Det 12-Volts elektriske System** giver hurtig Start og kraftigt Lys. — Overopladning af Batteriet forhindres ved en automatisk Spændingskontrol.

**SIKKERHEDEN** — en vigtig Egenskab for moderne Automobillørsel — er i fuldt Maal overvaaget ved Konstruktionen af den nye MORRIS „10“ og omfatter saadanne Sikkerhedsegenskaber som: Staalkarosseri, kraftige selvudlignende hydrauliske Bremsere, „Bishop“ fingerlette Præcisionsstyring, Sikkerhedsglas i alle Vinduer, automatiske Afviservinger, Afblandingsanordning med Fodkontakt, store indirekte oplyste Instrumenter er monteret let overskueligt paa Instrumentbordet, dobbelt Vindskærmsvisker med lydløst Træk.

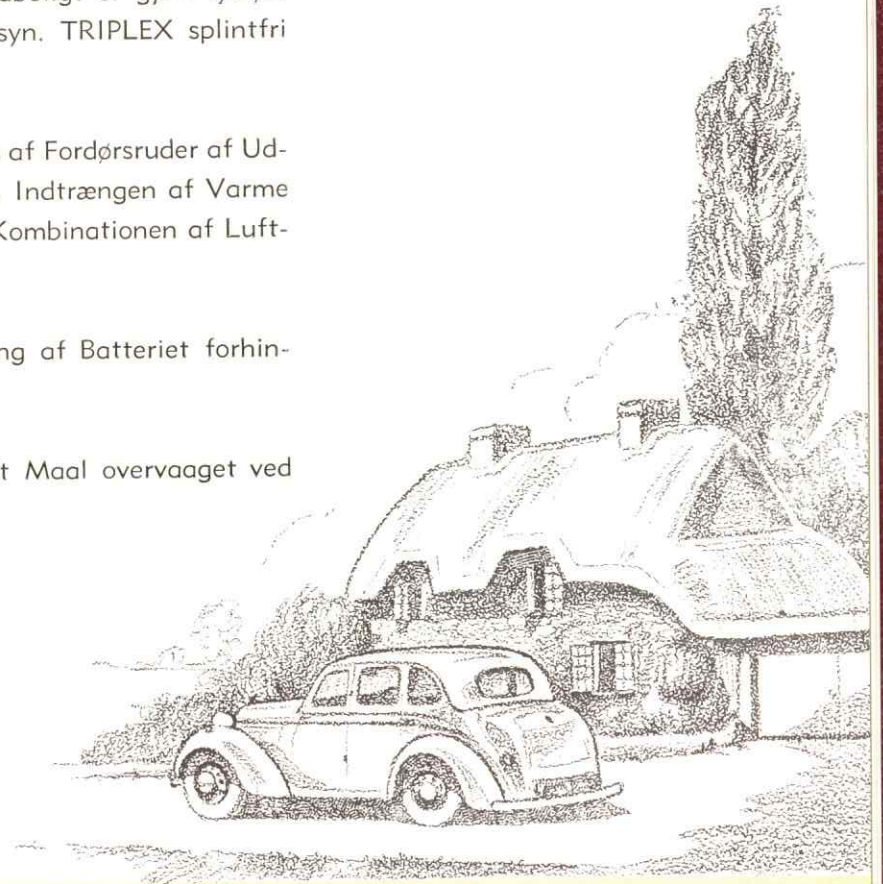



# NOGLE FREMRAGENDE EGENSKABER

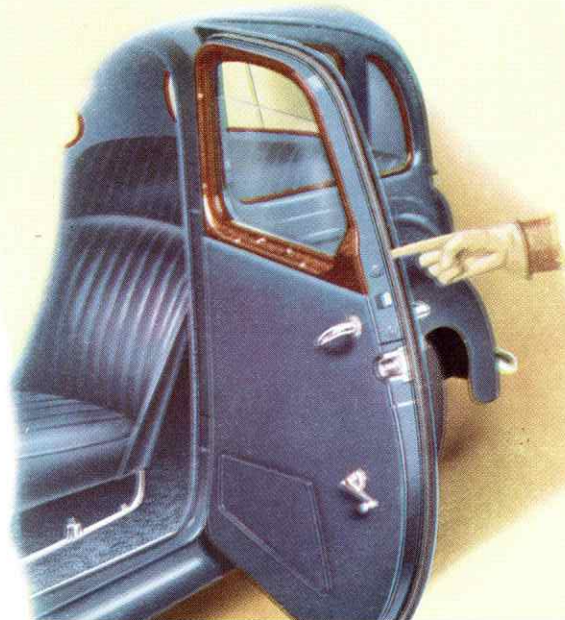

Fremragende Ydeevne kombineret med stor Økonomi.

Ny Standard for Kørselskomfort for alle Passagerer.

Forbedret Karosserikonstruktion, som borteliminerer Chassisrammen, med forbedret Styrke og Stivhed.

Ny topv. Motor med forbløffende Ydeevne.

Ny 4-Gears Gearkasse med Synchromesh for 2., 3. og 4. Gear. Gearhjul med skraatskaarne, lydløse Tænder.

Overordentlig let Manøvrering med let og nøjagtig Styring, som er fuldkommen fri for Stød fra Vejbanen.

Lange halvelliptiske Fjedre, som kontrolleres af hydrauliske Støddæmpere af Stempeltypen.

Torsionsstangs-Stabilisator foran, der borteliminerer Krængning og Rullen. Bagfjedrene er monteret paa Gummi.

Lydisoleret Karosseri, som er fri for ubehagelig Rumlen og Knirken.

Smukt Udvalg af Farvekombinationer.

„Flydende“ Gummiophæng for Motoren.

Fortinnede Aluminiumsstempler, som forhindrer „Rivning“ af Cylindervæggene.

LOCKHEED hydrauliske Bremsesystem giver kraftig og sikker Opbremsning.

Omfattende Ventilationskontrol ved Hjælp af oplukkeligt Vindspejl med enkelt Drejehaandtag.

Trækfri Ventilation ved Fordør-Ruder af „Extractor“-Typen.

Motordunster og Varme er udelukket fra Karosseriet ved Montering af dobbelt Forbræt. Kombineret Luftfilter og Støjdæmper samt Dunst-Opsamler.

Fuldkommen Ventilation af Krumtaphuset ved Hjælp af et Ventilationsrør, som munder ud under Vognen.

Automatisk thermostatkontrolleret Vandcirkulation.

God Højde over Vejbanen.

Centrifugal Vandpumpe med lækfri selvregulerende Møtrik og dobbelte Kuglelejer.

Afbalanceret Indsugningsrør giver forøget Kraft, Økonomi og let Start.

Forbedret Tilgængelighed for alle alm. Indstillinger, Paafyldninger og Smøring.

Stort indbygget Bagagerum med udv. Adgang samt ekstra Bagageplads med Lemmen slaaet ned.

Reservehjulet i separat Magasin, let tilgængeligt. Splintfri „TRIPLEX“ Glas overalt.

Gulv uden Fordybninger.

Let indstillelige Forstole af Lænestole-Typen med „flydende“ Hynder og forsænkede Skyderiller i Gulvet.

Solskinstaget i Flugt med Taget samt skjulte Afløbsrør for Regnvand.

Brede Døre med skjulte „Dørstopper“.

Særlige Forholdsregler mod Træk ved Montering af Gummilister rundt om alle Døre.





# VED DEN NYE MORRIS »10« (Serie »M«)

Fuldkommen Vandtæthed ved Afløbsrør ført ned langs Fordørene med Udløb under Vognen.

Forbedret Instrumentbræt med skjulte Askebægre og smukt grupperede Instrumenter let overskuelige.

Haandbremsen er anbragt mellem Forstolene og let indstillelig fra Førersædet. Bremsekablet helt indkapslet og pakket i Fedt.

Dobbelt Vindspejlsvisker med lydløst Træk, samt uafhængig Kontrolknop for Viskerbladet foran Passagersædet.

Stor plan Pakkehylde under Instrumentbrættet i hele Vognens Bredde.

Stort Udsyn bagud ved Hjælp af rigtigt anbragt Bakspejl og bred Bagrude.

Vindspejlet anbragt i rigtig Vinkel, hvorved Blænding nedsættes til et Minimum.

Instrumentbordslyset kan bekvemt bruges til Aflysning af Kort ved Natkørsel.

Krumtap afbalanceret med Kontravægte, Hovedlejer med Staalpander istøbt Hvidmetal.

Motorsmøring med høj Kapacitet. Stort udvendigt Oliefilter.

Enkelt Tørplade-Kobling, let i Funktion og med blød Tilkobling.

Kraftig Bagaksel med koniske Rullelejer for Spids-hjulsaksel og Kronhjul.

Aflaaset Motorhjul med oplukkelig Overdel og aftagelige Sidestykker.

Fjedre forankrede med lydløse Gummibøsninger. Fjederlasker monteret med gevindskaarne Bøsninger.

Forbedrede Staalgerpladehjul med let aftagelig Navkapsel. 5 Hjulmøtriker.

12-Volts Batteri med positiv Jordforbindelse. Batteriet anbragt paa køligt Sted mellem det dobbelte Forbræt.

Bremserne totalt indkapslet. Store, brede Skærme med Stænkellapper og Gummi-beskyttere.

„JACKALL“ hydraulisk 4-Hjuls Donkraft kan monteres mod lille Ekstrabetaling. — Til Standardudstyr hører en nykonstrueret Donkraft til at anbringe under Kofangerholderne.

Automatiske Afviservingler med Kontakt midt i Rattet.

Udblæsningsrøret i eet Stykke. Gummiisoleret mod Vibrationer.

Stor ventileret Dynamo med aut. Spændingskontrol. Kraftige Forlygter med Fødomskifterkontakt for kort og langt Lys.

Automatisk Tændingsregulering.

Bagrude-Rullegardin af uigennemsigtig Stof.

Krølfri gummiindvævede Gulvmaatter.

Kofangere for og bag i hele Vognens Bredde.

Ekstra Lavtryksdæk 5.00 x 16.

Forbedret Nummer-Plade Belysning.

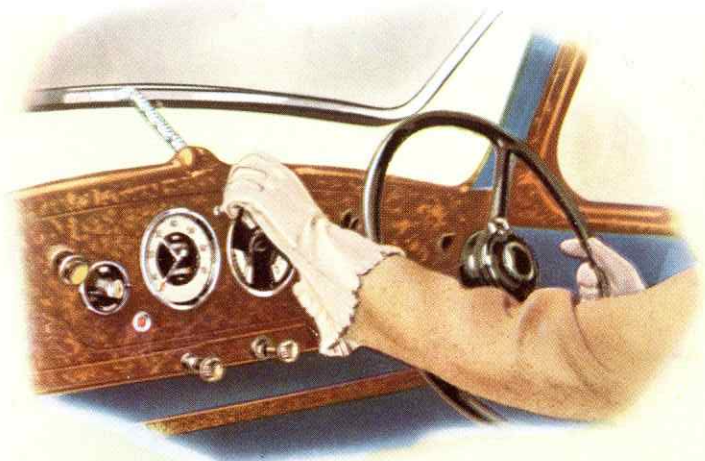
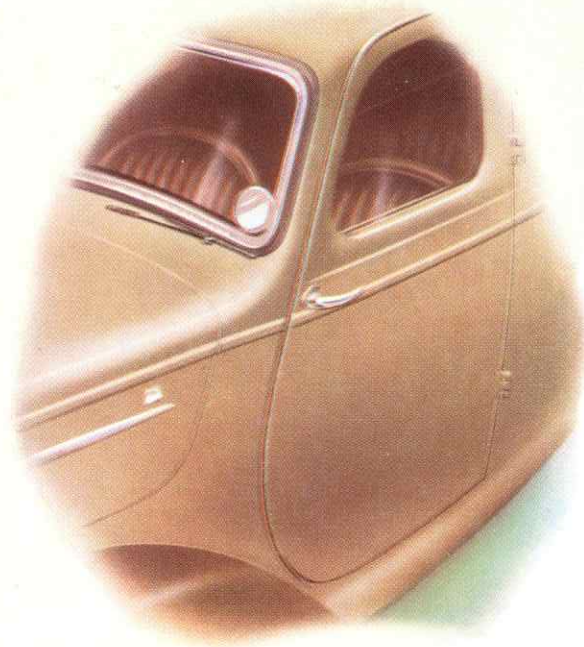



# MORRIS »10« (Serie »M«)

## 4-Dørs Saloon

**HURTIGHED,** Komfort og Sikkerhed kendetegner den nye MORRIS „10“ som den mest tiltalende Vogn i sin Klasse paa Markedet idag. — Konstrueret efter sunde Principper og bygget paa den mest moderne Automobilfabrik i England samt i Besiddelse af Økonomi og Driftssikkerhed langt ud over det almindelige er MORRIS „10“ den ideelle Vogn, som Familier med moderate Indtægter har ventet paa. Ingen Steder vil De finde bedre Automobilværdi eller en mere paalidelig Vogn.

MORRIS „10“ kan faas i forskellige Farvekombinationer som illustreret Side 16. Alle Modellerne er polstret med ægte Læderbetræk.

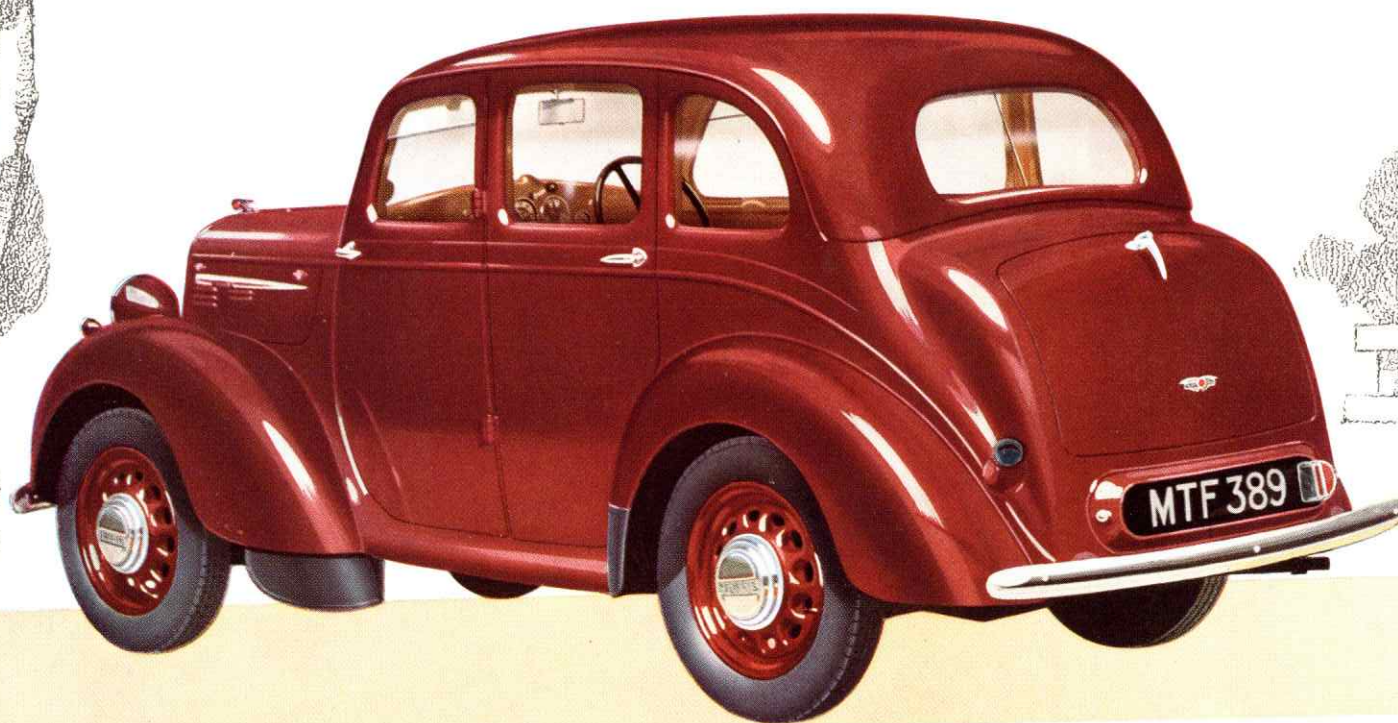



Leveres både med fast Tag og  
Soltag.

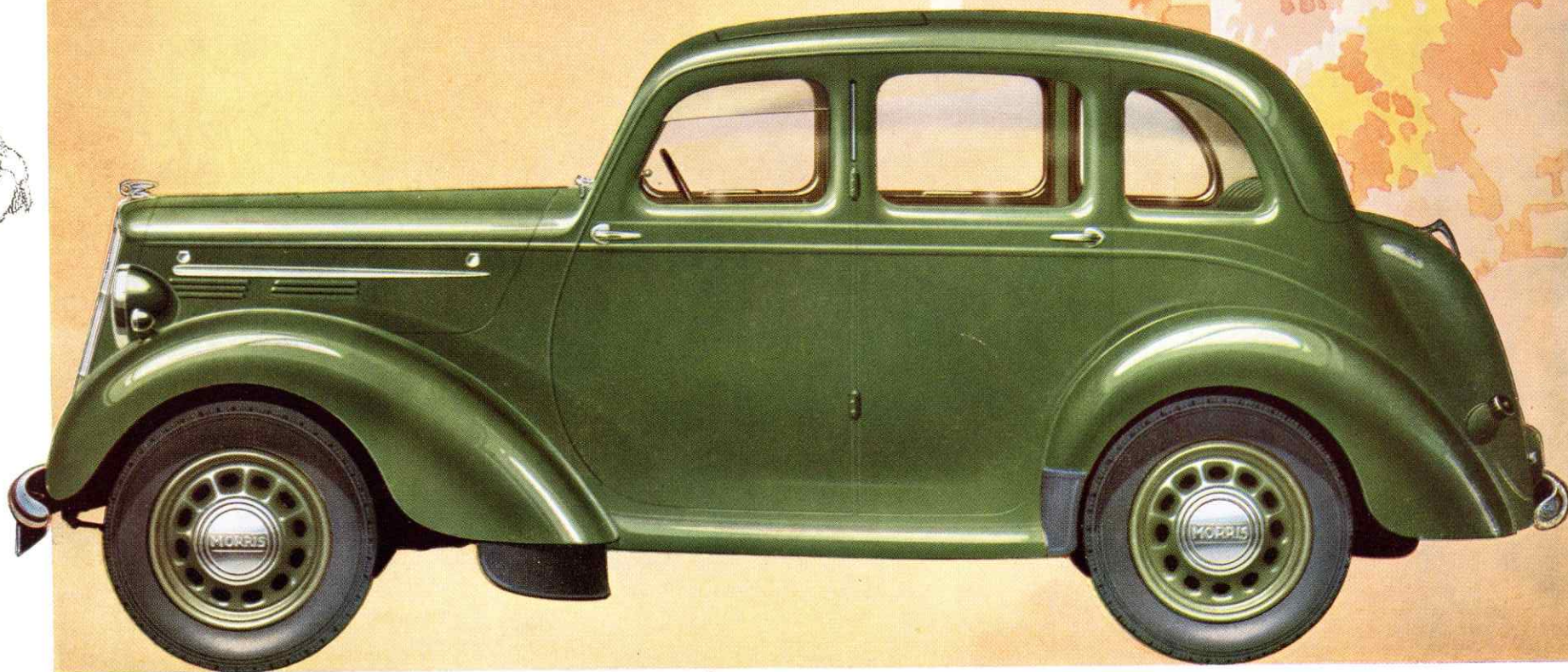



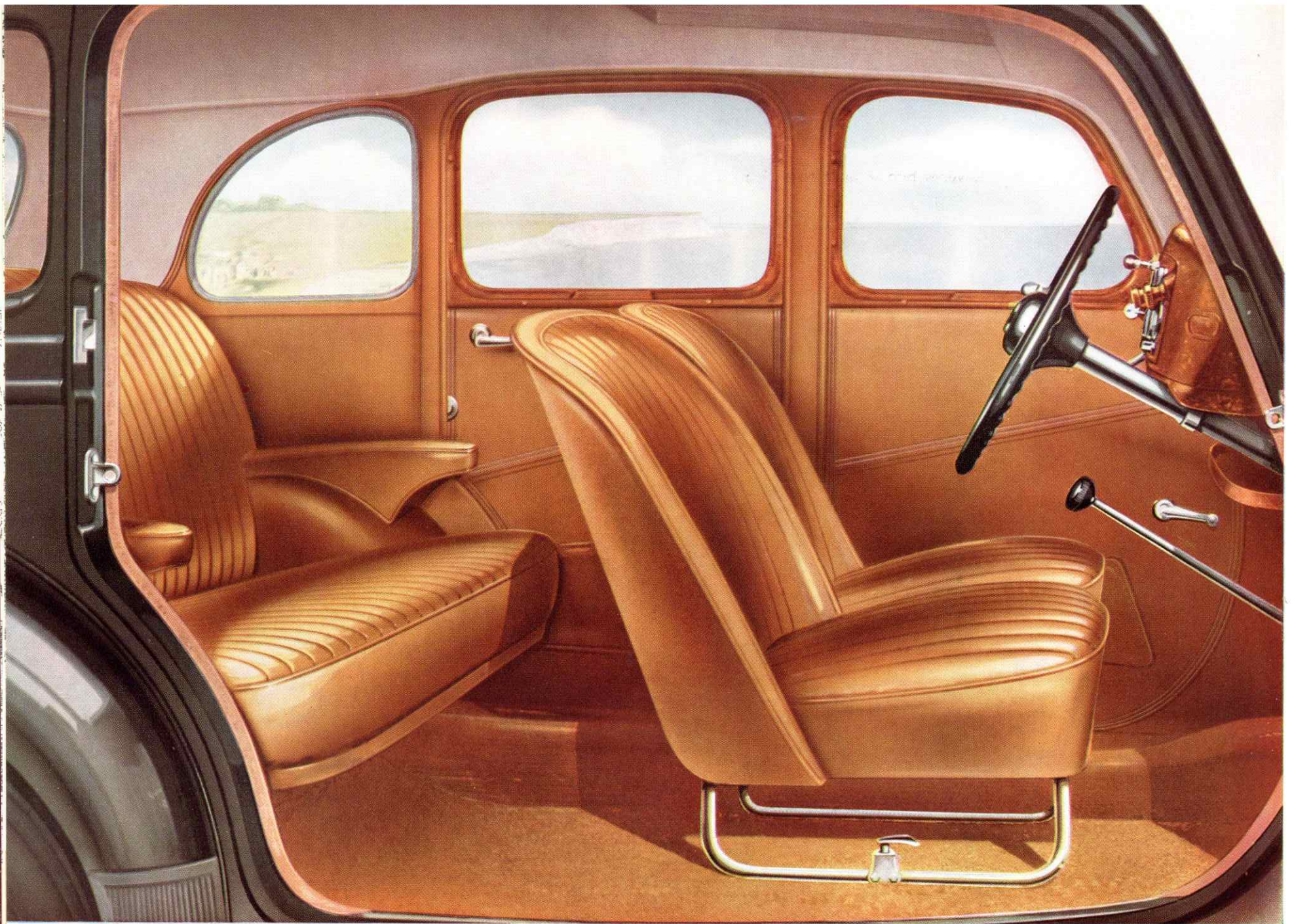

De indvendige Pladsforhold er ualm. store. Bagsædet har en Bredde paa 1.30 m i Albuehøjde. Forstolene, der er af Lænestoletypen, har Metalrammer og Spiralbund med „flydende“ Hynder samt forsænkede Skyderiller for individuel Indstilling.



# NYTTIGE EGENSKABER

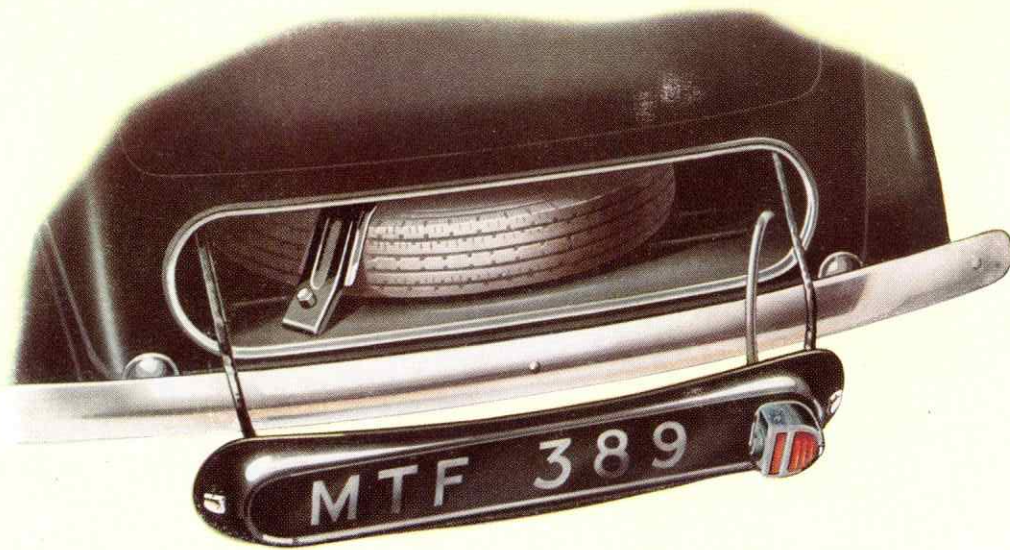
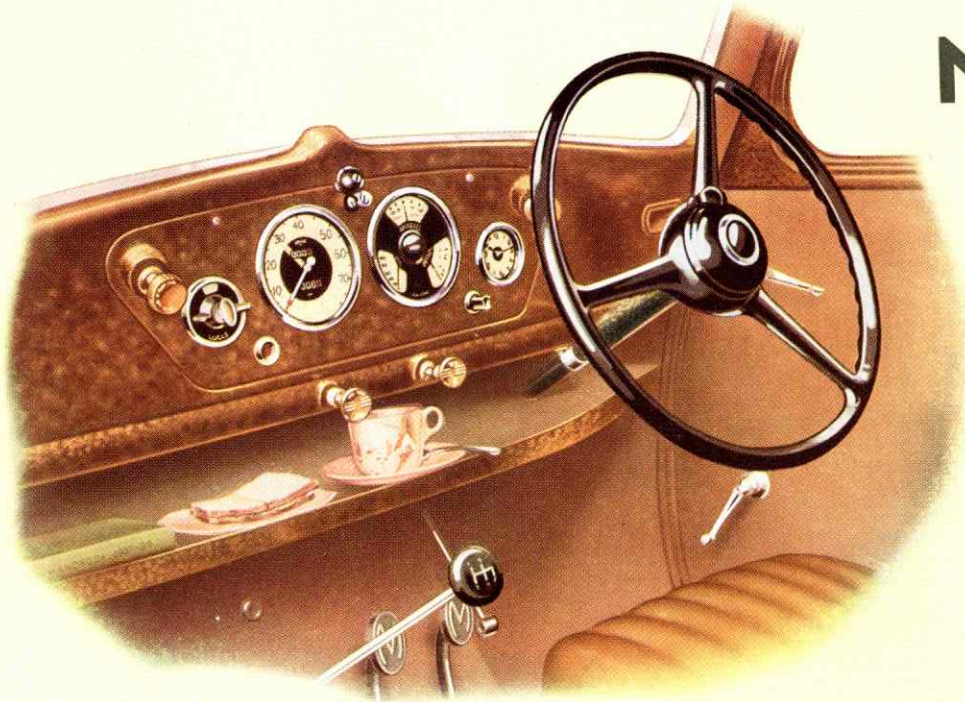

Det smukke Instrumentbord er monteret i en passende Højde og Vinkel, hvorved den hurtigste og bedste Overskuelighed opnåas. En stor plan Hylde i hele Vognens Bredde er monteret under Instrumentbordet. Specielt Hensyn er taget for at gøre Pladsforholdene i Bagagerummet saa store som muligt, og der kan yderligere skaffes flere Plads ved at slaa Lemmen ned. — Reservehjulet er anbragt i et separat støvtæt Rum, hvor Lemmen, som kan aflaaes, samtidig virker som bageste Nummerplademere Plads ved at slaa Lemmen ned. — Baglygten virker uforstyrret, selv om Lemmen er taget af.



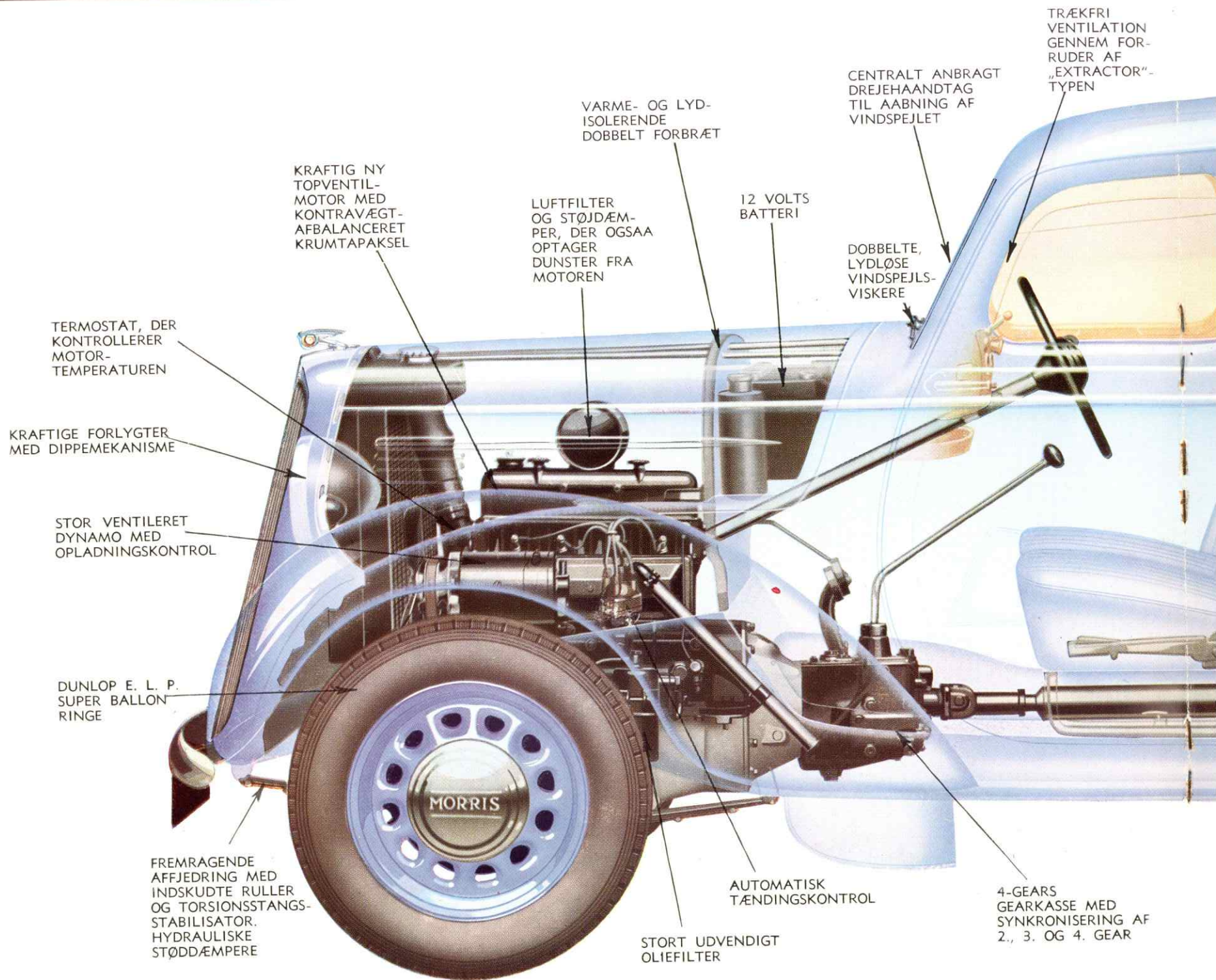



AUTOMATISKE  
AFVISERVINGER

SOLSKINSTAG I  
FLUGT MED  
TAGET. SKJULTE  
AFLØBSRØR

LÆNESTOLE  
MED „FLYDENDE“  
HYNDER OG  
FORSÆNKEDE  
SKYDERILLER

6-VINDUES STAAL-  
KAROSSERI I EET  
MED CHASSISET.  
VIDENSKABELIGT  
TRÆK- OG LYD-  
ISOLERET.

STORT BAGVINDUE

BREDT BAGSÆDE  
MED RIGELIG BEN-  
PLADS OG LOFTSHØJDE

STORT BAGAGERUM  
TIL AT AABNE  
UDVENDIG FRA

LOCKHEED  
HYDRAULISKE  
BREMSE

RESERVEHJUL I  
SEPARAT MAGASIN

BENZINTANK  
INDRETTET TIL  
HURTIG PAA-  
FYLDNING UDEN  
SPILD

STAALEGER  
PLADEHJUL MED  
5 STØTTEBOLTE.  
LETTE AT HOLDE  
RENE

GULV UDEN  
FORDYBNINGER

ROBUST  
BAGAKSEL MED  
KONISKE RULLE-  
LEJER

SPICER-KARDAN-  
AKSEL MED  
UNIVERSALLED AF  
NAAELEJE-TYPEN

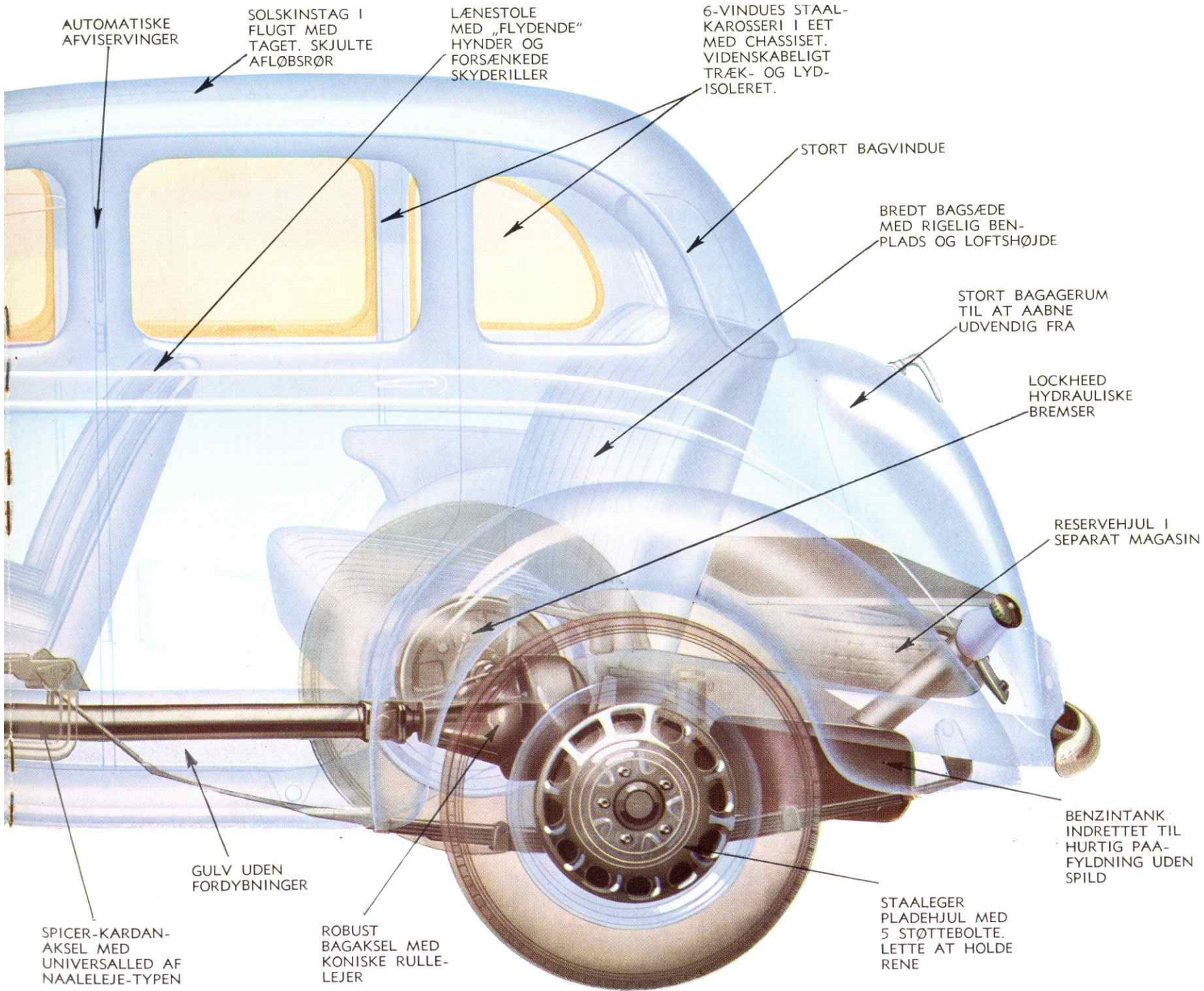



# SPECIFIKATION

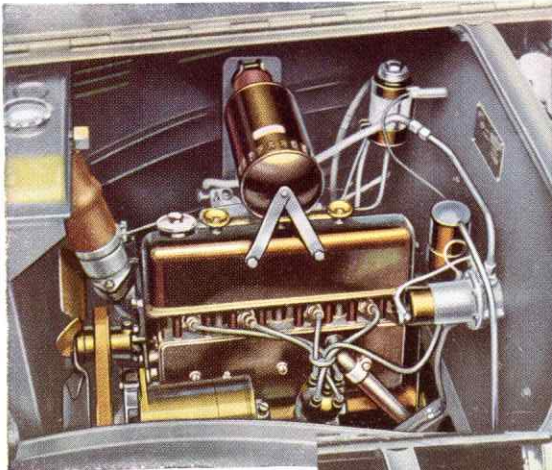

Den kraftige, topventilede Motor har afbalanceret Krumtap med Kontravægte, forfinede Aluminiumstempler og mange andre værdifulde Egenskaber. Den arbejder blødt under alle Hastigheder og er i Besiddelse af overordentlig stor Kraftudvikling i Forhold til sin Størrelse.

Den dobbelte Forbrætskonstruktion udelukker helt Varme og Motordunster fra Karosseriet. 12-Volts Batteriet er placeret paa et køligt Sted mellem de to Forbrætter, hvorved undgaas Syrefordampning.

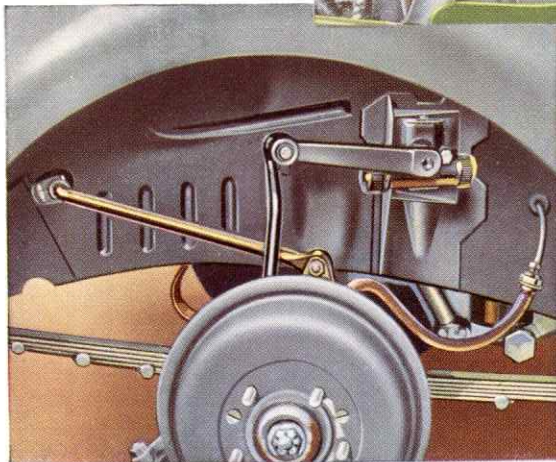
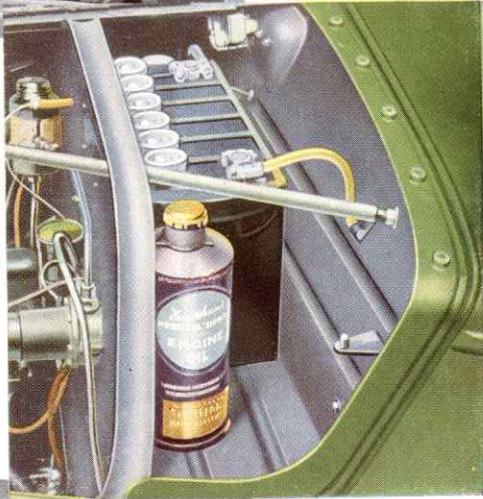

Forfjederbevægelserne kontrolleres af hydrauliske Støddæmpere af Stempeltypen med automatisk Temperatur-Tilpasning. — Rullen og Krængning bortelimineres ved en Torsionsstangs-Stabilisator.

**ALM. KONSTRUKTION.** Den nye Morris 10/4 (Serie „M“) består af en kraftig topventilet Motor sammenbygget med en 4-Gears Gearkasse monteret i et Staalkarosseri af Mono-Konstruktion, som fuldstændig afløser den normale separate Chassisramme.

Forbedrede halv-elliptiske Fjedere med Krængnings-Stabilisator samt hydrauliske Støddæmpere af Stempeltypen. Hjulafstanden er 2,40 m, Sporvidden 1,30 m, Totallængden 4,01 m, og Totalbredden 1,55 m.

**MOTOR,** 4-cyl., Boring og Slag 63,5×90 mm. Volumen 1140 c.c. — Cylindrene er støbt i eet med Krumtaphuset og ekstra forstærkede for at opnaa Stivhed. Krumtap afbalanceret med Kontravægte. 3 Hovedlejer. Hovedlejerne har Lejepander af Staal istøbt Hvidmetal. — De opslidsede Stempler er af Aluminium overtrukket med Tin for at forhindre „Rivning“.

Topventilerne bevæges ved Stødstænger fra en 3-lejet Knastaksel, der drives ved en lydløs Duplekskæde.

Hule Ventilløftere af bred Diameter med Returfjedere er monteret. Ventilindstillingen foregaaer ved indstillelige Skrueer paa Vippearmene.

En vigtig Egenskab ved Indsugningssystemet er den kombinerede Luftfilter- og Støjdæmper, der ogsaa optager alle Dunsterne fra den øverste Del af Motoren. Desuden er der sørget for rigelig Ventilation af Krumtaphuset ved Hjælp af et stort Ventilationsrør, som forhindrer Kondensering af Vanddampene. Bundkar af Aluminium.

Motoren er anbragt paa „flydende“ Gummiforbindelser, der fuldstændig ophæver al Vibration.

Udblæsningssystemet, som er i eet Stykke, er ogsaa isoleret med Gummi.

**GEARKASSE.** Den 4-Gears Gearkasse er udstyret med Synchromesh-Indgreb for 2., 3. og 4. Gear, der er af den lydløse skraatskaarne Type. Gearkassen er forsynet med en let tilgængelig Paafyldningsaabning samt Maalepind. Udvekslingerne er: 1ste, 20,087, 2det, 11,849, 3die, 7,929, 4de, 5,286, Bakgear 20,087.

**SMØRING.** Motorsmøringen foregaaer ved en overordentlig stor Tandhjulspumpe, der drives ved skraatskaarne Tandhjul fra Knastakslen. Pumpen fører under Tryk Olie til alle Hoved-, Plejstang- og Knastaksellejer samt Topventilmekanismen. Olien filtreres gennem en Oliesi i Sumpen og bliver yderligere filtreret og afkølet gennem et stort udvendigt Oliefilter før Cirkulationen.

Topventilmekanismen er forsynet med specielle Tætningsanordninger for at forhindre Oliespild.



Undervognen smøres med Højtryks-Fedtsprøjte gennem et forenklet System af lettilgængelige Smørenipler.

**KØLESYSTEM.** Vandcirkulationen foregaar ved en Centrifugal-Vandpumpe med speciel lækfri Stilleøtrik. Pumpen trækkes ved Drivrem og pumper Vandet ind i en speciel Fordelingskanal, der sikrer ensartet Køling. En Ventilator er monteret paa forreste Ende af Pumpeakslen.

Kølingen kontrolleres yderligere ved en Termostat, der automatisk sikrer hurtig Opvarmning og Vedligeholdelse af den korrekte Arbejdstemperatur under alle Kørselsforhold.

**KARBURATOR.** En S. U. Karburator af den automatiske Stempeltype er monteret. Separat Haandindstillingsknap til Startblanding.

Et specielt afbalanceret Indsugningsrør sikrer korrekt Fordeling, forøger Kraften og letter Start af Motoren. — Benzintilførselen foregaar ved en S. U. elektrisk Trykpumpe, der sikrer højeste Økonomi uden Nedsættelse af Ydeevnen.

**BENZINTANK.** En 32 Liters Benzintank er monteret bag paa Chassiset og er forsynet med et stort Luftrør til Forebyggelse af Vacuumdannelse. Anti-Skulpplader forhindrer Benzinspild ved hurtig Paafyldning. Elektrisk Benzinmaaler indbygget i Instrumentbordet.

**TRANSMISSION.** En Enkeltplade-Tørkobling med fjedrende Nav giver en meget blød Tilkobling og fordrer Minimums Pasning. Kraftoverføringen til Bagakslen foregaar gennem en Spicer-Kardanaksel med Universalled af Naaleleje Typen.

**BAGAKSEL.** Banjoen til den  $\frac{3}{4}$ -flydende Bagaksel er presset i eet Stykke og rummer lydløse spiralskaarne koniske Reduktionsgear. Alle Spids- og Kronhjulslejer er af den koniske Rulleleje type, der sikrer lang Levetid og Lydløshed.

**BREMSER.** Fuldt udlignende hydrauliske Bremsere af Lockheed-System yder til enhver Tid højeste Bremseeffektivitet og kræver mindste Pasning. Haandbremsen virker paa Bremsebakker i Baghjulene gennem helt indkapslede Kabler.

**STYRING.** Styremekanismen er af Bishop-Typen, som fungerer overordentlig let og med stor Præcision uden nogensomhelst Tendens til at „vandre“. Forbindelsesstang-Leddene er af den selvjusterende Type, og Styringen er bemærkelsesværdigt fri for Stød og Rystelser.

**AFFJEDRING.** Halvelliptiske Fjedre er monteret for og bag, støttet af hydrauliske Støddæmpere af Stempeltypen med speciel Temperatur-Regulering. Forfjedrene er yderligere regulerede ved en Torsionsstangs-Stabilisator, der forhindrer Rullen og Krængning af Vognen. Kvalitets-Affjedringen i denne Vogn

Særlige Hensyn er taget for at gøre Karosseriet lydtæt. — Hele Karosseribunden er beklædt med et plastisk, lydisolerende Materiale; ligeledes er Filtbeklædning anvendt i størst mulig Udstrækning.

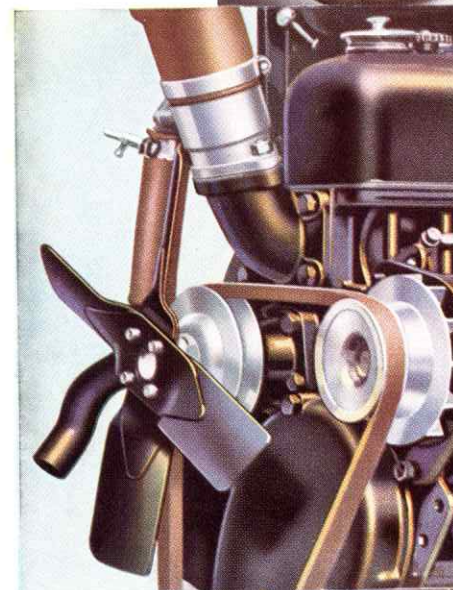
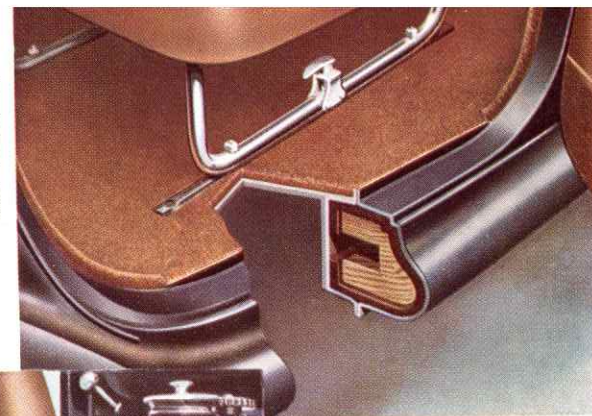

Termostatkontrolleret Vandcirkulation i Forbindelse med Centrifugal Vandpumpe sikrer korrekt Motor-Temperatur under alle Forhold og hurtig Opvarmning.

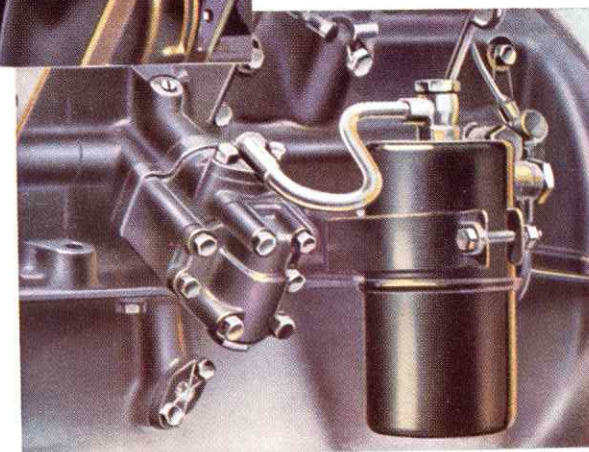

En Oliepumpe af ekstra stor Kapacitet sikrer passende Olie-tilførsel hele Tiden, mens et stort udvendigt Oliefilter, som kan udskiftes, sikrer Cirkulation af ren Olie.



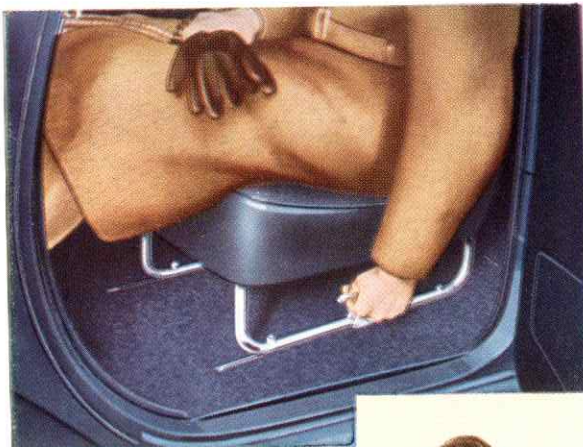

Forsæderne, der er af Lænestoltypen, har Staalrammer og Spiralbund samt „flydende“ Hynder. Stolene har forsænkede Skyderiller i Gulvet samt fingerlet Indstillingsanordning.

Til Standardudstyr hører en simplificeret Hjørne-Donkraft, hvor Hjulsvinget anvendes som Drejehaandtag. - „JACKALL“ hydrauliske 4-Hjuls Donkrafte kan monteres mod en lille Ekstra-Betaling.

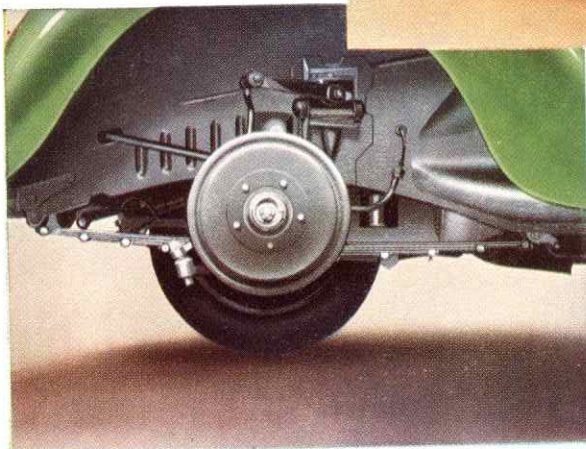

Den forbløffende Kørselskomfort, som MORRIS „10“ er i Besiddelse af, skyldes i høj Grad de lange Forfjedre og forbedret Konstruktion med Ruller monteret mellem Fjederbladene samt de gevindskaarne Laskeboltsbøsninger.

opretholder selv efter meget lang Tids Kørsel. — Bagfjedrene er monteret paa Gummimellemlæg. Fjederophængningen er med lydløse Bøsninger og Laskeboltene gevindskaarne.

**HJUL.** Der er 5 monterede Staalleger-Pladehjul med Dunlop E. L. P. 5,00×16“ Gummi.

Hjulene er sikrede med 5 Støttebolte. Store forchromede Navkapsler. — Reservehjulet er anbragt i et separat indbygget Magasin.

**VENTILATION.** Trækfri Ventilation er sikret ved Forruder af „Extractor“ (Udsugnings) Typen, medens ekstra Ventilation opnaas ved Hjælp af det indstillelige Vindspejl, der aabnes og lukkes ved et centralt anbragt Drejehaandtag. Montering af dobbelt Forbræt forhindrer fuldstændig Varme og Dunster fra Motoren i at trænge ind i Karosseriet. —

**SÆDER.** Forsæderne, der er af Lænestoltypen, har Staalrammer og Spiralbund med „flydende“ Hynder. Stolene har forsænkede Skyderiller i Gulvet samt fingerlet Indstillingsanordning.

Bagsædet er generøst polstret, og der er rigelig Benplads og Loftshøjde. Sædebredden i Albuehøjde er 1,30 m.

**DONKRAFT-SYSTEM.** Donkraftudstyret bestaar af en praktisk og lethaandterlig Donkraft, der løfter ved Kofangerholderne. Hjulnøglen tjener som Drejehaandtag. „Jackall“ hydrauliske Donkraftsystem kan monteres som Ekstra-Udstyr.

**BAGAGERUM.** Vognen er forsynet med stort indbygget Bagagerum med Adgang udvendig fra. Døren til Bagagerummet er konstrueret til, naar fornødent, at fungere som ekstra Bagagebærer.

En ekstra stor Pakkehyld i hele Karosseriets Bredde forefindes umiddelbart under Instrumentbordet.

**ELEKTRISK UDSTYR.** Det 12-Volts Batteri er anbragt mellem det dobbelte Forbræt og modtager Strøm fra en stor remdrevet, ventileret Dynamo med Opladningskontrol, der forhindrer Overladning af Batteriet og sikrer forlænget Levetid af dette. — Der er anvendt positiv Stelforbindelse i Forbindelse med Lednings-systemet.

Fordeleren har automatisk Tændingsregulering.

Startmotoren betjenes ved Haandkontakt fra Instrumentbordet.

Lysanlægget omfatter 5 Lygter incl. Parkeringslygter paa Forskærmene. Forlygterne er udstyret med Dippemekanisme betjent fra en Fodkontakt. Automatisk Stoplys. De automatiske Retningsvisere betjenes ved Kontakt i Rattet, medens de



dobbelte Vindskræmsviskere har lydløst Træk fra Motor anbragt mellem det dobbelte Forbræt.

**KAROSSERI.** Karosseri og Chassis er helt af Staal sammensvejet til en Enhed. Resultatet heraf er en betydelig Vægtbesparelse, og gennem en videnskabelig Konstruktion er der samtidig opnaaet forøget Styrke og Stivhed. Disse 3 Faktorer i Fællesskab giver hele Vognen forbedret Ydeevne og Økonomi. Gulvet er uden Fordybninger, og den indvendige Karosseriplads er usædvanlig stor for en Vogn i denne Klasse.

Stor Omhu er udvist for at forhindre Støj, Træk og Indtrængen af Støv og Vand. Karosseriet er videnskabeligt isoleret med støj-dæmpende Materiale, og Dørene er forsynet med Gummitætnings-Kanter for at udelukke Træk.

Vandlisten fra Taget er ført helt ned langs Fordørens Kant til under Dørkarmeren, medens der for Solskinstaget findes skjulte Afløbsrør, der munder ud under Vognen.

Vindues-Pyntelisterne er udført i moderne plastisk Materiale af tiltalende Udseende, der svarer til Instrumentbordets Udførelse.

Tæpperne paa Gulvet har Gummiindlæg, og hele Polstringen af Vognen i ægte Læder er udført i en enkelt, smuk Stil.

Instrumentudstyret omfatter: Elektrisk Ur, Olietryksmaaler, Speedometer med Triptæller, elektr. Benzinmaaler og Amperemeter, alt indirekte belyst.

**ALMINDELIGT UDSTYR:** Splintfri „TRIPLEX“ Ruder overalt. Vindspejl og Dørruder rulles op og ned ved Hjælp af et Drejehaandtag. Horn- og aut. Afviserkontakt er monteret i Midten af Rattet. „LOCKHEED“ hydrauliske 4-Hjuls Bremses. Krølfri gummiindvævede Gulvtæpper. Gummi paa alle Pedaler. Speedometer, Oliemaaler, elektrisk Benzinmaaler, elektrisk Ur, Ampèremeter. Elektrisk S. U. Benzintrykpumpe, elektrisk dobbelt Vindspejlsvisker (Drevet er monteret under Torpedoen og foran Forbrættet). Nummerpladeholdere, Bak-Spejl, Rullegardin til Bagruden. Sikkerhedslåse for alle Dørene. Indstillelige Forstole. Loftslampe. Stødfangere for og bag. Indbygget Bagagerum. Tryksmøring af Chassis. Askebægre. Elektrisk Horn med behagelig, kraftig Tone. Elektrisk Lys og Start. Stop- og Baglygte. Afblændingskontakt for Forlygterne. Sidelygter. Tændings-Kontrollampe. Støddæmpere med aut. Temperatur-Regulering. Dørlommer. 5 letskiftelige Pladeegerhjul. 5 ekstra Lavtryksdæk (DUNLOP). Separat Reservehjuls-magasin. Fodpumpe. Værktøjsmappe i Rum under Passager-Forstolen.

**EKSTRA UDSTYR FOR MODELLEN MED SOLTAG:** Soltag, Skærmruder over Vinduer i Fordørene, Hjælpestopper.

Ret til Forandring af Specifikationerne uden forudgaaende Varsel forbeholdes.

Et Luftfilter, Indsugnings-Støjdæmper samt Dunst-Opsamler forhindrer Motordunster i at trænge ind i Vognen. — Afbalanceret Indsugningsrør giver forøget Kraft, Økonomi og let Start.

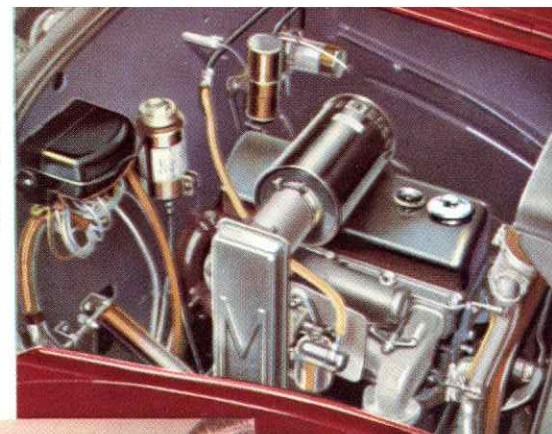

Motorhjelmens Overdel med Hængsler kan aflaaes. Hvis yderligere Tilgængelighed er nødvendig, kan Sidestykkerne let aftages, men dette er sjældent nødvendigt ved den let tilgængelige topv. Motor.

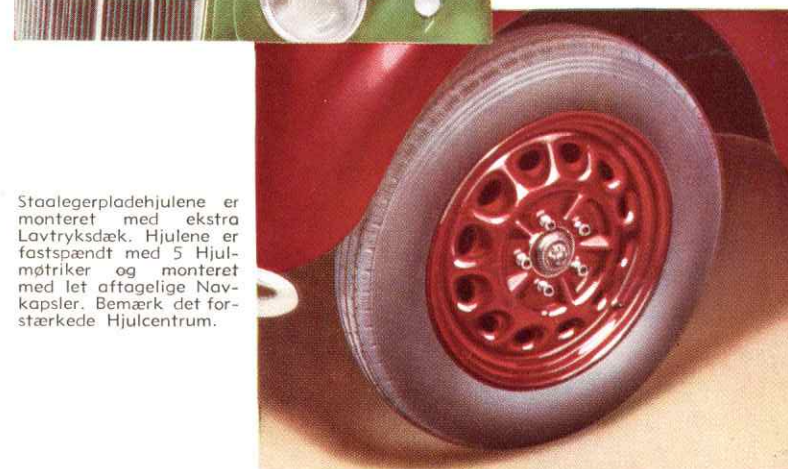

Staalgerpladehjulene er monteret med ekstra Lavtryksdæk. Hjulene er fastspændt med 5 Hjulmøtriker og monteret med let aftagelige Navkapsler. Bemærk det forstærkede Hjulcentrum.



## FARVE-SKEMA



BLAA  
med blaåt Indtræk

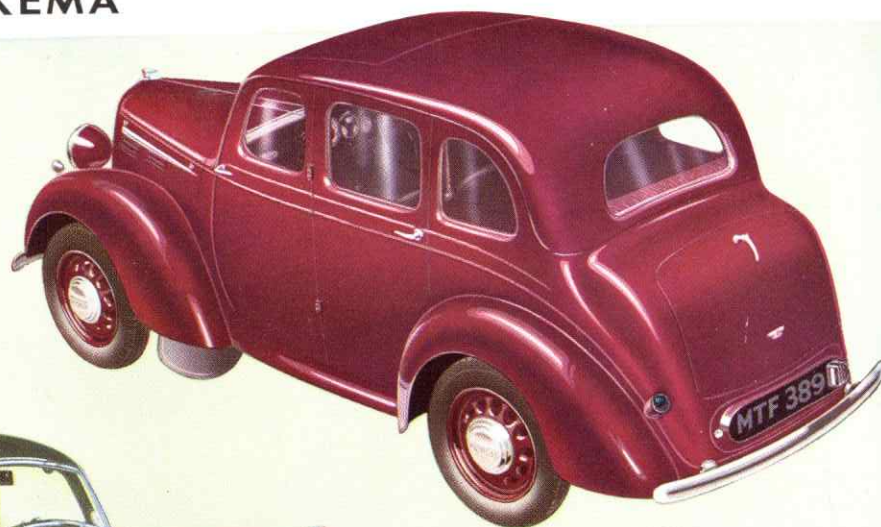

MAROON  
med rødt Indtræk



GRØN  
med grønt Indtræk

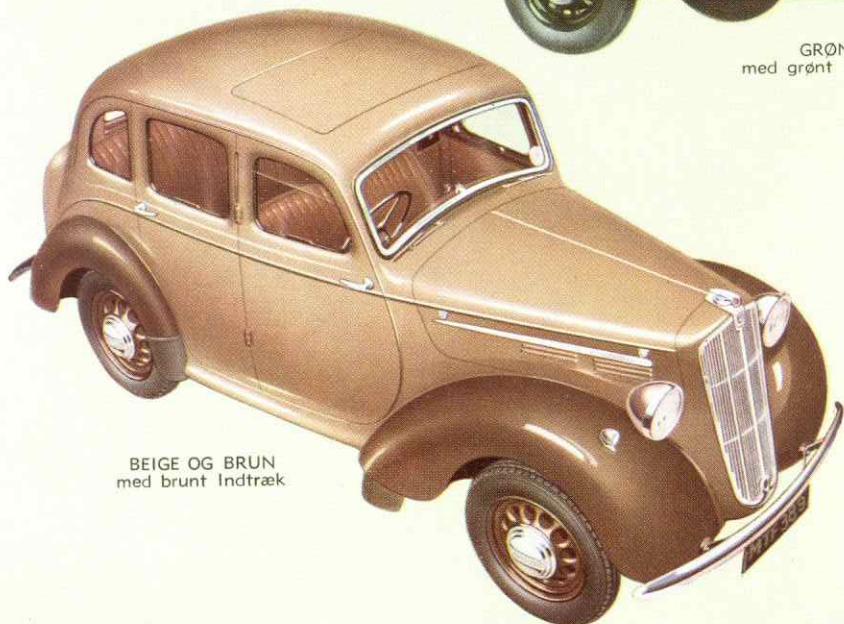

BEIGE OG BRUN  
med brunt Indtræk

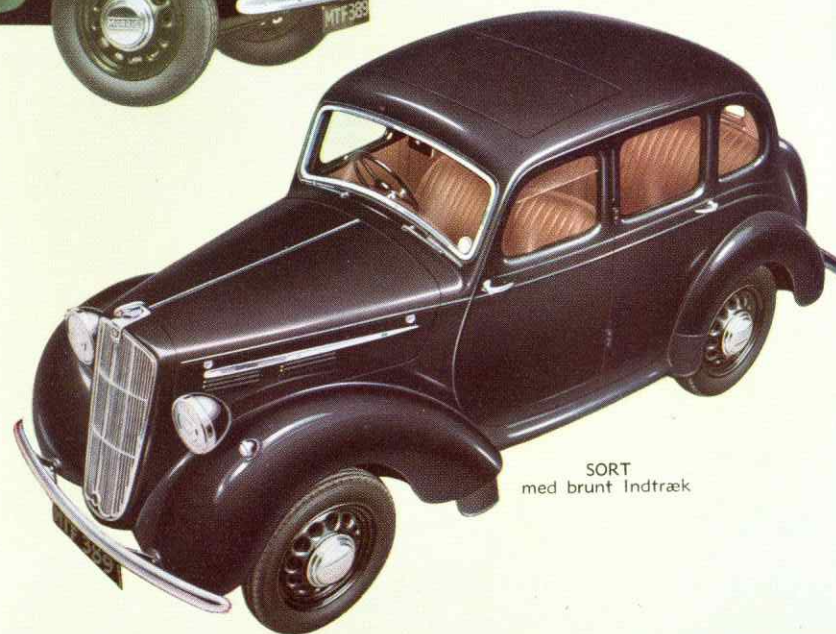

SORT  
med brunt Indtræk



# INDVENDIGE DIMENSIONER

MORRIS „10“ (SERIE „M“) er en ualmindelig rummelig Vogn og giver mere Plads end nogen anden Vogn i samme Vognklasse. En Sammenligning af de indvendige Dimensioner afsat paa Diagrammet vil bekræfte Rigtigheden af ovenstaaende Paastand.

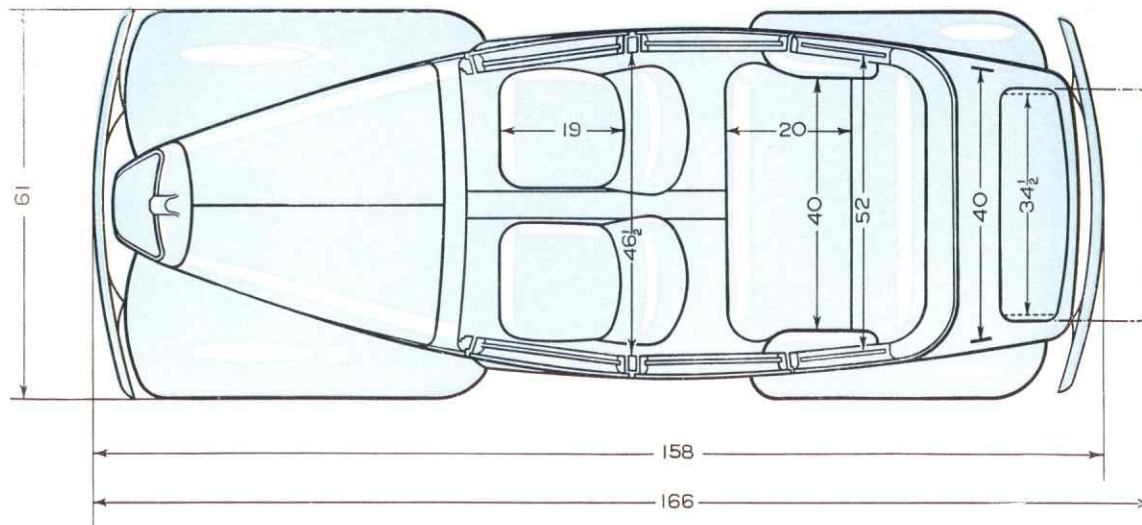
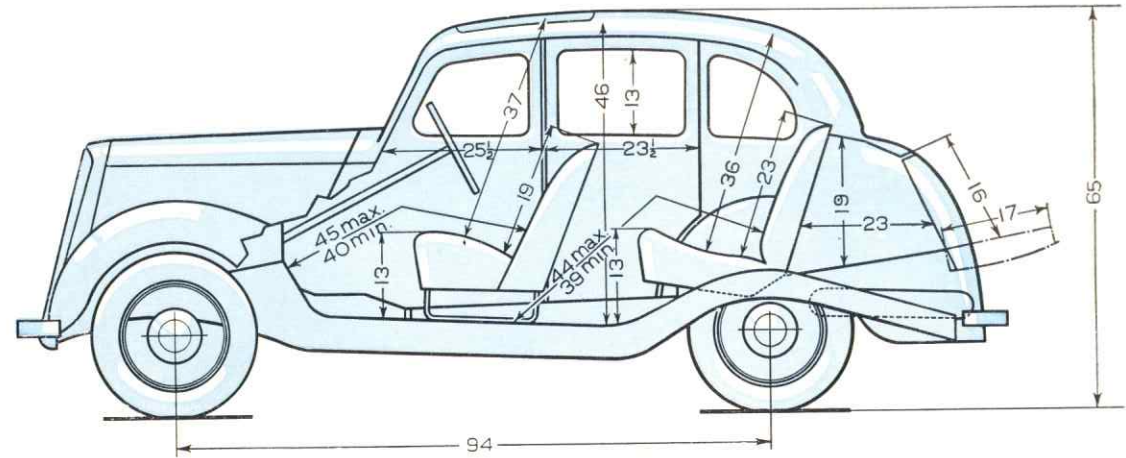

Forstolene har stor Indstillingsmargin. De opgivne Maal paa Diagrammet er med Sædet i Midterstilling, og det kan forskydes indtil 10 cm paa hver Side af denne.



# SERVICE

MORRIS-SERVICE er lige saa grundigt specialiseret som Automobilproduktionen, og MORRIS Fabrikkerne bevarer stadig Interessen for deres Vogne, efter at de er solgt, og ønsker, at Ejerne af Vognene skal faa den største Tilfredshed og Glæde af deres Produkter.

## SERVICE-ORGANISATION

Adgangen til MORRIS SERVICE er den lettest mulige, idet der i Danmark findes oprettet en omfattende MORRIS „Service-Organisation“ paa over 100 autoriserede Service-Stationer jævnt fordelt over hele Landet.

Enhver Morris-Forhandler og Morris-Service-Station er beredt paa at udføre saavel almindelige Reparationer som Garanti-Reparationer, samt SERVICE-EFTERSYN for alle MORRIS Ejere, som kommer til deres Værksteder, der tydeligt er markeret ved et Morris Service-Skilt.

## SERVICE-KUPONHEFTE

I Henhold til det nye udvidede Morris Service-System modtager hver Køber af en ny MORRIS et Service-Kuponhefte. — Dette Hefte indeholder foruden „GARANTIEN“, og alm. Vejledning i Brugen af Heftet, 10 Kuponer (til Udrivning) samt 10 fastsiddende ATTESTER, der er beregnet til at tjene som skriftlig Bevis for den Pasning og Vedligeholdelse, Vognen har været Genstand for i den første og mest kritiske Periode af dens Levetid.

## SERVICE-EFTERSYN

Kuponheftet giver Ejeren Ret til 2 gratis Service-Eftersyn og Smøringer ved henholdsvis 750 km. og 1500 km. Endvidere har Ejeren Ret til 8 gratis Smøringer for hver efterfølgende 1000 km. Kørsel op til 9500 km. sidste Gang. De 2 gratis Service-Eftersyn har Ejeren Ret til at faa udført hos en hvilken som helst autoriseret MORRIS-FORHANDLER eller MORRIS SERVICE-STATION i Danmark. De 8 gratis Smøringer ydes k u n af Forhandleren, som har solgt Vognen.

## SERVICE-EFTERSYNET omfatter:

- a. Olien tappes af Motor, Gearkasse og Differentiale, og der fyldes frisk Olie paa overalt.
- b. Gennemsmøring af Chassis og Karosseri.
- c. Undersøgelse og Justering af:
  1. Tænding.
  2. Ventiler.
  3. Karburator.
  4. Dynamo.
  5. Koblingspedal — Tolerancen.
  6. Sporing af Forhjul.
  7. Styretøj.
  8. Lufttryk i Ringene.
  9. Ventilatorrem.
  10. Motorophæng.
- d. Bremses indstilles og afprøves. Vædskestanden i Hovedbeholderen afkøntrolleres.

- e. Eftersyn af JACKALL Donkraftsystem (hvor saadant er monteret).
- f. Eftersyn og Fastspænding af alle Møtriker, spec. Topstykke, Hjul, Fjedre og Karosseribolte.
- g. Akkumulator efterses for destilleret Vand. Hele det elektr. Udstyr efterses.
- h. Køleren paafyldes Vand (eller Frysevædske mod Betaling).
- i. Vognen prøvekøres sammen med Ejeren.

Hele dette Service-Eftersyn er uden Beregning (kun anvendte Materialer betales).

# DATA

Cylinderantal	4
Boring og Slag	63.5 × 90 mm
Cyl. Volumen	1140 c.c.
Bremse HK	38 HK
Gearantal	4
Gearudvekslinger:	
{ Første	20.087
{ Andet	11.849
Synchromesh, { Tredie	7.929
{ Fjerde	5.286
{ Bak	20.087
Dreje Radius	11.58
Hjul Størrelse	3.00 × 16
Dæk Størrelse	5.00 × 16
Hjulafstand	2.40 m
Sporvidde	1.30 m
Rumindhold, Benzintank	32 liter
Motorolie	3½ liter
Gearolie	¾ liter
Differentialolie	¾ liter
Køler (Vandindhold)	7½ liter
Egen Vægt	920 kg
Afstand fra Jord til Foraksel	16 cm
Afstand fra Jord til Lydpotte	19 cm

Ret til Forandring af de i dette Katalog anførte Specifikationer uden forudgaaende Varsel forbeholdes.







Importør af MORRIS Person- og Lastautomobiler:

**VILH. NELLEMANN A/S**

Automobilforretning

Hospitalsgade  
RANDERS

Vodroffsvej 55-57  
KØBENHAVN V.

---

**MORRIS INDUSTRIES EXPORTS LIMITED**

VISCOUNT NUFFIELD . . . . . *Chairman*  
S. G. K. SMALLBONE . . . . . *Managing Director*

**COWLEY . . . . OXFORD . . . . ENGLAND**

Telephone: OXFORD 7181      Telex: OXFORD TELEX 7168      Telegrams and Cables: MOREX, OXFORD  
Codes: BENTLEY'S, BENTLEY'S SECOND PHRASE, A.B.C. (5TH AND 6TH EDITIONS), WESTERN UNION AND PRIVATE

